

# greenworks

**SH24B00**

EN	2-IN-1 GRASS AND SHRUB SHEAR	OPERATOR MANUAL
FR	CISAILLE À GAZON ET À ARBUSTES 2-EN-1	MANUEL D'OPÉRATEUR
ES	TIJERA CORTACÉSPED Y CORTASETOS 2 EN 1	MANUAL DEL OPERADOR

**HTG301**[www.greenworkstools.com](http://www.greenworkstools.com)



<b>1</b>	<b>Description.....</b>	<b>4</b>	7.1	Unpack the machine.....	7
1.1	Purpose.....	4	7.2	Install the blade assembly.....	7
1.2	Overview.....	4	7.3	Remove the blade assembly.....	7
1.3	Package contents.....	4	7.4	Install the battery.....	7
<b>2</b>	<b>General power tool safety</b>		7.5	Remove the battery pack.....	8
	<b>warnings.....</b>	<b>4</b>	7.6	Connect the telescopic shaft (not included, available as accessory).....	8
2.1	Work area safety.....	4	7.7	Extended usage.....	9
2.2	Electrical safety.....	4	<b>8</b>	<b>Operation.....</b>	<b>9</b>
2.3	Personal safety.....	4	8.1	Start the machine.....	9
2.4	Power tool use and care.....	5	8.2	Stop the machine.....	9
2.5	Battery tool use and care.....	5	8.3	Cut grass.....	9
2.6	Hedge trimmer safety warnings.....	5	8.4	Trim hedges.....	9
2.7	Battery chargers.....	5	<b>9</b>	<b>Maintenance.....</b>	<b>9</b>
2.8	Recommended ambient temperature range:.....	5	9.1	Blade maintenance.....	10
<b>3</b>	<b>Symbols on the product.....</b>	<b>6</b>	9.2	Replace the blade.....	10
<b>4</b>	<b>Risk levels.....</b>	<b>6</b>	9.3	Store the machine.....	10
<b>5</b>	<b>Environmentally safe battery</b>		<b>10</b>	<b>Troubleshooting.....</b>	<b>10</b>
	<b>disposal.....</b>	<b>6</b>	<b>11</b>	<b>Technical data.....</b>	<b>10</b>
<b>6</b>	<b>Proposition 65.....</b>	<b>7</b>	<b>12</b>	<b>Limited warranty.....</b>	<b>11</b>
<b>7</b>	<b>Installation.....</b>	<b>7</b>	<b>13</b>	<b>Exploded view.....</b>	<b>12</b>

## 1 DESCRIPTION

### 1.1 PURPOSE

The machine is intended for light trimming of shrubs and lawn edges in domestic use.

### 1.2 OVERVIEW

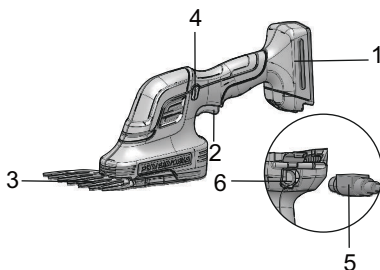

- 1 Battery compartment
- 2 On/Off switch
- 3 Blade assembly
- 4 Lock-off button for on/off switch
- 5 Plug connector for telescopic shaft
- 6 Socket for charge plug
- 7 Blade assembly release button
- 8 Battery (not included)
- 9 Battery release button
- 10 Plug door
- 11 Socket release button

### 1.3 PACKAGE CONTENTS

- 1 Main machine
- 2 Grass shear blade assembly
- 3 Hedge trimmer blade assembly
- 4 Manual

## 2 GENERAL POWER TOOL SAFETY WARNINGS

### ▲ WARNING

**Read all safety warnings and all instructions.** Failure to follow the warnings and instructions may result in electric shock, fire and/or serious injury.

Save all warnings and instructions for future reference.

The term "power tool" in the warnings refers to your battery-operated (cordless) power tool.

### 2.1 WORK AREA SAFETY

- Keep work area clean and well lit. Cluttered or dark areas invite accidents.
- Do not operate power tools in explosive atmospheres, such as in the presence of flammable liquids, gases or dust. Power tools create sparks which may ignite the dust or fumes.
- Keep children and bystanders away while operating a power tool. Distractions can cause you to lose control.

### 2.2 ELECTRICAL SAFETY

- Power tool plugs must match the outlet. Ensure that the Power Tool plug matches the outlet before use. Do not use this product with any adapters or modified plugs. Unmodified plugs and matching outlets will reduce risk of electric shock.
- Avoid body contact with grounded surfaces, such as pipes, radiators, ranges and refrigerators. There is an increased risk of electric shock if your body is grounded.
- Do not expose power tools to rain or wet conditions. Water entering a power tool will increase the risk of electric shock.
- Never use the cord for carrying, pulling or unplugging the power tool. Keep cord away from heat, oil, sharp edges or moving parts. Damaged or entangled cords increase the risk of electric shock.
- When operating a power tool outdoors, use an extension cord suitable for outdoor use. Use of a cord suitable for outdoor use reduces the risk of electric shock.

### 2.3 PERSONAL SAFETY

- Stay alert, watch what you are doing and use common sense when operating a power tool. Do not use a power tool while you are tired or under the influence of drugs, alcohol or medication. A moment of inattention while operating power tools may result in serious personal injury.
- Use personal protective equipment. Always wear eye protection. Protective equipment such as dust mask, non-skid safety shoes, hard hat, or hearing protection used for appropriate conditions will reduce personal injuries.
- Prevent unintentional starting. Ensure the switch is in the off-position before connecting the tool to a power source and/or battery pack before picking up or carrying the tool. Carrying power tools with your finger on the switch or energising power tools that have the switch on invites accidents.
- Remove any adjusting key or wrench before turning the power tool on. A wrench or a key left attached to a rotating part of the power tool may result in personal injury.
- Keep proper footing and balance at all times. This enables better control of the power tool in unexpected situations.
- Dress appropriately, do not wear loose clothing or jewellery. Keep your hair, clothing and gloves away from

moving parts. Loose clothes, jewellery or long hair can be caught in moving parts.

## 2.4 POWER TOOL USE AND CARE

- Use the correct power tool for your application. The correct power tool will do the job better and safer at the rate for which it was designed.
- Do not use the power tool if the on and off switch is malfunctioning. Any power tool that cannot be controlled with the on and off switch is dangerous and must be repaired.
- Disconnect the power tool from the power source before storing the product or making any adjustments. Such preventive safety measures reduce the risk of starting the power tool accidentally.
- Store idle power tools out of the reach of children. Do not allow anyone to operate the power tool unless they have read the instruction manual. Power tools are dangerous in the hands of untrained users.
- Check and maintain your power tool before and after every use. Look for binding of moving parts, misalignment, damage, or any other conditions that may affect the power tool's operation. If damaged, have the power tool repaired before use. Many accidents are caused by poorly maintained power tools.
- Clean and sharpen all cutting tools before and after use. Properly maintained cutting tools with sharp cutting edges are less likely to bind and are easier to control.
- Do not use power tools or accessories for any purpose outside its intended use. Use of the power tool for operations different from those intended could result in a hazardous situation.

## 2.5 BATTERY TOOL USE AND CARE

- Recharge only with the charger specified by the manufacturer. Use of a charger that is not designed for the battery pack may create a risk of fire.
- Keep the charging inlet away from other metal objects such as paper clips, coins, keys, nails, screws or other small metal objects. These objects may cause the battery terminal to short which could result in burns or fires.

## 2.6 HEDGE TRIMMER SAFETY WARNINGS

- Keep all body parts away from the cutting blade while the power tool is plugged into the power source. Make sure the power tool is unplugged from the power source when clearing jammed material from the blade. A moment of inattention while operating the hedge trimmer may result in serious personal injury.
- Always carry the hedge trimmer by the handle with lock button engaged until the product is in use. Always install the blade cover when transporting or storing the hedge trimmer. Proper handling of the hedge trimmer will reduce possible personal injury from the cutter blades.

- Always hold the power tool by the insulated grip handle. This will help protect the user should the tool come in contact with any live wires. Contact with live wires may make exposed metal parts of the tool live which could injure the operator.
- Keep any cords or extension cords away from the cutting blade. Contact cords or cables may damage the tool and increase the risk of injury for the operator.
- Check the hedge for foreign objects before use.

## 2.7 BATTERY CHARGERS

### ▲ WARNING

Keep the battery charger away from rain or moisture. Penetration of water in the battery charger increases the risk of an electric shock.

- Keep all body parts away from the cutting blade while the power tool is plugged into the power source. Make sure the power tool is unplugged from the power source when clearing jammed material from the blade. A moment of inattention while operating the hedge trimmer may result in serious personal injury.
- Always carry the hedge trimmer by the handle with lock button engaged until the product is in use. Always install the blade cover when transporting or storing the hedge trimmer. Proper handling of the hedge trimmer will reduce possible personal injury from the cutter blades.
- Always hold the power tool by the insulated grip handle. This will help protect the user should the tool come in contact with any live wires. Contact with live wires may make exposed metal parts of the tool live which could injure the operator.
- Keep any cords or extension cords away from the cutting blade. Contact cords or cables may damage the tool and increase the risk of injury for the operator.
- Check the hedge for foreign objects before use.

## 2.8 RECOMMENDED AMBIENT TEMPERATURE RANGE:

Item	Temperature
Garden shear storage temperature range	1.4 °F (-17 °C) ~ 113 °F (45 °C)
Garden shear operation temperature range	1.4 °F (-17 °C) ~ 113 °F (45 °C)
Battery charging temperature range	39 °F (4 °C) ~ 104 °F (40 °C)
Charger operation temperature range	39 °F (4 °C) ~ 104 °F (40 °C)
Battery discharging temperature range	1.4 °F (-17 °C) ~ 113 °F (45 °C)
Battery storage temperature range	32 °F (0 °C) ~ 113 °F (45 °C)

### 3 SYMBOLS ON THE PRODUCT

Some of the following symbols may be used on this tool. Please study them and learn their meaning. Proper interpretation of these symbols will allow you to operate the tool better and safer.

Symbol	Explanation
	Direct current
	Precautions that involve your safety.
	Read and understand all instructions before operating the product, and follow all warnings and safety instructions.
	Wear eye and ear protection.
	Wear non-slip, heavy duty gloves.
	Do not expose to moisture or rain.
	Only use the battery charger indoors.
	The polarity of charger.

### 4 RISK LEVELS

The following signal words and meanings are intended to explain the levels of risk associated with this product.

SYM-BOL	SIGNAL	MEANING
	DANGER	Indicates an imminently hazardous situation, which, if not avoided, will result in death or serious injury.
	WARNING	Indicates a potentially hazardous situation, which, if not avoided, could result in death or serious injury.
	CAUTION	Indicates a potentially hazardous situation, which, if not avoided, may result in minor or moderate injury.
	CAUTION	(Without Safety Alert Symbol) Indicates a situation that may result in property damage.

### 5 ENVIRONMENTALLY SAFE BATTERY DISPOSAL



The toxic and corrosive materials below are in the batteries used in this machine: **Lithium-Ion, a toxic material.**

#### ▲ WARNING

Discard all toxic materials in a specified manner to prevent contamination of the environment. Before discarding damaged or worn out Li-ion battery, contact your local waste disposal agency, or the local Environmental Protection Agency for information and specific instructions. Take the batteries to a local recycling and/or disposal center, certified for lithium-ion disposal.

#### ▲ WARNING

If the battery pack cracks or breaks, with or without leaks, do not recharge it and do not use. Discard it and replace with a new battery pack. **DO NOT TRY TO REPAIR IT!** To prevent injury and risk of fire, explosion, or electric shock, and to avoid damage to the environment:

- Cover the terminals of the battery with heavy-duty adhesive tape.
- **DO NOT** try to remove or destroy any of the battery pack components.
- **DO NOT** try to open the battery pack.
- If a leak develops, the released electrolytes are corrosive and toxic. **DO NOT** get the solution in the eyes or on skin, and do not swallow it.
- **DO NOT** put these batteries in your regular household trash.
- **DO NOT** incinerate.
- **DO NOT** put them where they will become part of any waste landfill or municipal solid waste stream.
- Take them to a certified recycling or disposal center.

## 6 PROPOSITION 65

### ▲ WARNING

This product contains a chemical known to the state of California to cause cancer, birth defects or other reproductive harm. Some dust created by power sanding, sawing, grinding, drilling, and other construction activities contains chemicals known to cause cancer, birth defects or other reproductive harm. Some examples of these chemicals are:

- Lead from lead-based paints;
- Crystalline silica from bricks and cement and other masonry products;
- Arsenic and chromium from chemically treated lumber.

Your risk of exposure to these chemicals varies depending on how often you do this type of work. To reduce your exposure to these chemicals, work in a well-ventilated area, and work with approved safety equipment, such as dust masks that are specially designed to filter out microscopic particles.

Save these instructions.

## 7 INSTALLATION

### 7.1 UNPACK THE MACHINE

#### ▲ WARNING

Make sure that you correctly assemble the machine before use.

#### ▲ WARNING

- If parts of the machine are damaged, do not use the machine.
- If you do not have all the parts, do not operate the machine.
- If parts are damaged or missing, contact the service center.

1. Open the package.
2. Read the documentation provided in the box.
3. Remove all the unassembled parts from the box.
4. Remove the machine from the box.
5. Discard the box and packing material in compliance with local regulations.

### 7.2 INSTALL THE BLADE ASSEMBLY

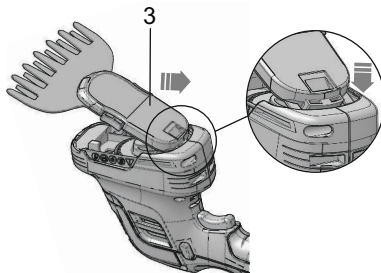

1. Locate the end of blade assembly (3) under the retaining rib in the rear corner of the housing, press down the whole blade assembly (3) until aligning the holes in the blade onto the pins.

### 7.3 REMOVE THE BLADE ASSEMBLY

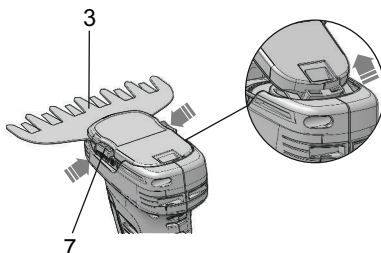

1. Press the blade assembly release button (7).
2. Lift the blade assembly (3) away from the housing.

### 7.4 INSTALL THE BATTERY

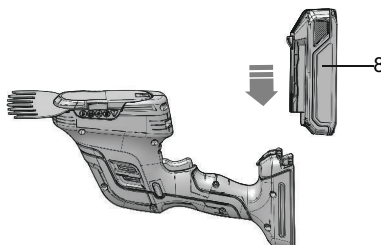

#### ▲ WARNING

- If the battery pack or charger is damaged, replace the battery pack or the charger.
- Stop the machine and wait until the engine stops before you install or remove the battery pack.
- Read, know, and do the instructions in the battery and charger manual.

1. Align the lift ribs on the battery pack (8) with the grooves in the battery compartment.
2. Push the battery pack (8) into the battery compartment until the battery pack (8) locks into place.
3. When you hear a click, the battery pack (8) is installed.

**7.5 REMOVE THE BATTERY PACK**

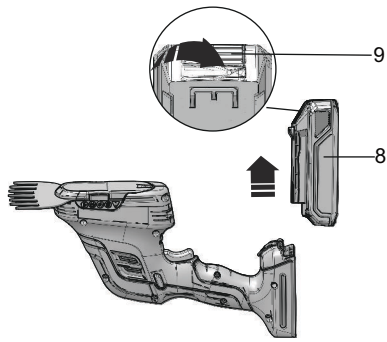

1. Push and hold the battery release button (9).
2. Remove the battery pack (8) from the machine.

**7.6 CONNECT THE TELESCOPIC SHAFT (NOT INCLUDED, AVAILABE AS ACCESSORY)**

1. Align the arrow on the end of lower shaft with the arrow on the upper shaft. Push the upper shaft onto the lower shaft.

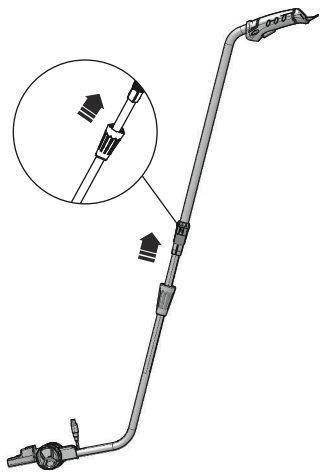
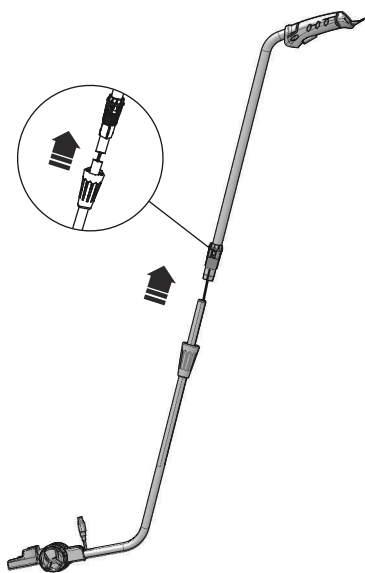

2. Fasten the head coupler.

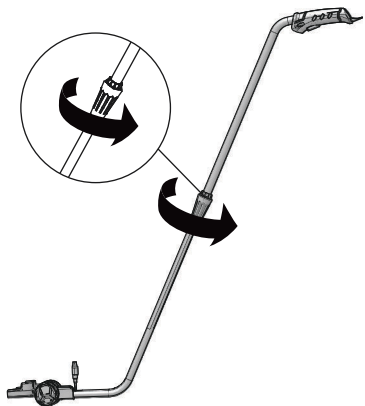

**▲ WARNING**  
Periodically check the connections to ensure that they are tightened securely.

**▲ WARNING**  
When parts are missing or damaged, please contact your dealer.



## 7.7 EXTENDED USAGE

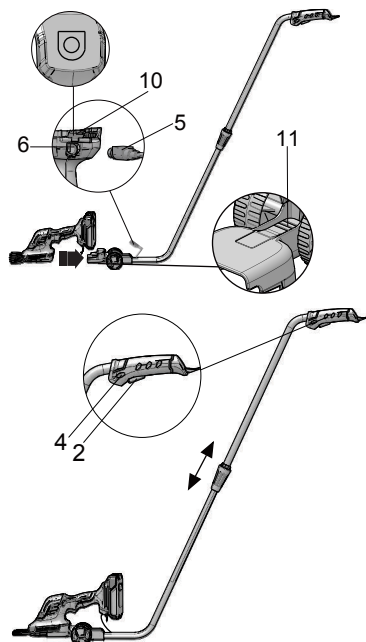

### ▲ WARNING

This shear can be used in conjunction with telescopic a shaft, which is available as accessory for comfortable operation that only suits for cutting grass.

### ▲ WARNING

Please plug the connector according to the direction of the icon on the plug cover. Otherwise, the plug will be damaged.

1. Open the plug door (10) on the socket.
2. Plug the connector for telescope shaft (5) into the socket outlet (6).
3. Push forward the grass shear into the socket on the rear side of the handle.
4. Press the lock-off button (4) and hold while actuating the on/off switch (2) to start the machine.
5. Release the On/Off switch (2) to stop the machine.
6. Press the release button under the socket of the handle to remove the grass shear.

## 8 OPERATION

### ▲ WARNING

Do not allow familiarity with this product to make you careless. Remember that a careless fraction of a second is sufficient to inflict serious injury.

### 8.1 START THE MACHINE

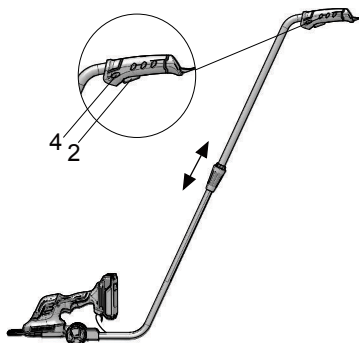

1. Press the lock-off button (4) and hold while actuating the on/off switch (2).

### 8.2 STOP THE MACHINE

1. Release the lock-off button (4) and the power switch (2) to stop the machine.

### 8.3 CUT GRASS

1. Hold the device horizontally to the ground. The blade should touch the grass. Results are best when the lawn is dry. Unlock the safety switch, and then depress the ON/OFF switch to cut the grass.

### i NOTE

To avoid serious personal injury, always turn off the machine before cleaning when the machine was jammed. use a soft brush to remove debris from intakes and cutting blade. Then restart the machine.

### 8.4 TRIM HEDGES

1. The device may be used to trim small hedges and shrubs. Hold the device in a slight angle to the hedge. First, trim the lateral areas from the lower to the upper edges, and then trim the upper edge.

## 9 MAINTENANCE

### ▲ WARNING

Switch off before adjusting or cleaning. The blade continues to move for a few seconds after the device is switched off.

**▲ WARNING**

Do not touch the moving blades.

**i NOTE**

To ensure long and reliable service, carry out the following maintenance regularly.

- Regularly check for obvious defects such as loose fixings, and worn or damaged components.
- Ensure that the guard and protective devices are undamaged and properly mounted. Before using, carry out any necessary maintenance or repairs.
- If the garden product should happen to fail, repairs should always be carried out by an authorized customer service agent for garden products.

**9.1 BLADE MAINTENANCE**

- Always clean and lubricate the blades after use.
- During longer cutting jobs, we recommend periodically lubricating the cutting blade.
- Visually check the condition of the blades cutting edges.
- Ensure that the cutting blade is stored with the blade guard supplied when not in use.

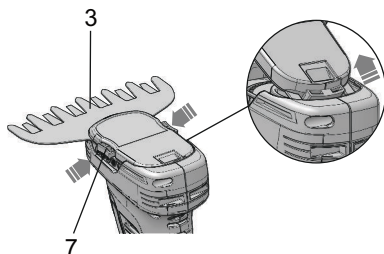
**9.2 REPLACE THE BLADE****▲ WARNING**

Always wear protective gloves when using, adjusting or cleaning the garden product.

**▲ WARNING**

Do not change the blade without blade covers.

1. Press the blade assembly release button.
2. Lift the blade assembly away from the housing.

**9.3 STORE THE MACHINE****▲ WARNING**

Switch off before adjusting or cleaning. The blades continue to move for a few seconds after the garden product is switched off.

**▲ WARNING**

Do not touch the moving blades.

**▲ WARNING**

Always wear protective gloves when using, adjusting or cleaning the garden product.

- Clean the exterior of the device thoroughly using a soft brush and cloth. Do not use water, solvents or polishes. Remove all debris.
- Carry the device by the handle with the cutter blade stopped. When transporting or storing the hedge trimmer blade always fit the cutting device cover.
- Store the device in a secure, dry place out of the reach of children. Do not place other objects on top of the device.

**10 TROUBLESHOOTING**

Problem	Possible cause	Solution
The machine does not start.	The battery capacity is low.	Charge the battery pack according to the instructions included with your model.
	The battery pack is too cold.	Charge the battery pack.
	The battery pack is not attached to the engine.	Make sure the battery pack is installed correctly.
Motor runs, but cutting blades do not move.	Hedger damaged. Do not use garden shear.	Call for technical service.
Motor hums, blades do not move.	Debris may be jamming the blades.	Switch off, clear debris blockage from blades.

**11 TECHNICAL DATA**

Voltage	24 V
No load speed	1400 / min
Weight (without battery pack)	1.1 kg (2.43 lbs)
Vibration	< 2.5 m/s <sup>2</sup> , K = 1.5 m/s <sup>2</sup>
Battery model	BAG711 and other BAG series
Charger model	CAG801 and other CAG series
Grass shear mode:	
Blade length	150 mm (5.91 in.)
Cutting capacity	20 mm (0.79 in.)

Hedge trimmer mode:	
Blade length	200 mm (7.87 in.)
Cutting capacity	8 mm (0.31 in.)

Mooresville, NC 28115 L3Y 8K3

## 12 LIMITED WARRANTY



Greenworks hereby warrants this product, to the original purchaser with proof of purchase, for a period of three (3) years against defects in materials, parts or workmanship. Greenworks, at its own discretion, will repair or replace any and all parts found to be defective, through normal use, free of charge to the customer. This warranty is valid only for units which have been used for personal use that have not been purchased or rented for industrial/commercial use, and that have been maintained in accordance with the instructions in the owners' manual supplied with the product when new.

### ITEMS NOT COVERED BY WARRANTY:

1. Any part that has become inoperative due to misuse, commercial use, abuse, neglect, accident, improper maintenance, or alteration; or
2. The unit, if it has not been operated and/or maintained in accordance with the owner's manual; or
3. Normal wear;
4. Routine maintenance items such as lubricants, blade sharpening;
5. Normal deterioration of the exterior finish due to use or exposure.

### HELPLINE:

Warranty service is available by calling our toll-free helpline at 1-888-909-6757.

### TRANSPORTATION CHARGES:

Transportation charges for the movement of any power equipment unit or attachment are the responsibility of the purchaser. It is the purchaser's responsibility to pay transportation charges for any part submitted for replacement under this warranty unless such return is requested in writing by Greenworks.

#### USA address:

Greenworks Tools  
P.O. Box 1238

#### Canadian address:

Greenworks Tools Canada, Inc.  
P.O. Box 93095, Newmarket,  
Ontario

13 EXPLODED VIEW

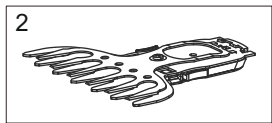
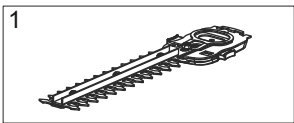

No.	Part No.	Qty	Description
1	R0202486-00	1	Hedge trimmer blade
2	R0202500-00	1	Grass shear blade

<b>1</b>	<b>Description.....</b>	<b>14</b>			
1.1	But.....	14	7.1	Déballer la machine.....	17
1.2	Aperçu.....	14	7.2	Installez l'ensemble de la lame.....	18
1.3	Contenu de l'emballage.....	14	7.3	Retirez l'ensemble de la lame.....	18
<b>2</b>	<b>Avertissements généraux de</b>		7.4	Installez la batterie.....	18
	<b>sécurité des outils électriques.....</b>	<b>14</b>	7.5	Retirer le bloc-batterie.....	18
2.1	Sécurité de la zone de travail.....	14	7.6	Reliez l'arbre télescopique (non inclus, offert en tant qu'accessoire).....	18
2.2	Sécurité électrique.....	14	7.7	Utilisation prolongée.....	19
2.3	Sécurités des personnes.....	14	<b>8</b>	<b>Utilisation.....</b>	<b>20</b>
2.4	Utilisation et entretien des outils électriques.....	15	8.1	Démarrer la machine.....	20
2.5	Utilisation et entretien de l'outil à batterie.....	15	8.2	Arrêter la machine.....	20
2.6	Avertissements de sécurité de la taille-haie.....	15	8.3	Tondre le gazon.....	20
2.7	Chargeurs de batterie.....	15	8.4	Tailler les haies.....	20
2.8	La plage de température ambiante recommandée :.....	16	<b>9</b>	<b>Entretien.....</b>	<b>20</b>
<b>3</b>	<b>Symboles figurant sur la</b>		9.1	Entretien des lames.....	20
	<b>machine.....</b>	<b>16</b>	9.2	Remplacez la lame.....	21
<b>4</b>	<b>Niveaux de risques.....</b>	<b>16</b>	9.3	Entreposer la machine.....	21
<b>5</b>	<b>Élimination des batteries sans</b>		<b>10</b>	<b>Dépannage.....</b>	<b>21</b>
	<b>danger pour l'environnement.....</b>	<b>16</b>	<b>11</b>	<b>Données techniques.....</b>	<b>21</b>
<b>6</b>	<b>Proposition 65.....</b>	<b>17</b>	<b>12</b>	<b>Garantie limitée.....</b>	<b>21</b>
<b>7</b>	<b>Installation.....</b>	<b>17</b>	<b>13</b>	<b>Vue éclatée.....</b>	<b>22</b>

## 1 DESCRIPTION

### 1.1 BUT

Cette machine d'usage résidentiel est destinée à la taille superficielle des arbustes et des bordures de gazon.

### 1.2 APERÇU

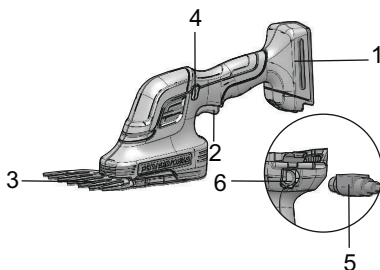

- 1 Compartiment de batterie
- 2 Interrupteur marche/arrêt
- 3 Ensemble de la lame
- 4 Bouton de verrouillage de l'interrupteur marche/arrêt
- 5 Prise mâle pour arbre télescopique
- 6 Prise pour fiche de charge
- 7 Bouton de déclenchement de l'ensemble des lames
- 8 Pile (non incluse)
- 9 Bouton d'éjection de la batterie
- 10 Porte de la fiche
- 11 Bouton de déclenchement de la prise

### 1.3 CONTENU DE L'EMBALLAGE

- 1 Machine principale
- 2 Ensemble des lames de la cisaille à gazon
- 3 Ensemble des lames du taille-haie
- 4 Manuel

## 2 AVERTISSEMENTS GÉNÉRAUX DE SÉCURITÉ DES OUTILS ÉLECTRIQUES

### ▲ AVERTISSEMENT

Lisez tous les avertissements de sécurité et toutes les instructions. Le non-respect de ces avertissements et de ces instructions peut entraîner un choc électrique, un incendie et/ou des blessures graves.

Conservez tous les avertissements et instructions pour référence ultérieure.

Le terme « outil électrique » dans les avertissements fait référence à votre outil électrique (sans fil) fonctionnant sur batterie.

## 2.1 SÉCURITÉ DE LA ZONE DE TRAVAIL

- Gardez la zone de travail propre et bien éclairée. Les endroits encombrés ou sombres favorisent les accidents.
- N'utilisez pas les outils électriques dans des environnements explosifs, par exemple en présence de liquides, gaz ou poussières inflammables. La mise en marche des outils électriques crée des étincelles qui peuvent enflammer la poussière ou les vapeurs.
- Tenez les enfants et les curieux à l'écart lorsque vous utilisez un outil électrique. Les distractions peuvent vous faire perdre le contrôle.

## 2.2 SÉCURITÉ ÉLECTRIQUE

- Les prises de l'outil électrique doivent être compatibles avec la prise de courant. Assurez-vous que la fiche de l'outil électrique correspond à la prise de courant avant de l'utiliser. N'utilisez pas ce produit avec des adaptateurs ou des fiches modifiées. Des prises non modifiées et leurs prises de courant respectives réduisent les risques de choc électrique.
- Évitez que le corps n'entre en contact avec des surfaces mises à la terre comme les tuyaux, les radiateurs, les cuisinières et les réfrigérateurs. Il y a un risque accru de choc électrique si votre corps est en contact avec la terre.
- N'exposez pas les outils électriques à des conditions humides ou mouillées. L'eau qui pénètre dans un outil électrique augmente le risque de choc électrique.
- N'utilisez jamais le câble pour porter, tirer ou débrancher l'outil. Éloignez le cordon de la chaleur, de l'huile, des bords tranchants ou des pièces mobiles. Les cordons endommagés augmentent le risque d'un choc électrique.
- Lorsque vous utilisez un outil électrique en extérieur, utilisez une rallonge de câble adaptée à l'usage en extérieur. Utiliser un câble adapté à un usage en extérieur réduit le risque de choc électrique.

## 2.3 SÉCURITÉS DES PERSONNES

- Restez vigilant, soyez attentif à ce que vous faites et faites preuve de bon sens lorsque vous utilisez un outil électrique. N'utilisez pas l'appareil lorsque vous êtes fatigué, sous l'emprise de l'alcool ou de drogues ou après avoir pris des médicaments. Un moment d'inattention lors de l'utilisation d'un outil électrique peut provoquer des blessures corporelles graves.
- Utilisez de l'équipement de protection individuelle. Portez toujours des lunettes de protection. L'utilisation d'équipement de protection adapté aux conditions (masque antipoussière, chaussures de sécurité antidérapantes, casque et protections auditives etc.) permet de réduire les risques de blessures corporelles.
- Évitez tout démarrage accidentel. Assurez-vous que l'interrupteur est en position d'arrêt avant de brancher l'outil à la source d'alimentation ou à la batterie et quand vous soulevez ou transportez l'outil. Transporter un outil électrique avec un doigt sur l'interrupteur ou brancher un

outil dont l'interrupteur est en position de marche peut causer un accident.

- Retirez les clés de réglage et de serrage avant de mettre l'outil en marche. Une clé de réglage ou de serrage restée sur une pièce en rotation de l'outil électrique peut entraîner des blessures corporelles.
- Gardez un bon équilibre en tout temps. Ceci permet un meilleur contrôle de l'outil électrique dans des situations inattendues.
- Habillez-vous correctement. Ne portez pas de vêtements amples ou de bijoux. Veillez à ne pas approcher vos cheveux, vos vêtements et vos gants des pièces en mouvement. Les vêtements amples, les bijoux et les cheveux longs peuvent se prendre dans les pièces en mouvement.

## 2.4 UTILISATION ET ENTRETIEN DES OUTILS ÉLECTRIQUES

- Utilisez l'outil électrique adapté à votre application. L'outil électrique approprié fera mieux le travail et sera plus sécuritaire au rythme pour lequel il a été conçu.
- N'utilisez pas l'outil électrique si l'interrupteur marche/arrêt fonctionne mal. Tout outil électrique qui ne peut pas être contrôlé avec l'interrupteur marche/arrêt est dangereux et doit être réparé.
- Débranchez l'outil électrique de la source d'alimentation avant d'entreposer le produit ou d'effectuer des réglages. De telles mesures de sécurité préventives réduisent le risque d'un démarrage accidentel de l'outil électrique.
- Rangez les outils électriques inutilisés hors de la portée des enfants. Ne permettez à personne d'utiliser l'outil électrique sans avoir lu le manuel d'instructions. Les outils électriques sont dangereux entre les mains des utilisateurs non formés.
- Vérifiez et entretenez votre outil électrique avant et après chaque utilisation. Vérifiez qu'aucune pièce mobile n'est grippée, mal alignée ou brisée et assurez-vous qu'aucun autre problème ne risque d'affecter le fonctionnement de l'outil électrique. Si il est endommagé, faites réparer l'outil électrique avant de l'utiliser. De nombreux accidents sont causés par des outils électriques mal entretenus.
- Nettoyez et affûtez tous les outils de coupe avant et après leur utilisation. Les outils de coupe bien entretenus avec des bords tranchants sont moins susceptibles de se coincer et sont plus faciles à contrôler.
- N'utilisez pas d'outils électriques ou d'accessoires à des fins autres que celles pour lesquelles ils ont été conçus. L'utilisation de l'outil motorisé pour des opérations différentes de celles prévues pourrait entraîner une situation dangereuse.

## 2.5 UTILISATION ET ENTRETIEN DE L'OUTIL À BATTERIE

- Rechargez uniquement avec le chargeur spécifié par le fabricant. L'utilisation d'un chargeur qui n'est pas conçu pour la batterie peut poser un risque d'incendie.

- Tenez la prise de charge éloignée d'autres objets métalliques tels que des trombones, des pièces de monnaie, des clés, des clous, des vis ou d'autres petits objets métalliques. Ces objets peuvent provoquer un court-circuit de la borne de la batterie, ce qui pourrait entraîner des brûlures ou des incendies.

## 2.6 AVERTISSEMENTS DE SÉCURITÉ DE LA TAILLE-HAIE

- Tenez toutes les parties du corps éloignées de la lame de coupe lorsque l'outil électrique est branché sur la source d'alimentation. Assurez-vous que l'outil électrique est débranché de la source d'alimentation lorsque vous retirez des matériaux coincés dans la lame. Un simple moment d'inattention lors de l'utilisation de la taille-haie peut provoquer des blessures corporelles graves.
- Transportez toujours la taille-haie par la poignée et avec le bouton de verrouillage enclenché, jusqu'à ce que le produit soit utilisé. Installez toujours le couvre-lame lorsque vous transportez ou entreposez la taille-haie. Une manipulation correcte du taille-haie réduira les risques de blessures corporelles causées par la lame de coupe.
- Tenez toujours l'outil électrique par sa poignée isolée. Cela permettra de protéger l'utilisateur si l'outil entre en contact avec des fils sous tension. Le contact avec des fils sous tension peut mettre sous tension les parties métalliques exposées de l'outil, ce qui pourrait blesser l'opérateur.
- Tenez les cordons ou les rallonges loin de la lame de coupe. Les cordons ou câbles de contact peuvent endommager l'outil et augmenter le risque de blessure pour l'opérateur.
- Vérifiez l'absence d'objets étrangers dans la haie avant d'utiliser la machine.

## 2.7 CHARGEURS DE BATTERIE

### ▲ AVERTISSEMENT

Gardez le chargeur de batterie à l'abri de la pluie ou de l'humidité. La pénétration d'eau dans le chargeur de batterie augmente le risque de décharge électrique.

- Tenez toutes les parties du corps éloignées de la lame de coupe lorsque l'outil électrique est branché sur la source d'alimentation. Assurez-vous que l'outil électrique est débranché de la source d'alimentation lorsque vous retirez des matériaux coincés dans la lame. Un simple moment d'inattention lors de l'utilisation de la taille-haie peut provoquer des blessures corporelles graves.
- Transportez toujours la taille-haie par la poignée et avec le bouton de verrouillage enclenché, jusqu'à ce que le produit soit utilisé. Installez toujours le couvre-lame lorsque vous transportez ou entreposez le taille-haie. Une manipulation correcte du taille-haie réduira les risques de blessures corporelles causées par la lame de coupe.
- Tenez toujours l'outil électrique par sa poignée isolée. Cela permettra de protéger l'utilisateur si l'outil entre en

contact avec des fils sous tension. Le contact avec des fils sous tension peut mettre sous tension les parties métalliques exposées de l'outil, ce qui pourrait blesser l'opérateur.





- Tenez les cordons ou les rallonges loin de la lame de coupe. Les cordons ou câbles de contact peuvent endommager l'outil et augmenter le risque de blessure pour l'opérateur.
- Vérifiez l'absence d'objets étrangers dans la haie avant d'utiliser la machine.



## 2.8 LA PLAGE DE TEMPÉRATURE AMBIANTE RECOMMANDÉE :

Article	Température
Plage de température d'entreposage de la cisaille de jardin	1,4 °F (-17 °C) ~ 113 °F (45 °C)
Plage de température d'utilisation de la cisaille de jardin	1,4 °F (-17 °C) ~ 113 °F (45 °C)
Plage de température de rechargement de la batterie	39 °F (4 °C) ~ 104 °F (40 °C)
Plage de température de fonctionnement du chargeur	39 °F (4 °C) ~ 104 °F (40 °C)
Plage de température de déchargement de la batterie	1,4 °F (-17 °C) ~ 113 °F (45 °C)
Plage de température d'entreposage de la batterie	32 °F (0 °C) ~ 113 °F (45 °C)

## 3 SYMBOLES FIGURANT SUR LA MACHINE



Certains des symboles suivants peuvent être utilisés sur cet outil. Veuillez les étudier et apprendre leur signification. Une bonne interprétation de ces symboles vous permettra de mieux utiliser l'outil et de manière plus sécuritaire.

Symbole	Explication
	Courant direct
	Précautions destinées à assurer la sécurité.
	Lisez et comprenez toutes les instructions avant d'utiliser cette machine, et suivez tous les avertissements et les consignes de sécurité.
	Portez des lunettes enveloppantes et un casque anti-bruit.
	Portez des gants antidérapants et résistants.

Symbole	Explication
	N'exposez pas la machine à l'humidité ou à la pluie.
	N'utilisez le chargeur de la batterie qu'à l'intérieur.
	Polarité du chargeur.

## 4 NIVEAUX DE RISQUES

Les termes de mise en garde suivants et leur signification ont pour but d'expliquer les niveaux de risques associés à l'utilisation de ce produit.

SYMBOLE	SIGNAL	SIGNIFICATION
	DANGER	Indique une situation dangereuse imminente qui, si elle n'est pas évitée, peut entraîner la mort ou des blessures graves.
	AVERTISSEMENT	Indique une situation potentiellement dangereuse qui, si elle n'est pas évitée, peut entraîner la mort ou des blessures graves.
	MISE EN GARDE	Indique une situation potentiellement dangereuse qui, si elle n'est pas évitée, pourrait causer des blessures mineures ou modérées.
	MISE EN GARDE	(Sans symbole d'alerte de sécurité) indique une situation pouvant entraîner des dommages matériels.

## 5 ÉLIMINATION DES BATTERIES SANS DANGER POUR L'ENVIRONNEMENT



Les matières toxiques et corrosives ci-dessous se trouvent dans les batteries utilisées dans cette machine : **Lithium-ion, une substance toxique.**



## ▲ AVERTISSEMENT

Éliminez toutes les substances toxiques d'une manière spécifiée afin de prévenir la contamination de l'environnement. Avant de jeter une batterie au lithium-ion endommagée ou usée, contactez votre agence locale d'élimination des déchets ou l'agence locale de protection de l'environnement pour obtenir des informations et des instructions spécifiques. Apportez les batteries à un centre local de recyclage ou d'élimination certifié pour l'élimination de batteries au lithium-ion.

## ▲ AVERTISSEMENT

Si la batterie se fend ou se brise, avec ou sans fuites, ne la rechargez pas et ne l'utilisez pas. Jetez-la et remplacez-la par une nouvelle batterie. **N'ESSAYEZ PAS DE LA RÉPARER !** Pour prévenir les blessures et les risques d'incendie, d'explosion ou de décharge électrique, et pour éviter tout dommage à l'environnement :

- Couvrez les bornes de la batterie avec du ruban adhésif résistant.
- NE PAS essayer d'enlever ou de détruire les composants de la batterie.
- NE PAS essayer d'ouvrir ou de réparer la batterie.
- En cas de fuite, les électrolytes rejetés sont corrosifs et toxiques. NE laissez PAS entrer la solution dans les yeux ou en contact avec la peau et ne l'avalez pas.
- NE PAS jeter vos batteries usagées dans votre poubelle à ordures ménagères.
- N'incinerez PAS les batteries.
- NE LES Mettez PAS dans un endroit où ils feront partie d'un site d'enfouissement de déchets ou d'un flux de déchets solides municipaux.
- Emmenez-les dans un centre de recyclage ou d'élimination certifié.

## 6 PROPOSITION 65

### ▲ AVERTISSEMENT

Ce produit contient un produit chimique connu dans l'état de Californie comme étant une cause de cancer, de malformations congénitales ou d'autres problèmes de reproduction. Certaines poussières produites par le ponçage mécanique, le sciage, le meulage, le perçage et d'autres activités de construction contiennent des produits chimiques connus pour causer le cancer, des malformations congénitales ou d'autres problèmes de reproduction. Voici quelques exemples de ces produits chimiques :

- Plomb provenant de peintures à base de plomb;
- Silice cristalline provenant de briques, de ciment et d'autres produits de maçonnerie;
- Arsenic et chrome provenant de bois traité chimiquement.

Votre risque d'exposition à ces produits chimiques varie selon la fréquence à laquelle vous faites ce type de travail. Pour réduire votre exposition à ces produits chimiques, travaillez dans un endroit bien ventilé et utilisez un équipement de sécurité approuvé, comme des masques anti-poussière spécialement conçus pour filtrer les particules microscopiques.

**Conservez ces instructions.**

## 7 INSTALLATION

### 7.1 DÉBALLER LA MACHINE

#### ▲ AVERTISSEMENT

Assurez-vous d'assembler correctement la machine avant de l'utiliser.

#### ▲ AVERTISSEMENT

- Si les pièces de la machine sont endommagées, ne l'utilisez pas.
- Si vous n'avez pas toutes les pièces, n'utilisez pas la machine.
- Si des pièces sont endommagées ou manquantes, communiquez avec le centre de service.

1. Ouvrez l'emballage.
2. Lisez la documentation contenue dans la boîte.
3. Retirez toutes les pièces non assemblées de la boîte.
4. Retirez la machine de sa boîte.
5. Jetez la boîte et l'emballage conformément aux règlements locaux.

## 7.2 INSTALLEZ L'ENSEMBLE DE LA LAME

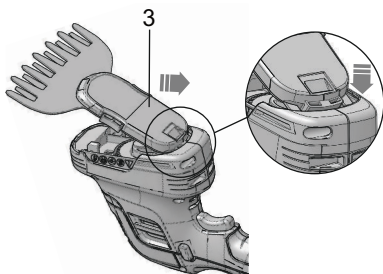

1. Placez l'extrémité de l'ensemble de la lame (3) sous la rainure de retenue dans le coin arrière du boîtier, appuyez sur l'ensemble de la lame (3) jusqu'à ce que les trous de la lame soient alignés sur les goupilles.

## 7.3 RETIREZ L'ENSEMBLE DE LA LAME

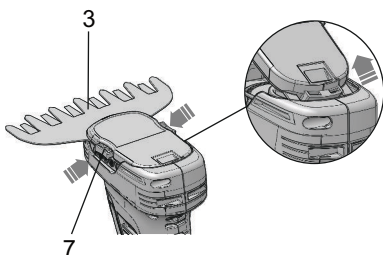

1. Appuyez sur le bouton de déclenchement de l'ensemble de la lame (7).
2. Éloignez l'ensemble de la lame (3) du boîtier.

## 7.4 INSTALLEZ LA BATTERIE

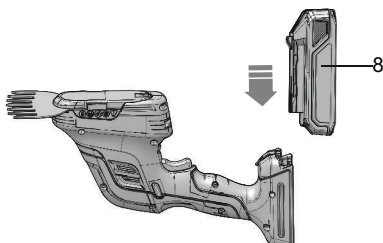

## ▲ AVERTISSEMENT

- Si le bloc-batterie ou le chargeur est endommagé, remplacez-le, au besoin.
- Arrêtez la machine et attendez que le moteur s'arrête avant d'installer ou de retirer le bloc-batterie.
- Lisez, comprenez et suivez les instructions du manuel du bloc-batterie et du chargeur.

1. Alignez les languettes du bloc-batterie (8) avec les rainures du compartiment de batterie.
2. Poussez le bloc-batterie (8) dans le compartiment de batterie jusqu'à ce qu'il (8) soit bien encliqueté.
3. Vous devriez entendre un clic lorsque le bloc-batterie (8) est installé.

## 7.5 RETIRER LE BLOC-BATTERIE

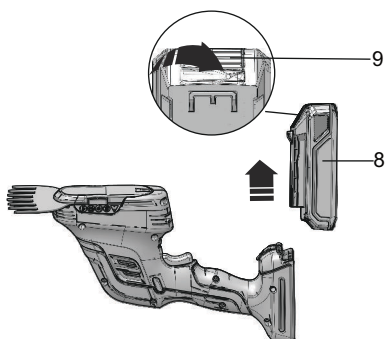

1. Poussez et maintenez enfoncé le bouton de déblocage de la batterie (9).
2. Retirez le bloc-batterie (8) de la machine.

## 7.6 RELIEZ L'ARBRE TÉLESCOPIQUE (NON INCLUS, OFFERT EN TANT QU'ACCESSOIRE)

1. Alignez la flèche à l'extrémité de la partie inférieure de l'arbre avec la flèche sur la partie supérieure de l'arbre. Poussez la partie supérieure de l'arbre sur la partie inférieure de l'arbre.

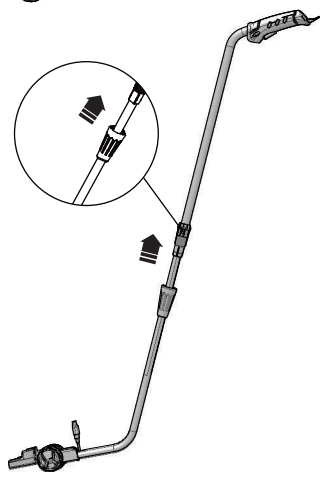
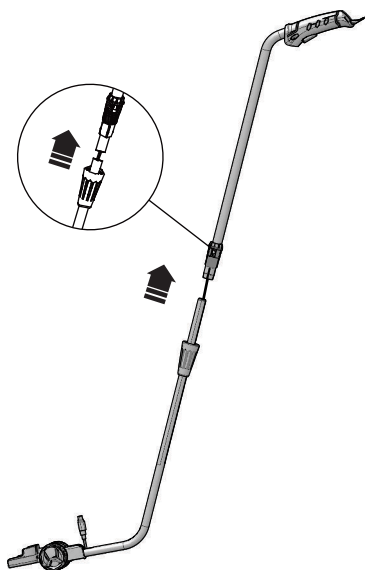

2. Fixez le raccord de la tête.

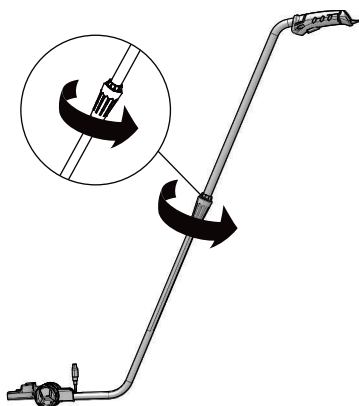

### ▲ AVERTISSEMENT

Vérifiez périodiquement les connexions pour vous assurer qu'elles sont bien serrées.

### ▲ AVERTISSEMENT

Si des pièces sont manquantes ou endommagées, veuillez contacter votre revendeur.

## 7.7 UTILISATION PROLONGÉE

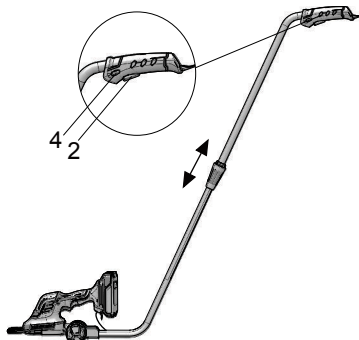
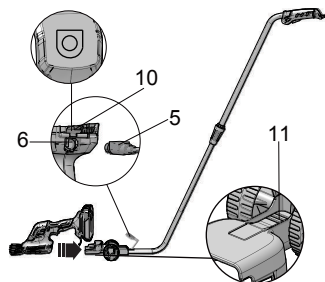

## ▲ AVERTISSEMENT

Cette cisaille peut être utilisée avec un arbre télescopique, qui est offert en tant qu'accessoire pour améliorer la commodité du fonctionnement lors de la coupe de l'herbe.

## ▲ AVERTISSEMENT

Veillez brancher la prise mâle en suivant le sens de l'icône sur le couvercle de la prise. Autrement, la fiche sera endommagée.

1. Ouvrez la porte de la fiche (10) sur la prise.
2. Branchez la prise mâle de l'arbre télescopique (5) dans la prise de courant (6).
3. Poussez la cisaille à gazon vers l'avant dans la prise située à l'arrière de la poignée.
4. Appuyez sur le bouton de verrouillage (4) et maintenez-le enfoncé tout en actionnant l'interrupteur marche/arrêt (2) pour démarrer la machine.
5. Relâchez l'interrupteur marche/arrêt (2) pour arrêter la machine.
6. Appuyez sur le bouton de déclenchement sous la prise de la poignée pour retirer la cisaille à gazon.

## 8 UTILISATION

### ▲ AVERTISSEMENT

Que la familiarité avec ce produit ne vous rende pas négligent. Rappelez-vous qu'une fraction de seconde d'imprudance est suffisante pour infliger des blessures graves.

### 8.1 DÉMARRER LA MACHINE

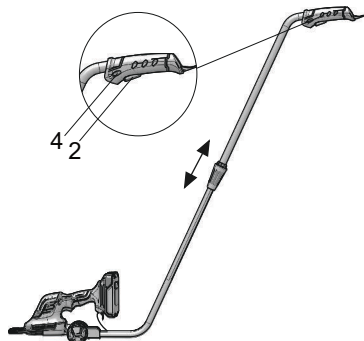

1. Appuyez sur le bouton de verrouillage (4) et maintenez-le enfoncé tout en actionnant l'interrupteur marche/arrêt (2).

### 8.2 ARRÊTER LA MACHINE

1. Relâchez le bouton de verrouillage (4) et l'interrupteur marche/arrêt (2) pour éteindre la machine.

## 8.3 TONDRE LE GAZON

1. Tenez l'appareil horizontalement au sol. La lame doit toucher l'herbe. Vous pouvez obtenir de meilleurs résultats lorsque la pelouse est sèche. Déverrouillez l'interrupteur de sécurité, puis appuyez sur l'interrupteur marche/arrêt pour tondre le gazon.

### i REMARQUE

Pour éviter des blessures graves, éteignez toujours l'appareil avant de le nettoyer lorsqu'il est coincé. Utilisez une brosse douce pour enlever les débris des prises d'air et de la lame de coupe. Puis, redémarrez la machine.

## 8.4 TAILLER LES HAIES

1. L'appareil peut être utilisé pour tailler des petites haies et des arbustes. Tenez l'appareil de sorte à former un léger angle avec la haie. Commencez par tailler les surfaces latérales du bas jusqu'en haut, puis taillez le bord supérieur.

## 9 ENTRETIEN

### ▲ AVERTISSEMENT

Éteignez la machine avant de la nettoyer ou d'effectuer des réglages. La lame continue de tourner pendant quelques secondes après que la machine s'est éteinte.

### ▲ AVERTISSEMENT

Ne touchez pas les lames en mouvement.

### i REMARQUE

Pour vous assurer d'un service durable et fiable, effectuez régulièrement les opérations d'entretien suivantes.

- Vérifiez régulièrement les défauts évidents tels que des fixations desserrées et des composants usés ou endommagés.
- Assurez-vous que la garde protectrice et les dispositifs de protection ne sont pas endommagés et qu'ils sont correctement montés. Avant d'utiliser la machine, effectuez toute maintenance ou réparation nécessaire.
- Si le produit devait tomber en panne, les réparations doivent toujours être effectuées par un agent agréé du service à la clientèle pour les produits de jardin.

### 9.1 ENTRETIEN DES LAMES

- Nettoyez et lubrifiez toujours les lames après utilisation.
- Si vous effectuez des travaux de coupe plus longs, nous vous recommandons de lubrifier périodiquement la lame de coupe.
- Vérifiez visuellement l'état des bords tranchants des lames.

- Veillez à ce la lame de coupe soit rangée avec sa garde protectrice fournie lorsqu'elle n'est pas utilisée.

## 9.2 REMPLACEZ LA LAME

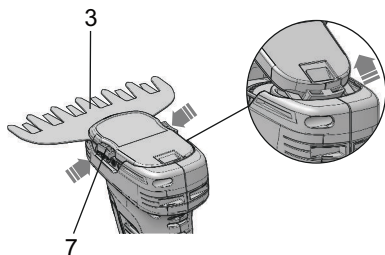

### ▲ AVERTISSEMENT

Portez toujours des gants de protection lorsque vous utilisez, ajustez ou nettoyez le produit de jardinage.

### ▲ AVERTISSEMENT

Ne changez pas la lame sans les couvre-lames.

1. Appuyez sur le bouton de déclenchement de l'ensemble de la lame.
2. Éloignez l'ensemble de la lame du boîtier.

## 9.3 ENTREPOSER LA MACHINE

### ▲ AVERTISSEMENT

Éteignez la machine avant de la nettoyer ou d'effectuer des réglages. Les lames continuent de tourner pendant quelques secondes après que le produit de jardinage s'est éteint.

### ▲ AVERTISSEMENT

Ne touchez pas les lames en mouvement.

### ▲ AVERTISSEMENT

Portez toujours des gants de protection lorsque vous utilisez, ajustez ou nettoyez le produit de jardinage.

- Nettoyez soigneusement l'extérieur de l'appareil à l'aide d'une brosse douce et d'un chiffon. Ne pas utiliser d'eau, de solvants ou de produits de polissage. Retirez tous les débris.
- Transportez l'appareil par sa poignée une fois la lame de coupe arrêtée. Quand vous transportez ou rangez la lame du taille-haie, placez toujours le couvercle du dispositif de coupe.
- Rangez l'appareil dans un endroit sûr et sec, hors de la portée des enfants. Ne placez pas d'autres objets sur la machine.

## 10 DÉPANNAGE

Problème	Cause possible	Solution
La machine ne démarre pas.	La capacité de la batterie est faible.	Chargez la batterie selon les instructions fournies avec votre modèle.
	Le bloc-batterie est trop froid.	Rechargez le bloc-batterie.
	Le bloc-batterie n'est pas fixé au moteur.	Assurez-vous que le bloc-batterie est installé correctement.
Le moteur tourne, mais les lames de coupe ne bougent pas.	Le taille-haie est endommagé. N'utilisez pas la cisaille de jardin.	Contactez un technicien de maintenance.
Le moteur vrombit, mais les lames de coupe ne bougent pas.	Des débris peuvent être coincés dans les lames.	Éteignez l'appareil et délogez les débris.

## 11 DONNÉES TECHNIQUES

Voltage	24 V
Vitesse à vide	1400 / min
Poids (sans batterie)	1.1 kg (2.43 lbs)
Vibration	< 2,5 m/s <sup>2</sup> , K = 1,5 m/s <sup>2</sup>
Modèle de la batterie	BAG711 et autres BAGséries
Chargeur modèle	CAG801 et autres CAGséries
Mode cisaille à gazon :	
Longueur de la lame	150 mm (5.91 in.)
Capacité de coupe	20 mm (0.79 in.)
Mode taille-haie :	
Longueur de la lame	200 mm (7.87 in.)
Capacité de coupe	8 mm (0.31 in.)

## 12 GARANTIE LIMITÉE



Greenworks garantit par la présente ce produit, à l'acheteur original avec preuve d'achat, pour une période de trois (3) ans contre tout défaut de matériaux, de pièces ou de main-d'œuvre. Greenworks, à sa propre discrétion, réparera ou remplacera toutes les pièces défectueuses, dans des conditions normales d'utilisation, sans frais pour le client. Cette garantie n'est valable que pour les appareils qui ont été utilisés à des fins personnelles, qui n'ont pas été loués à des fins industrielles ou commerciales et qui ont été entretenus conformément aux instructions du manuel du propriétaire fourni avec le produit neuf.

#### ARTICLES NON COUVERTS PAR LA GARANTIE :

1. Toute pièce qui est devenue inopérante en raison d'une mauvaise utilisation, d'une utilisation commerciale, d'un abus, d'une négligence, d'un accident, d'un entretien inapproprié ou d'une modification; ou
2. L'appareil, s'il n'a pas été utilisé et/ou entretenu conformément au manuel du propriétaire; ou
3. Usure normale;
4. Articles d'entretien courants tels que lubrifiants, affûtage des lames;
5. Détérioration normale du fini extérieur due à l'utilisation ou à l'exposition.

#### ASSISTANCE TÉLÉPHONIQUE :

Le service de garantie est accessible en appelant notre ligne d'assistance téléphonique sans frais, au 1-888-909-6757.

#### FRAIS DE TRANSPORT :

Les frais de transport pour le déplacement de tout équipement motorisé ou accessoire sont à la charge de l'acheteur. Il incombe à l'acheteur de payer les frais de transport pour toute pièce retournée pour remplacement en vertu de la présente garantie, à moins qu'un tel retour soit demandé par écrit par Greenworks.

#### Adresse aux États-Unis : Adresse au Canada :

Greenworks Tools	Greenworks Tools Canada Inc.
P.O. Box 1238	P.O. Box 93095, Newmarket, Ontario
Mooresville, NC 28115	L3Y 8K3

## 13 VUE ÉCLATÉE

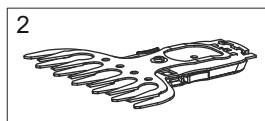
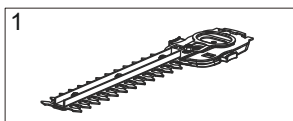

No	No de pièce	Qté	Description
1	R0202486-00	1	Lame du taille-haie
2	R0202500-00	1	Lame de la cisaille à gazon

<b>1</b>	<b>Descripción.....</b>	<b>24</b>	<b>7</b>	<b>Instalación.....</b>	<b>27</b>
1.1	Finalidad.....	24	7.1	Desembalaje de la máquina.....	27
1.2	Perspectiva general.....	24	7.2	Instalación del conjunto de la cuchilla.....	28
1.3	Contenido del paquete.....	24	7.3	Retirada del conjunto de la cuchilla.....	28
<b>2</b>	<b>Advertencias generales de seguridad para herramientas eléctricas.....</b>	<b>24</b>	7.4	Instalación de la batería.....	28
2.1	Seguridad de la zona de trabajo.....	24	7.5	Retirada de la batería.....	28
2.2	Seguridad eléctrica.....	24	7.6	Conexión del eje telescópico (no incluido, disponible como accesorio).....	28
2.3	Seguridad personal.....	24	7.7	Uso extendido.....	29
2.4	Utilización y cuidado de herramientas eléctricas.....	25	<b>8</b>	<b>Funcionamiento.....</b>	<b>30</b>
2.5	Utilización y cuidado de herramientas a batería.....	25	8.1	Puesta en marcha de la máquina.....	30
2.6	Advertencias de seguridad para cortasetos.....	25	8.2	Detención de la máquina.....	30
2.7	Cargadores de batería.....	25	8.3	Corte de hierba.....	30
2.8	Intervalo de temperatura ambiente recomendado:.....	26	8.4	Recorte de setos.....	30
<b>3</b>	<b>Símbolos en el producto.....</b>	<b>26</b>	<b>9</b>	<b>Mantenimiento.....</b>	<b>30</b>
<b>4</b>	<b>Niveles de riesgo.....</b>	<b>26</b>	9.1	Mantenimiento de la cuchilla.....	30
<b>5</b>	<b>Eliminación de batería segura para el medio ambiente.....</b>	<b>26</b>	9.2	Sustitución de la cuchilla.....	31
<b>6</b>	<b>Propuesta 65.....</b>	<b>27</b>	9.3	Almacenamiento de la máquina.....	31
			<b>10</b>	<b>Solución de problemas.....</b>	<b>31</b>
			<b>11</b>	<b>Datos técnicos.....</b>	<b>31</b>
			<b>12</b>	<b>Garantía limitada.....</b>	<b>31</b>
			<b>13</b>	<b>Vista despiezada.....</b>	<b>32</b>

## 1 DESCRIPCIÓN

### 1.1 FINALIDAD

La máquina se ha diseñado para el recorte ligero de arbustos y bordes de césped en condiciones de uso doméstico.

### 1.2 PERSPECTIVA GENERAL

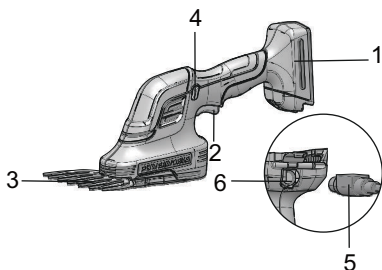

- 1 Compartimento de la batería
- 2 Interruptor de encendido/apagado
- 3 Conjunto de cuchilla
- 4 Botón de desbloqueo para interruptor de encendido/apagado
- 5 Conector de enchufe para eje telescópico
- 6 Toma para enchufe de carga
- 7 Botón de desbloqueo de conjunto de cuchilla
- 8 Batería (no incluida)
- 9 Botón de desbloqueo de la batería
- 10 Puerta del enchufe
- 11 Botón de desbloqueo de toma

### 1.3 CONTENIDO DEL PAQUETE

- 1 Máquina principal
- 2 Conjunto de cuchilla para tijeras para hierba
- 3 Conjunto de cuchilla para cortasetos
- 4 Manual

## 2 ADVERTENCIAS GENERALES DE SEGURIDAD PARA HERRAMIENTAS ELÉCTRICAS

### ▲ AVISO

Lea todas las advertencias de seguridad y todas las instrucciones. El incumplimiento de las advertencias e instrucciones puede provocar descargas eléctricas, incendios o lesiones graves.

Guarde todas las advertencias e instrucciones para su consulta posterior.

El término “herramienta eléctrica” empleado en las advertencias se refiere a su herramienta eléctrica con funcionamiento a batería (inalámbrica).

### 2.1 SEGURIDAD DE LA ZONA DE TRABAJO

- Mantenga limpia y bien iluminada la zona de trabajo. Las zonas desordenadas u oscuras fomentan los accidentes.
- No utilice herramientas eléctricas en atmósferas explosivas, como en la presencia de líquidos, gases o polvo que puedan inflamarse. Las herramientas eléctricas generan chispas que pueden encender el polvo o los gases.
- Mantenga alejados a los niños y los transeúntes mientras utilice una herramienta eléctrica. Las distracciones pueden hacer que pierda el control.

### 2.2 SEGURIDAD ELÉCTRICA

- Los enchufes de las herramientas eléctricas deben corresponder con la toma de corriente. Asegúrese de que el enchufe de la herramienta eléctrica coincida con la toma antes del uso. No utilice este producto con adaptadores o enchufes modificados. La utilización de enchufes no modificados y de tomas de corriente adecuadas reducirá el riesgo de descarga eléctrica.
- Evite el contacto del cuerpo con superficies conectadas a tierra, como tuberías, radiadores, estufas y refrigeradores. Existe un riesgo aumentado de descarga eléctrica si su cuerpo está conectado a tierra.
- No exponga las herramientas eléctricas a la lluvia o a condiciones de humedad. Si penetra agua en una herramienta eléctrica, aumentará el riesgo de descarga eléctrica.
- Nunca utilice el cable para transportar, tirar o desenchufar la herramienta eléctrica. Mantenga el cable alejado del calor, el aceite, los bordes afilados o las piezas móviles. Los cables dañados o enredados aumentan el riesgo de descarga eléctrica.
- Cuando utilice una herramienta eléctrica en exteriores, use un cable alargador adecuado para uso en exterior. La utilización de un cable adecuado para uso en exterior reduce el riesgo de descarga eléctrica.

### 2.3 SEGURIDAD PERSONAL

- Manténgase alerta, observe lo que está haciendo y emplee el sentido común cuando utilice una herramienta eléctrica. No utilice una herramienta eléctrica mientras esté cansado o bajo la influencia de drogas, alcohol o medicamentos. Un momento de inatención durante el uso de herramientas eléctricas puede provocar lesiones personales graves.
- Utilice equipos de protección personal. Lleve siempre protección ocular. Si se utilizan equipos de protección como máscaras antipolvo, zapatos de seguridad antideslizantes, cascos o protecciones auditivas en las



condiciones adecuadas, se reducirán las lesiones personales.

- Evite el arranque accidental. Asegúrese de que el interruptor esté en la posición de apagado antes de conectar la herramienta a una fuente de alimentación o batería y al coger o transportar la herramienta. El transporte de herramientas eléctricas con el dedo en el interruptor o la conexión de herramientas eléctricas que tienen el interruptor activado fomenta los accidentes.
- Retire cualquier llave de ajuste antes de encender la herramienta eléctrica. Una llave que se quede fijada a una pieza giratoria de la herramienta eléctrica puede provocar lesiones personales.
- Mantenga en todo momento una postura adecuada y el equilibrio. Esto permite un mejor control de la herramienta eléctrica en situaciones inesperadas.
- Lleve indumentaria adecuada. No lleve ropa ni joyas sueltas. Mantenga el cabello, la ropa y los guantes lejos de las piezas móviles. La ropa suelta, las joyas o el cabello largo pueden quedar atrapados en las piezas móviles.

## 2.4 UTILIZACIÓN Y CUIDADO DE HERRAMIENTAS ELÉCTRICAS

- Utilice la herramienta eléctrica correcta para su aplicación. La herramienta eléctrica correcta hará el trabajo mejor y con mayor seguridad a la velocidad para la que se diseñó.
- No utilice la herramienta eléctrica si el interruptor de encendido/apagado tiene un fallo. Cualquier herramienta eléctrica que no pueda controlarse con el interruptor de encendido/apagado es peligrosa y debe repararse.
- Desconecte la herramienta eléctrica de la fuente de alimentación antes de almacenar el producto o de realizar ajustes. Estas medidas de seguridad preventivas reducen el riesgo de que la herramienta eléctrica se arranque accidentalmente.
- Almacene las herramientas eléctricas inactivas fuera del alcance de los niños. No permita que nadie utilice esta herramienta eléctrica hasta que haya leído y entendido las instrucciones. Las herramientas eléctricas son peligrosas en manos de usuarios inexpertos.
- Compruebe y mantenga su herramienta eléctrica antes y después de cada uso. Observe si hay unión de las piezas móviles, desalineación, daños o cualquier otra condición que pueda afectar al funcionamiento de la herramienta eléctrica. Si ha sufrido daños, lleve a reparar la herramienta eléctrica antes del uso. Numerosos accidentes se deben a herramientas eléctricas mal mantenidas.
- Limpie y afile todas las herramientas de corte antes y después del uso. Las herramientas de corte mantenidas correctamente con filos cortantes tienen menos probabilidades de atascarse y son más fáciles de controlar.
- No utilice herramientas eléctricas o accesorios para fines que no sean el uso previsto. El uso de la herramienta

eléctrica para operaciones distintas de las previstas podría dar lugar a una situación peligrosa.

## 2.5 UTILIZACIÓN Y CUIDADO DE HERRAMIENTAS A BATERÍA

- Recargue solo con el cargador especificado por el fabricante. El uso de un cargador que no esté diseñado para la batería puede dar lugar a un riesgo de incendio.
- Mantenga la entrada de carga lejos de otros objetos metálicos como clips, monedas, llaves, clavos, tornillos u otros objetos metálicos pequeños. Estos objetos pueden provocar un cortocircuito en el terminal de la batería, lo que podría provocar quemaduras o incendios.

## 2.6 ADVERTENCIAS DE SEGURIDAD PARA CORTASETOS

- Mantenga todas las partes del cuerpo alejadas de la cuchilla de corte mientras la herramienta eléctrica está conectada a la fuente de alimentación. Asegúrese de que la herramienta eléctrica esté desenchufada de la fuente de alimentación al quitar material atascado de la cuchilla. Un momento de inatención durante el uso del cortasetos puede provocar lesiones personales graves.
- Lleve siempre el cortasetos por el asa con el botón de bloqueo acoplado hasta que el producto esté en uso. Instale siempre la cubierta de la cuchilla al transportar o almacenar el cortasetos. El manejo adecuado del cortasetos reducirá las posibles lesiones personales producidas por la cuchilla de corte.
- Mantenga siempre la herramienta eléctrica por el asa de agarre aislada. Esto ayudará a proteger al usuario en caso de que la herramienta entre en contacto con cables con corriente. El contacto con cables con corriente puede hacer que las piezas metálicas al descubierto de la herramienta tengan corriente, lo cual podría producir lesiones en el operario.
- Mantenga los cables o cables alargadores alejados de la cuchilla de corte. En caso de contacto con cables, pueden producirse daños en la herramienta y aumentar el riesgo de lesiones para el operario.
- Compruebe si el seto tiene objetos extraños antes del uso.

## 2.7 CARGADORES DE BATERÍA

### ▲ AVISO

Mantenga el cargador de la batería lejos de la lluvia o la humedad. La penetración de agua en el cargador de la batería aumenta el riesgo de una descarga eléctrica.

- Mantenga todas las partes del cuerpo alejadas de la cuchilla de corte mientras la herramienta eléctrica está conectada a la fuente de alimentación. Asegúrese de que la herramienta eléctrica esté desenchufada de la fuente de alimentación al quitar material atascado de la cuchilla. Un momento de inatención durante el uso del cortasetos puede provocar lesiones personales graves.

- Lleve siempre el cortasetos por el asa con el botón de bloqueo acoplado hasta que el producto esté en uso. Instale siempre la cubierta de la cuchilla al transportar o almacenar el cortasetos. El manejo adecuado del cortasetos reducirá las posibles lesiones personales producidas por la cuchilla de corte.
- Mantenga siempre la herramienta eléctrica por el asa de agarre aislada. Esto ayudará a proteger al usuario en caso de que la herramienta entre en contacto con cables con corriente. El contacto con cables con corriente puede hacer que las piezas metálicas al descubierto de la herramienta tengan corriente, lo cual podría producir lesiones en el operario.
- Mantenga los cables o cables alargadores alejados de la cuchilla de corte. En caso de contacto con cables, pueden producirse daños en la herramienta y aumentar el riesgo de lesiones para el operario.
- Compruebe si el seto tiene objetos extraños antes del uso.

## 2.8 INTERVALO DE TEMPERATURA AMBIENTE RECOMENDADO:

Elemento	Temperatura
Intervalo de temperatura de almacenamiento tijeras para jardín	1,4 °F (-17 °C) ~ 113 °F (45 °C)
Intervalo de temperatura de funcionamiento tijeras para jardín	1,4 °F (-17 °C) ~ 113 °F (45 °C)
Intervalo de temperatura de carga de la batería	39 °F (4 °C) ~ 104 °F (40 °C)
Intervalo de temperatura de funcionamiento del cargador	39 °F (4 °C) ~ 104 °F (40 °C)
Intervalo de temperatura de descarga de la batería	1,4 °F (-17 °C) ~ 113 °F (45 °C)
Intervalo de temperatura de almacenamiento de la batería	32 °F (0 °C) ~ 113 °F (45 °C)

## 3 SÍMBOLOS EN EL PRODUCTO

En esta herramienta pueden utilizarse algunos de los siguientes símbolos. Le rogamos que los estudie y aprenda su significado. La interpretación correcta de estos símbolos le permitirá manejar la herramienta mejor y de manera más segura.

Símbolo	Explicación
	Corriente continua
	Precauciones que afectan a su seguridad.

Símbolo	Explicación
	Debe leer y entender todas las instrucciones antes de manejar el producto, así como seguir todas las advertencias e instrucciones de seguridad.
	Lleve protección ocular y auditiva.
	Lleve guantes antideslizantes resistentes.
	No exponga a la humedad o a la lluvia.
	Utilice el cargador de la batería únicamente en interiores.
	La polaridad del cargador.

## 4 NIVELES DE RIESGO

Las siguientes indicaciones y significados tienen como fin explicar los niveles de riesgo asociados a este producto.

SÍMBOLO	INDICACIÓN	SIGNIFICADO
	PELIGRO	Indica una situación de peligro inminente que, de no evitarse, provocará lesiones graves o incluso la muerte.
	ADVERTENCIA	Indica una situación de peligro potencial que, de no evitarse, podría provocar lesiones graves o incluso la muerte.
	PRECAUCIÓN	Indica una situación de peligro potencial que, de no evitarse, puede provocar lesiones leves o moderadas.
	PRECAUCIÓN	(Sin símbolo de alerta sobre seguridad) Indica una situación que puede provocar daños materiales.

## 5 ELIMINACIÓN DE BATERÍA SEGURA PARA EL MEDIO AMBIENTE



Los materiales tóxicos y corrosivos que figuran a continuación se encuentran en las baterías utilizadas en esta máquina: **Ion de litio, un material tóxico.**

### ▲ AVISO

Deseche todos los materiales tóxicos de una manera especificada para evitar la contaminación del medio ambiente. Antes de desechar una batería de ion de litio dañada o agotada, contacte con la agencia local de eliminación de residuos o con la agencia de protección ambiental local para obtener información e instrucciones específicas. Lleve las baterías a un centro de reciclaje o eliminación local, certificado para la eliminación de ion de litio.

### ▲ AVISO

Si la batería se agrieta o se rompe, con o sin fugas, no la recargue ni la utilice. Deséchela y sustitúyala por una batería nueva. ¡NO INTENTE REPARARLA! Para evitar lesiones y riesgos de incendio, explosión o descarga eléctrica, y para evitar daños al medio ambiente:

- Cubra los terminales de la batería con cinta adhesiva resistente.
- NO intente retirar o destruir ninguno de los componentes de la batería.
- NO intente abrir la batería.
- Si se produce una fuga, los electrolitos liberados son corrosivos y tóxicos. NO deje que la solución entre en contacto con los ojos o la piel, y no la ingiera.
- NO deseche estas baterías con la basura doméstica normal.
- NO incinere.
- NO lleve las baterías a lugares donde formarán parte de vertederos de residuos o flujos de residuos sólidos urbanos.
- Llévelas a un centro de reciclaje o eliminación certificado.

## 6 PROPUESTA 65

### ▲ AVISO

Este producto contiene una sustancia química conocida en el estado de California como causante de cáncer, defectos de nacimiento u otros daños reproductivos. El polvo generado por el lijado eléctrico, el serrado, el esmerlado, la perforación y otras actividades de construcción contiene sustancias químicas que se sabe que son causantes de cáncer, defectos de nacimiento u otros daños reproductivos. Algunos ejemplos de estas sustancias químicas son:

- Plomo de pinturas con base de plomo;
- Sílice cristalina de ladrillos y cemento y otros productos de albañilería;
- Arsénico y cromo de la madera tratada químicamente.

El riesgo de exposición a estas sustancias químicas varía según la frecuencia con la que realice este tipo de trabajo. Para reducir su exposición a estas sustancias químicas, trabaje en una zona bien ventilada y trabaje con equipos de seguridad aprobados, como máscaras antipolvo, que estén especialmente diseñadas para filtrar partículas microscópicas.

Conserve estas instrucciones.

## 7 INSTALACIÓN

### 7.1 DESEMBALAJE DE LA MÁQUINA

### ▲ AVISO

Asegúrese de montar correctamente la máquina antes del uso.

### ▲ AVISO

- Si las piezas de la máquina presentan daños, no utilice la máquina.
- Si no tiene todas las piezas, no utilice la máquina.
- Si faltan piezas o hay piezas dañadas, contacte con el centro de servicio.

1. Abra el embalaje.
2. Lea la documentación que se proporciona en la caja.
3. Retire todas las piezas sin montar de la caja.
4. Retire la máquina de la caja.
5. Deseche la caja y el material de embalaje de conformidad con los reglamentos locales.

## 7.2 INSTALACIÓN DEL CONJUNTO DE LA CUCHILLA

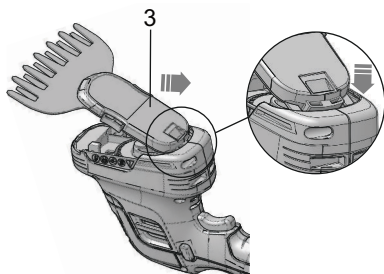

1. Localice el extremo del conjunto de la cuchilla (3) debajo del borde de retención en la esquina trasera de la carcasa, presione todo el conjunto de la cuchilla (3) hasta alinear los orificios de la cuchilla con los pasadores.

## 7.3 RETIRADA DEL CONJUNTO DE LA CUCHILLA

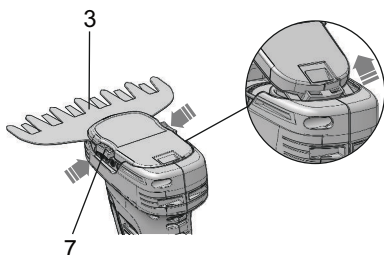

1. Presione el botón de desbloqueo del conjunto de la cuchilla (7).
2. Eleve el conjunto de la cuchilla (3) para sacarlo de la carcasa.

## 7.4 INSTALACIÓN DE LA BATERÍA

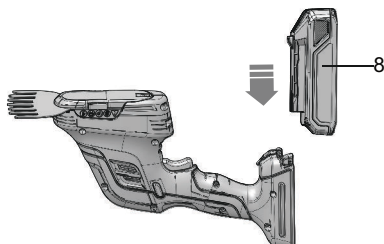

### ▲ AVISO

- Si la batería o el cargador ha sufrido daños, sustituya la batería o el cargador.
- Detenga la máquina y espere hasta que el motor se pare antes de instalar o retirar la batería.
- Debe leer, conocer y seguir las instrucciones del manual de la batería y el cargador.

1. Alinee las nervaduras de elevación de la batería (8) con las ranuras del compartimento de la batería.
2. Introduzca la batería (8) en el compartimento de la batería hasta que la batería (8) encaje en su posición.
3. Cuando escuche un clic, la batería (8) está instalada.

## 7.5 RETIRADA DE LA BATERÍA

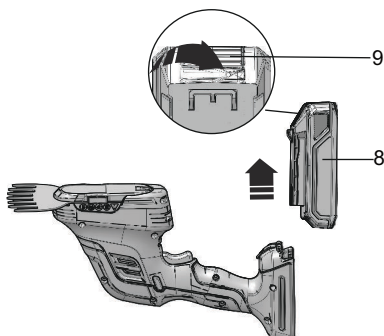

1. Pulse y mantenga pulsado el botón de desbloqueo de la batería (9).
2. Retire la batería (8) de la máquina.

## 7.6 CONEXIÓN DEL EJE TELESCÓPICO (NO INCLUIDO, DISPONIBLE COMO ACCESORIO)

1. Alinee la flecha del extremo del eje inferior con la flecha del eje superior. Introduzca el eje superior en el eje inferior.

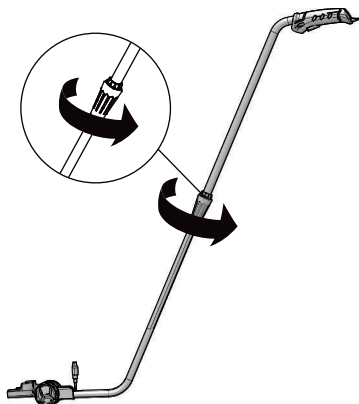
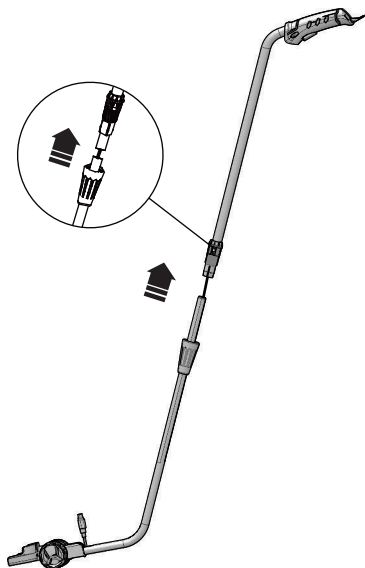

**▲ AVISO**

Compruebe las conexiones periódicamente para asegurarse de que estén bien apretadas.

**▲ AVISO**

Cuando falten piezas o estén dañadas, póngase en contacto con su distribuidor.

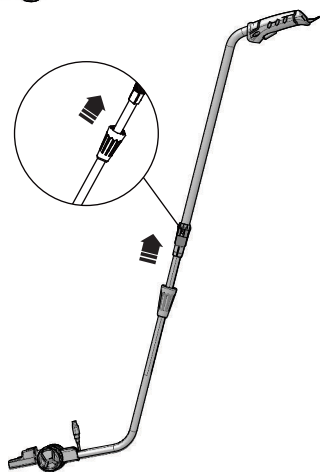

2. Apriete el acoplamiento del cabezal.

**7.7 USO EXTENDIDO**

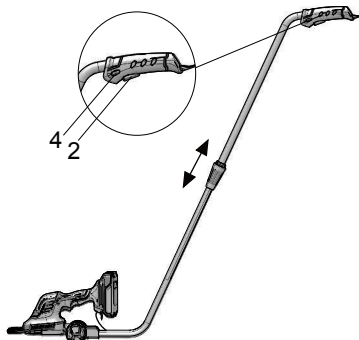
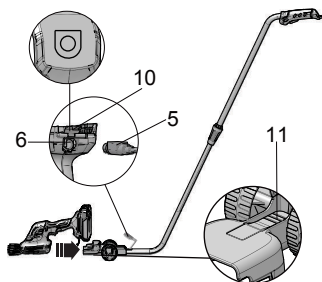

## ▲ AVISO

Estas tijeras pueden utilizarse en combinación con un eje telescópico, que se encuentra disponible como accesorio, para una utilización cómoda que solo es adecuada para cortar césped.

## ▲ AVISO

Enchufe el conector en función de la dirección del icono de la cubierta del enchufe. De lo contrario, el enchufe sufrirá daños.

1. Abra la puerta del enchufe (10) en la toma.
2. Enchufe el conector para el eje telescópico (5) en la salida de la toma (6).
3. Introduzca las tijeras para hierba en la toma en la parte trasera del asa.
4. Presione el botón de desbloqueo (4) y mantenga mientras acciona el interruptor de encendido/apagado (2) para poner en marcha la máquina.
5. Suelte el interruptor del encendido/apagado (2) para detener la máquina.
6. Presione el botón de desbloqueo debajo de la toma del asa para retirar las tijeras para hierba.

## 8 FUNCIONAMIENTO

### ▲ AVISO

No permita que la familiaridad con este producto haga que se descuide. Recuerde que una fracción de segundo de descuido es suficiente para infligir lesiones graves.

### 8.1 PUESTA EN MARCHA DE LA MÁQUINA

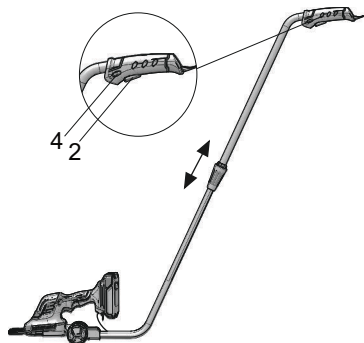

1. Presione el botón de desbloqueo (4) y mantenga mientras acciona el interruptor de encendido/apagado (2).

### 8.2 DETENCIÓN DE LA MÁQUINA

1. Suelte el botón de desbloqueo (4) y el interruptor de encendido (2) para detener la máquina.

## 8.3 CORTE DE HIERBA

1. Mantenga el dispositivo en horizontal al suelo. La cuchilla debe tocar la hierba. Los resultados son mejores cuando la hierba está seca. Desbloquee el interruptor de seguridad y, a continuación, oprima el interruptor de encendido/apagado para cortar la hierba.

### i NOTA

Para evitar lesiones personales graves, apague siempre la máquina antes de limpiarla cuando esté atascada. Utilice un cepillo suave para eliminar los residuos de las entradas y la cuchilla de corte. Posteriormente, vuelva a poner en marcha la máquina.

## 8.4 RECORTE DE SETOS

1. El dispositivo puede utilizarse para recortar setos y arbustos pequeños. Sostenga el dispositivo a un ligero ángulo del seto. En primer lugar, recorte las zonas laterales desde el borde inferior hacia el superior y, a continuación, recorte el borde superior.

## 9 MANTENIMIENTO

### ▲ AVISO

Apague antes de realizar ajustes o de limpiar. La cuchilla sigue moviéndose durante unos segundos después de apagar el dispositivo.

### ▲ AVISO

No toque las cuchillas en movimiento.

### i NOTA

Para garantizar un servicio duradero y fiable, realice el siguiente mantenimiento periódicamente.

- Compruebe periódicamente si hay defectos evidentes como fijaciones sueltas y componentes desgastados o dañados.
- Asegúrese de que la protección y los dispositivos de protección no estén dañados y estén correctamente montados. Antes del uso, realice cualquier tarea de mantenimiento o reparación que sea necesaria.
- En caso de fallo del producto para jardín, las reparaciones deben ser realizadas siempre por un agente autorizado de servicio al cliente de productos para jardín.

### 9.1 MANTENIMIENTO DE LA CUCHILLA

- Siempre deben limpiarse y lubricarse las cuchillas tras el uso.
- Durante los trabajos de corte prolongados, recomendamos la lubricación periódica de la cuchilla de corte.
- Compruebe visualmente el estado de los filos de corte de las cuchillas.

- Asegúrese de que la cuchilla de corte se almacene con la protección de la cuchilla suministrada cuando no se utilice.

## 9.2 SUSTITUCIÓN DE LA CUCHILLA

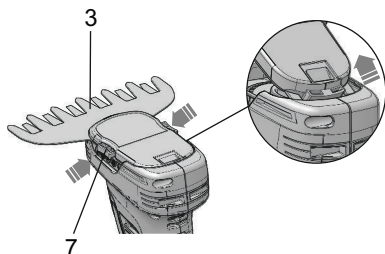

### ▲ AVISO

Lleve siempre guantes de protección cuando utilice, ajuste o limpie el producto para jardín.

### ▲ AVISO

No cambie las cuchillas sin las cubiertas de la cuchilla.

1. Presione el botón de desbloqueo del conjunto de la cuchilla.
2. Eleve el conjunto de la cuchilla para sacarlo de la carcasa.

## 9.3 ALMACENAMIENTO DE LA MÁQUINA

### ▲ AVISO

Apague antes de realizar ajustes o de limpiar. Las cuchillas siguen moviéndose durante unos segundos después de apagar el producto para jardín.

### ▲ AVISO

No toque las cuchillas en movimiento.

### ▲ AVISO

Lleve siempre guantes de protección cuando utilice, ajuste o limpie el producto para jardín.

- Limpie bien el exterior del dispositivo con un cepillo suave y un paño. No utilice agua, disolventes ni pulidores. Elimine todos los residuos.
- Transporte el dispositivo por el asa con la cuchilla de corte detenida. Cuando transporte o almacene la cuchilla del cortasetos, coloque siempre la cubierta del dispositivo de corte.
- Almacene el dispositivo en un lugar seco y seguro, lejos del alcance de los niños. No coloque objetos encima del dispositivo.

## 10 SOLUCIÓN DE PROBLEMAS

Problema	Posible causa	Solución
La máquina no se pone en marcha.	La capacidad de la batería está baja.	Cargue la batería según las instrucciones que se incluyen con su modelo.
	La batería está demasiado fría.	Cargue la batería.
	La batería no está fijada al motor.	Asegúrese de que la batería esté correctamente instalada.
El motor funciona, pero las cuchillas de corte no se mueven.	Cortasetos dañado. No utilice las tijeras para jardín.	Avise al servicio técnico.
El motor está en marcha, las cuchillas no se mueven.	Puede haber residuos atascando las cuchillas.	Apague, elimine el bloqueo de residuos de las cuchillas.

## 11 DATOS TÉCNICOS

Tensión	24 V
Velocidad sin carga	1400 / min
Peso (sin batería)	1.1 kg (2.43 lbs)
Vibración	< 2,5 m/s <sup>2</sup> , K = 1,5 m/s <sup>2</sup>
Modelo de batería	BAG711 y otras series BAG
Modelo de cargador	CAG801 y otras series CAG
Modo de tijeras para hierba:	
Longitud de cuchilla	150 mm (5.91 in.)
Capacidad de corte	20 mm (0.79 in.)
Modo de cortasetos:	
Longitud de cuchilla	200 mm (7.87 in.)
Capacidad de corte	8 mm (0.31 in.)

## 12 GARANTÍA LIMITADA



Por la presente Greenworks garantiza este producto, al comprador original con el comprobante de compra, durante

un periodo de tres (3) años frente a defectos en materiales, piezas o mano de obra. A su entera discreción Greenworks reparará o sustituirá cualquiera y todas las piezas que resulten ser defectuosas, con un uso normal, sin coste alguno para el cliente. Esta garantía es válida únicamente para unidades que se hayan utilizado para uso personal que no han sido compradas o alquiladas para uso industrial/comercial y cuyo mantenimiento se ha realizado de acuerdo con las instrucciones del manual del propietario suministrado con el producto nuevo.

## ARTÍCULOS NO CUBIERTOS POR LA GARANTÍA:

1. Cualquier pieza que no funcione debido a mal uso, uso comercial, abuso, negligencia, accidente, mantenimiento inadecuado o alteración; o
2. La unidad, si no ha sido utilizada o mantenida de acuerdo con el manual del propietario; o
3. Desgaste normal;
4. Artículos de mantenimiento de rutina tales como lubricantes, afilado de cuchillas;
5. Deterioro normal del acabado exterior debido al uso o la exposición.

## LÍNEA DE ASISTENCIA TELEFÓNICA:

Puede contactar con el servicio de garantía llamando a nuestra línea de asistencia telefónica gratuita a 1-888-909-6757.

## COSTES DE TRANSPORTE:

Los costes de transporte por el desplazamiento de cualquier unidad o accesorio de equipos eléctricos son responsabilidad del comprador. Es responsabilidad del comprador pagar los costes de transporte de cualquier pieza enviada para su sustitución bajo esta garantía, a menos que dicha devolución sea solicitada por escrito por Greenworks.

<b>Dirección en EE.UU.:</b>	<b>Dirección en Canadá:</b>
Greenworks Tools	Greenworks Tools Canada, Inc.
P.O. Box 1238	P.O. Box 93095, Newmarket, Ontario
Mooresville, NC 28115	L3Y 8K3

## 13 VISTA DESPIEZADA

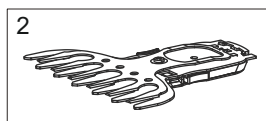
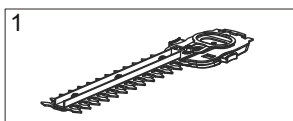

Nº	Nº pieza	Cant.	Descripción
1	R0202486-00	1	Cuchilla de cortasetos
2	R0202500-00	1	Cuchilla de tijeras para hierba