

greenworks

DT40B00

EN Dethatcher
FR Déchaumeur
ES Escarificador

OPERATOR MANUAL
MANUEL D'UTILISATION
MANUAL DEL OPERADOR

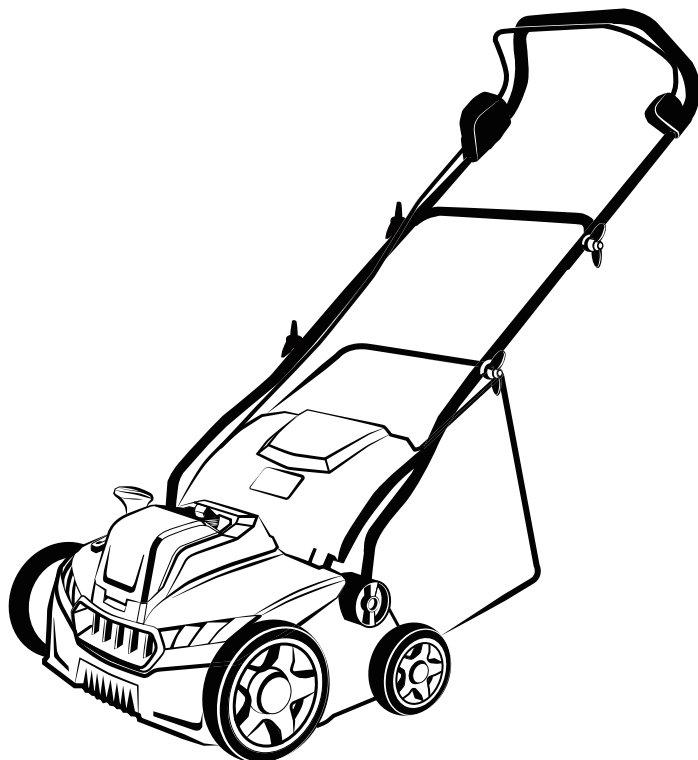

DHF403

www.greenworkstools.com

1	Description.....	4	3.6	Install the battery pack.....	8
1.1	Purpose.....	4	3.7	Remove the battery pack.....	8
1.2	Overview.....	4	4	Operation.....	8
1.3	Packing list.....	4	4.1	Start the machine.....	8
2	Read all instructions.....	4	4.2	Stop the machine.....	9
2.1	Symbols on the product.....	5	4.3	Empty the grass catcher.....	9
2.2	Risk levels.....	6	5	Maintenance.....	9
2.3	Environmentally safe battery disposal.....	6	5.1	General maintenance.....	9
2.4	Proposition 65.....	6	5.2	Replace the tine.....	9
3	Installation.....	7	5.3	Store the machine.....	10
3.1	Unpack the machine.....	7	6	Troubleshooting.....	10
3.2	Install the lower handle.....	7	7	Technical data.....	10
3.3	Install the upper handle.....	7	8	Limited warranty.....	11
3.4	Install the grass catcher.....	7	9	Exploded view.....	12
3.5	Set the blade height.....	7			

1 DESCRIPTION

1.1 PURPOSE

This scarifier machine is intended for private use in home and garden environments. The included blade cylinder is designed to rip moss, weeds, and their root systems out of the soil while also loosening the soil to promote better lawn growth.

This machine can be easily converted to a lawn dethatcher in just a few steps using the additional included tine cylinder.

1.2 OVERVIEW

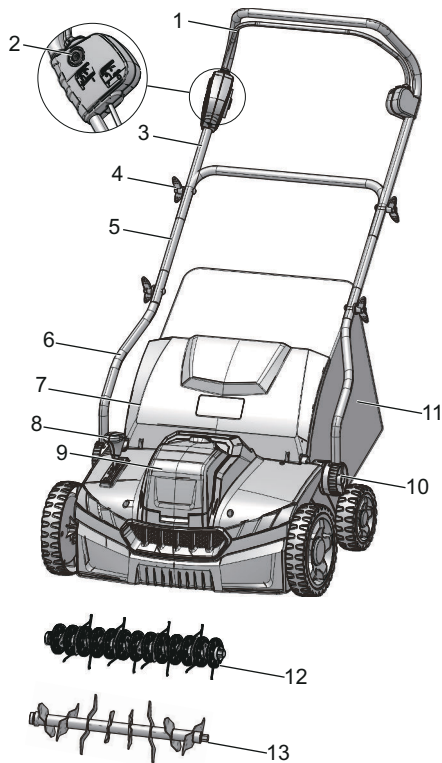

- 1 Bail switch
- 2 Start button
- 3 Upper handle
- 4 Knob
- 5 Middle Handle
- 6 Lower handle
- 7 Rear discharge flap
- 8 Depth adjustment lever
- 9 Battery door
- 10 Handle knob

- 11 Grass catcher
- 12 Tine cylinder
- 13 Blade cylinder

1.3 PACKING LIST

- 1 Scarifier/Dethatcher
- 2 Grass catcher
- 3 Handle fasteners
- 4 Cable clips
- 5 Tine cylinder

2 READ ALL INSTRUCTIONS

▲ WARNING









The term “appliance” in the warnings refers to your battery-operated (cordless) power tool. When using electric gardening appliances, basic safety precautions should always be followed to reduce the risk of fire, electric shock, and personal injury, including the following:





- Avoid Dangerous Environment – Don’t use appliances in damp or wet locations.
- Don’t Use In Rain.
- Keep Children Away – All visitors should be kept at a distance from work area.
- Dress Properly – Do not wear loose clothing or jewelry. They can be caught in moving parts. Use of rubber gloves and substantial footwear is recommended when working outdoors. Wear protective hair covering to contain long hair.
- Use Safety Glasses – Always use face or dust mask if operation is dusty.
- Use Right Appliance – Do not use appliance for any job except that for which it is intended.
- Avoid Unintentional Starting – Don’t insert battery pack in appliance with finger on switch. Be sure switch is off when inserting battery pack. And ensure the switch is in the off-position before connecting to battery pack, picking up or carrying the appliance. Carrying the appliance with your finger on the switch or energizing appliance that have the switch on invites accidents.
- Don’t Force Appliance – It will do the job better and with less likelihood of a risk of injury at the rate for which it was designed.
- Don’t Overreach – Keep proper footing and balance at all times.
- Stay Alert – Watch what you are doing. Use common sense. Do not operate appliance when you are tired.
- Disconnect Appliance – Disconnect the appliance from the battery pack when not in use, before servicing, when changing accessories such as blades, and the like, or storing appliance. Such preventive safety measures reduce the risk of starting the appliance accidentally.
- Store Idle Appliances Indoors – When not in use, appliances should be stored indoors in dry, and high or locked-up place – out of reach of children.

- Maintain Appliance With Care – Keep cutting edge sharp and clean for best performance and to reduce the risk of injury. Follow instructions for lubricating and changing accessories. Inspect appliance cord periodically, and if damaged, have it repaired by an authorized service facility. Inspect extension cords periodically and replace if damaged. Keep handles dry, clean, and free from oil and grease
 - Check Damaged Parts – Before further use of the appliance, a guard or other part that is damaged should be carefully checked to determine that it will operate properly and perform its intended function. Check for alignment of moving parts, binding of moving parts, breakage of parts, mounting, and any other condition that may affect its operation. A guard or other part that is damaged should be properly repaired or replaced by an authorized service center unless indicated elsewhere in this manual.
 - Make sure the power switch is off and the battery pack is removed before clearing jammed material, making adjustments, changing accessories, storing or servicing the appliance. Unexpected actuation of the appliance while clearing jammed material or servicing may result in serious personal injury.
 - Recharge only with the charger specified by the manufacturer. A charger that is suitable for one type of battery pack may create a risk of fire when used with another battery pack.
 - Use appliances only with specifically designated battery packs. Use of any other battery packs may create a risk of injury and fire.
 - When battery pack is not in use, keep it away from other metal objects, like paper clips, coins, keys, nails, screws or other small metal objects, that can make a connection from one terminal to another. Shorting the battery terminal together may cause burns or a fire.
 - Do not use a battery pack or appliance that is damaged or modified. Damaged or modified batteries may exhibit unpredictable behavior resulting in fire, explosion or risk of injury.
 - Do not expose a battery pack or appliance to fire or excessive temperature. Exposure to fire or temperature above 130°C may cause explosion. The temperature of 130°C can be replaced by the temperature of 265°F.
 - Follow all charging instructions and do not charge the battery pack or appliance outside of the temperature range specified in the instructions. Charging improperly or at temperatures outside of the specified range may damage the battery and increase the risk of fire.
 - Have servicing performed by a qualified repair person using only identical replacement parts. This will ensure that the safety of the product is maintained.
 - Do not modify or attempt to repair the appliance or the battery pack (as applicable) except as indicated in the instructions for use and care.
 - Any other service should be performed by an authorized service representative.
- Only use the correct tine cylinder that matches the application. Using any other tine cylinder or attachment may increase the risk of injury.

2.1 SYMBOLS ON THE PRODUCT



Some of the following symbols may be used on this mower. Please study them and learn their meaning. Proper interpretation of these symbols will allow you to operate the mower better and safer.

Symbol	Name	Explanation
V	Volt	Voltage
A	Amperes	Current
Hz	Hertz	Frequency (cycles per second)
W	Watt	Power
min	Minutes	Time
/min	Per Minute	Revolutions, strokes, surface speed, orbits etc., per minute
	Alternating Current	Type of current
	Direct Current	Type or a characteristic of current
n ₀	No Load Speed	Rotational speed, at no load
	Safety Alert	Precautions that involve your safety.
	Eye Protection	Always wear eye protection with side shields marked to comply with ANSI Z87.1 when operating this equipment.
	WARNING --- Wet Conditions	Do not expose the product to rain or moist conditions.
	Read Operator's Manual	To reduce the risk of injury, user must read and understand operator's manual before using this product.
	Maintain Safety Devices	Do not open or remove safety devices while the tool is running.
	Look Behind While Backing	Look down and behind first to avoid tripping when pulling back.
	DANGER --- Keep Hands and Feet Away	To reduce the risk of injury, keep hands and feet away from rotating parts. Do not operate unless discharge cover or grass bag is in its proper place. If damaged, replace immediately.

Symbol	Name	Explanation
	DANGER --- Keep Bystanders Away	All visitors should be kept at a distance from work area.
	DANGER --- Thrown Debris	Remove objects that can be thrown by the blade in any direction. Wear safety glasses.
	DANGER --- Steep Slope Hazard	Use extra caution on slopes. do not mow slopes greater than 15 degrees.
	DANGER --- Keep Feet Away	Keep feet away from the rotating cylinder.

2.2 RISK LEVELS

The following signal words and meanings are intended to explain the levels of risk associated with this product.

SYMBOL	SIGNAL	MEANING
	DANGER	Indicates an imminently hazardous situation, which, if not avoided, will result in death or serious injury.
	WARNING	Indicates a potentially hazardous situation, which, if not avoided, could result in death or serious injury.
	CAUTION	Indicates a potentially hazardous situation, which, if not avoided, may result in minor or moderate injury.
	CAUTION	(Without Safety Alert Symbol) Indicates a situation that may result in property damage.

2.3 ENVIRONMENTALLY SAFE BATTERY DISPOSAL



The toxic and corrosive materials below are in the batteries used in this machine: **Lithium-Ion, a toxic material.**

▲ WARNING

Discard all toxic materials in a specified manner to prevent contamination of the environment. Before discarding damaged or worn out Li-ion battery, contact your local waste disposal agency, or the local Environmental Protection Agency for information and specific instructions. Take the batteries to a local recycling and/or disposal center, certified for lithium-ion disposal.

▲ WARNING

If the battery pack cracks or breaks, with or without leaks, do not recharge it and do not use. Discard it and replace with a new battery pack. **DO NOT TRY TO REPAIR IT!** To prevent injury and risk of fire, explosion, or electric shock, and to avoid damage to the environment:

- Cover the terminals of the battery with heavy-duty adhesive tape.
- **DO NOT** try to remove or destroy any of the battery pack components.
- **DO NOT** try to open the battery pack.
- If a leak develops, the released electrolytes are corrosive and toxic. **DO NOT** get the solution in the eyes or on skin, and do not swallow it.
- **DO NOT** put these batteries in your regular household trash.
- **DO NOT** incinerate.
- **DO NOT** put them where they will become part of any waste landfill or municipal solid waste stream.
- Take them to a certified recycling or disposal center.

2.4 PROPOSITION 65

▲ WARNING

This product contains a chemical known to the state of California to cause cancer, birth defects or other reproductive harm. Some dust created by power sanding, sawing, grinding, drilling, and other construction activities contains chemicals known to cause cancer, birth defects or other reproductive harm. Some examples of these chemicals are:

- Lead from lead-based paints;
- Crystalline silica from bricks and cement and other masonry products;
- Arsenic and chromium from chemically treated lumber.

Your risk of exposure to these chemicals varies depending on how often you do this type of work. To reduce your exposure to these chemicals, work in a well-ventilated area, and work with approved safety equipment, such as dust masks that are specially designed to filter out microscopic particles.

Save these instructions.

3 INSTALLATION

▲ WARNING

Before you assemble the machine, read and understand the safety chapter and the installation instructions.

3.1 UNPACK THE MACHINE

▲ WARNING

Make sure that you correctly assemble the machine before use.

▲ WARNING

- If parts of the machine are damaged, do not use the machine.
- If you do not have all the parts, do not operate the machine.
- If parts are damaged or missing, contact the service center.

1. Open the package.
2. Read the documentation provided in the box.
3. Remove all the unassembled parts from the box.
4. Remove the machine from the box.
5. Discard the box and packing material in compliance with local regulations.

3.2 INSTALL THE LOWER HANDLE

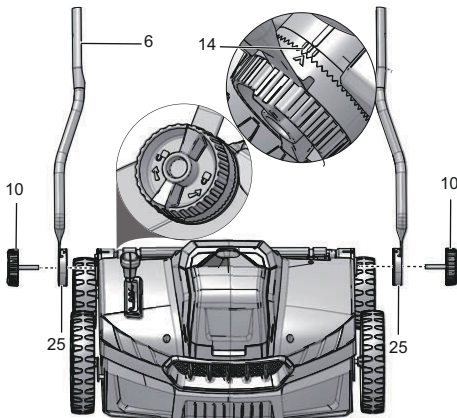

1. Attach the handle holders (25) to the sides of the machine
2. Put the bolts of the handle knobs (10) through the holders.
3. Turn the handle knobs clockwise to lock the lower handle (6).
4. Adjust the lower handle in one of the three positions (14).

3.3 INSTALL THE UPPER HANDLE

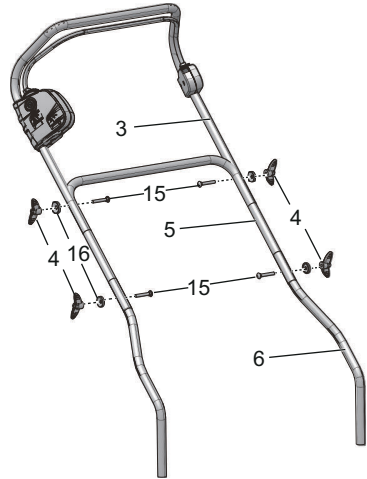

1. Align the holes in the upper handle (3), the middle handle (5) and the lower handle (6).
2. Put the bolt (15) through the hole and spacer (16).
3. Tighten the knob (4) onto the bolts.
4. Repeat the same operation on the other side.

3.4 INSTALL THE GRASS CATCHER

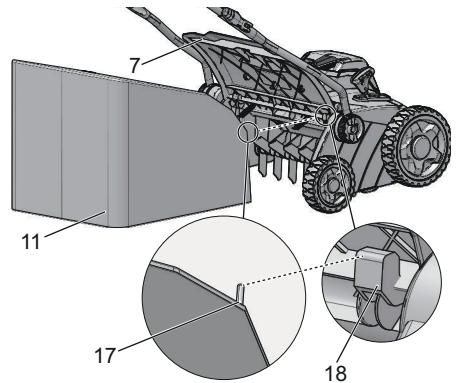

1. Open the rear discharge flap (7) and hold it.
2. Hold the grass catcher (11) by its handle and engage the hooks (17) over the slots (18).
3. Close the rear discharge flap.

3.5 SET THE BLADE HEIGHT

The machine can be set to different working depths.

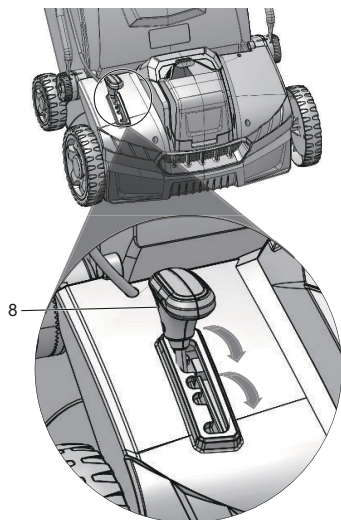

1. Pull the depth adjustment lever (8) backwards to increase the working depth.
2. Pull the depth adjustment lever forward to decrease the working depth.

3.6 INSTALL THE BATTERY PACK

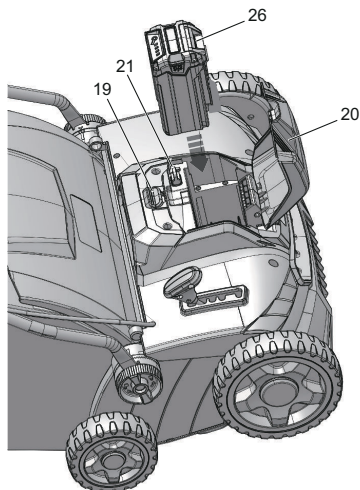

▲ WARNING

- If the battery pack or charger is damaged, replace the battery pack or the charger.
- Stop the machine and wait until the engine stops before you install or remove the battery pack.
- Read, understand, and follow the instructions in the battery and charger manual.

1. Press the button (19) to open the battery door (20).
2. Push the battery pack into the battery compartment until the battery pack locks into place.
3. When you hear a click, the battery pack is properly installed.
4. Close the battery door.

i NOTE

The machine only starts when you put in the safety key (21).

3.7 REMOVE THE BATTERY PACK

1. Press the button (19) to open the battery door (20)
2. Remove the safety key (21)
3. Push and hold the battery release button (26).
4. Remove the battery pack from the compartment.

4 OPERATION

▲ WARNING

To avoid serious personal injury, wear goggles or safety glasses at all times when operating the dethatcher. Wear a face mask or dust cover at dusty locations.

4.1 START THE MACHINE

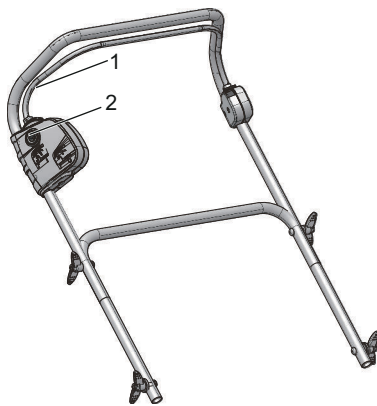

1. Put in the battery and safety key.
2. Push and hold the start button (2).

- While you hold the start button, pull the bail switch (1) in the direction of the handle bar.
- Once the machine has started you can release the start button.

4.2 STOP THE MACHINE

- Release the bail switch to stop the machine.

▲ WARNING

Wait until the cylinder fully stops before you start the machine again. Do not quickly turn the machine off and on.

▲ WARNING

Always remove the battery pack and safety key after you complete the work.

4.3 EMPTY THE GRASS CATCHER

- Stop the machine.
- Remove the safety key.
- Remove the battery pack.
- Open the rear discharge flap and hold it.
- Hold the grass catcher by its handle and unhook it from the slots.
- Close the rear discharge flap.
- Empty the grass catcher.

5 MAINTENANCE

▲ WARNING

Before maintenance, make sure that you

- stop the machine.
- wait until all the moving parts stop.
- remove the battery pack from the machine.

▲ WARNING

Do not use strong solvents or detergents on the plastic housing or components.

▲ WARNING

Do not let brake fluids, gasoline, petroleum-based materials touch the plastic parts. Chemicals can cause damage to the plastic, and make the plastic unserviceable.

5.1 GENERAL MAINTENANCE

- Before each use, examine the machine for damaged, missing, or loose parts such as screws, nuts, bolts and tines.
- Tighten correctly all the fasteners and knobs.

5.2 REPLACE THE TINE

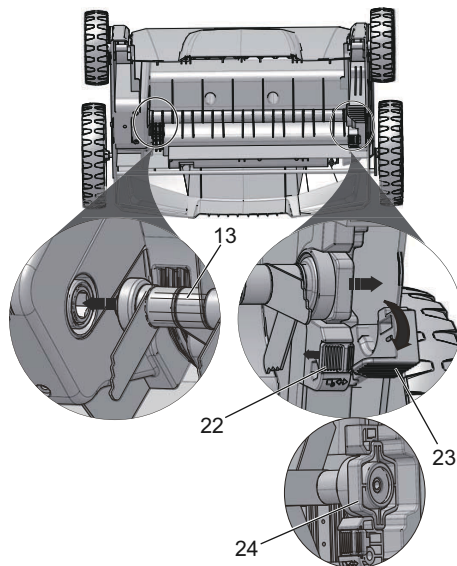

▲ WARNING

Only use approved replacement cylinder.

▲ WARNING

Wear adequate clothing, gloves and goggles before carrying out any maintenance.

▲ WARNING

Wear heavy gloves or wind cloth around the cylinder when you touch the cylinder.

- Stop the machine.
- Make sure that the cylinder fully stops.
- Remove the battery pack
- Remove the safety key.
- Turn the machine to its side to expose the blade cylinder (13).
- Push the slide button (22) as indicated by the arrow.
- Open up the lock handle (23).
- Push the cylinder toward the housing to loosen the other end of the cylinder.
- Remove the cylinder.
- Place a new cylinder into the holder under the housing. Make sure the bearing shell (24) is positioned with the long side facing upward.
- Properly engage the hexagon end of the bearing with the holder and push in the cylinder.

12. Lock down the lock handle (23) and push back the slide button (22) to secure the cylinder.

i NOTE

Follow the instructions as mentioned above while replacing a tine cylinder.

5.3 STORE THE MACHINE

- Remove the safety key.
- Remove the battery pack(s).
- Clean the machine before storage.
- Make sure the motor is not hot when you store the machine.
- Make sure that the machine does not have loose or damaged parts. If it is necessary, follow these instructions:
 - Replace the damaged parts.
 - Tighten the bolts.
 - Speak to a person at an approved service center.
- Store the machine in a dry area.
- Make sure that children cannot come near the machine.

6 TROUBLESHOOTING

Abnormal noise.	Foreign objects on the dethatcher cylinder are hitting the dethatcher.	Switch off the dethatcher, wait until the cylinder has stopped rotating.
Clattering in the unit. Whistling sound.	Foreign objects blocking the dethatching cylinder.	Remove foreign objects.
		Check the dethatcher immediately.
Whistling sound.	Belt slipping.	Contact an authorized service centre.
Motor will not start.	Battery is not secure.	Ensure that the battery is fully secured in the machine. Refer to Install the Battery section in this manual.
	Battery is not charged.	Charge the battery pack according to the instructions included with your model.

The dethatcher is hard to push.	Blocked by foreign objects.	Switch off the motor, wait until the tine cylinder comes to a complete stop. Remove the foreign objects. After approximately one minute, switch on the dethatcher.
	The grass is too tall.	Mow the lawn before dethatching.
Dethatching results are not satisfactory.	Spring tine wear.	Adjust the dethatcher cylinder.
	Belt fault.	Contact an authorized service centre.
	Lawn has grown too tall.	Mow the lawn before using the dethatcher.

* If you cannot find the solution to these problems, go to the service center.

7 TECHNICAL DATA

Voltage	40 V
No load speed	3900 RPM
Working path	14" (36 cm)
Number of blades	20 Pcs
Scarifying depth	1/4" / 0 / -1/4" / -3/8" / -5/8"
Dethatching depth	1/4" / 0 / -1/4" / -3/8" / -5/8"
Front wheel	7"
Rear wheel	5"
Weight (without battery pack)	22.7 lbs (10.3 kg)
Battery model	BAF705/BAF701 and other BAF series
Charger model	29492/CAF806 and other CAF series

The recommended ambient temperature range:

Item	Temperature
Dethatcher storage temperature range	32°F (0°C) - 113°F (45°C)
Dethatcher operation temperature range	32°F (0°C) - 113°F (45°C)
Battery charging temperature range	39°F (4°C) - 104°F (40°C)

Item	Temperature
Charger operation temperature range	39°F (4°C) - 104°F (40°C)
Battery storage temperature range	32°F (0°C) - 113°F (45°C)
Battery discharging temperature range	32°F (0°C) - 113°F (45°C)

USA address:

Greenworks Tools

P.O. Box 1238

Mooresville, NC 28115

Canadian address:

Greenworks Tools Canada, Inc.

P.O. Box 93095, Newmarket,
Ontario

L3Y 8K3

8 LIMITED WARRANTY

Greenworks hereby warrants this product, to the original purchaser with proof of purchase, for a period of three (3) years against defects in materials, parts or workmanship. Greenworks, at its own discretion, will repair or replace any and all parts found to be defective, through normal use, free of charge to the customer. This warranty is valid only for units which have been used for personal use that have not been purchased or rented for industrial/commercial use, and that have been maintained in accordance with the instructions in the owners' manual supplied with the product when new.

ITEMS NOT COVERED BY WARRANTY:

1. Any part that has become inoperative due to misuse, commercial use, abuse, neglect, accident, improper maintenance, or alteration; or
2. The unit, if it has not been operated and/or maintained in accordance with the owner's manual; or
3. Normal wear;
4. Routine maintenance items such as lubricants, blade sharpening;
5. Normal deterioration of the exterior finish due to use or exposure.

HELPLINE:

Warranty service is available by calling our toll-free helpline at 1-888-909-6757.

TRANSPORTATION CHARGES:

Transportation charges for the movement of any power equipment unit or attachment are the responsibility of the purchaser. It is the purchaser's responsibility to pay transportation charges for any part submitted for replacement under this warranty unless such return is requested in writing by Greenworks.

9 EXPLODED VIEW

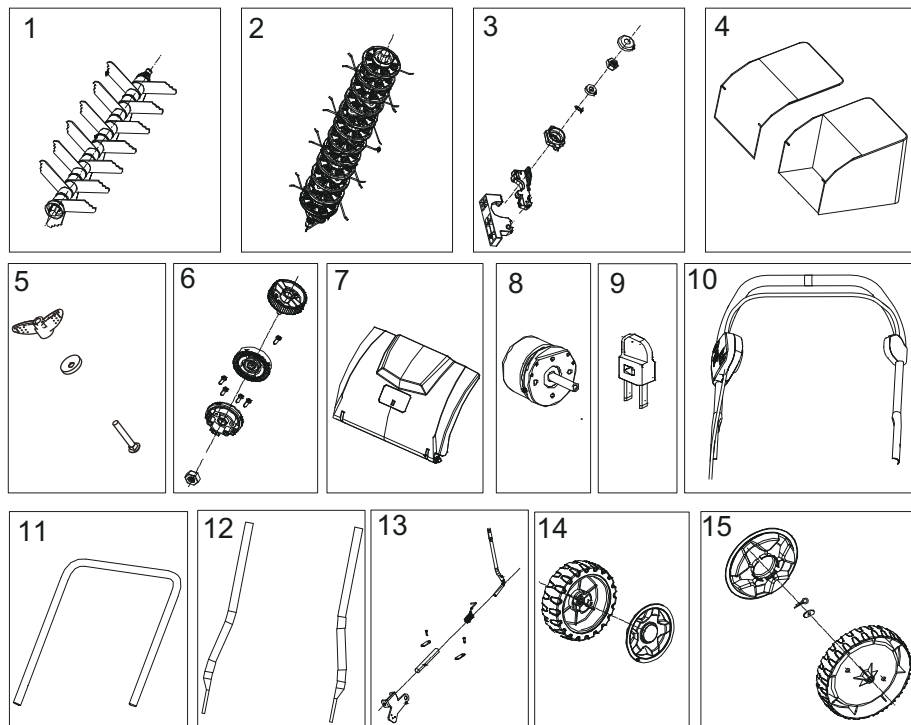

No.	Description	Part No.	Qty.
1	Blade cylinder	R0202467-00	1
2	Tine cylinder	R0202468-00	1
3	Cylinder lock assembly	R0202469-00	1
4	Grass catcher	R0202470-00	1
5	Upper/middle handles fastener assembly	R0202471-00	4
6	Lower handle knob assembly	R0202472-00	2
7	Rear discharge flap	R0202473-00	1
8	Motor	R0202474-00	1
9	Safety key	R0202475-00	1
10	Upper handle control assembly	R0202476-00	1
11	Middle handle	R0202477-00	1
12	Lower handle	R0202478-00	2
13	Depth adjustment lever	R0202479-00	1
14	Rear wheel assembly	R0202480-00	2
15	Front wheel assembly	R0202481-00	2

1	Description.....	14			
1.1	But.....	14	3.6	Installer le bloc-batterie.....	19
1.2	Aperçu.....	14	3.7	Retirer le bloc-batterie.....	19
1.3	Liste du contenu de l'emballage.....	14	4	Utilisation.....	19
2	Lire toutes les instructions.....	14	4.1	Démarrer la machine.....	19
2.1	Symboles figurant sur la machine.....	15	4.2	Arrêter la machine.....	19
2.2	Niveaux de risques.....	16	4.3	Vider le sac arrière.....	19
2.3	Élimination des batteries sans danger pour l'environnement.....	16	5	Entretien.....	20
2.4	Proposition 65.....	17	5.1	Entretien général.....	20
3	Installation.....	17	5.2	Remplacez la dent.....	20
3.1	Déballer la machine.....	17	5.3	Entreposez la machine.....	21
3.2	Installez la poignée inférieure.....	17	6	Dépannage.....	21
3.3	Installez la poignée supérieure.....	18	7	Données techniques.....	21
3.4	Installer le sac arrière.....	18	8	Garantie limitée.....	22
3.5	Réglez la hauteur de la lame.....	18	9	Vue éclatée.....	23

1 DESCRIPTION

1.1 BUT

Ce scarificateur est destiné à un usage personnel à domicile et dans le jardin. Le cylindre porte-lames inclus est conçu pour arracher la mousse, les mauvaises herbes et leurs systèmes racinaires du sol tout en ameublissant le sol pour favoriser une meilleure croissance du gazon.

Cette machine peut être facilement transformée en un déchaumeur de pelouse en quelques étapes à l'aide du cylindre à dents supplémentaire inclus.

1.2 APERÇU

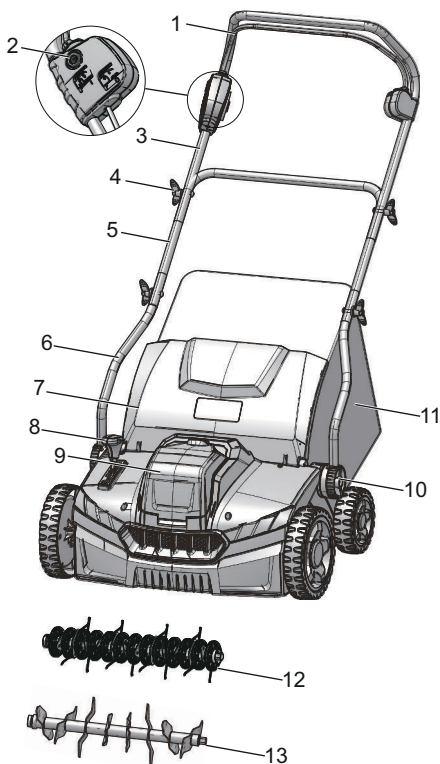

- 1 Barre de sécurité
- 2 Bouton de démarrage
- 3 Partie supérieure du guidon
- 4 Bouton
- 5 Poignée centrale
- 6 Poignée inférieure
- 7 Volet d'éjection arrière
- 8 Levier de réglage de la profondeur

- 9 Couvercle de la batterie
- 10 Bouton de la poignée
- 11 Sac arrière
- 12 Cylindre à dents
- 13 Cylindre de lame

1.3 LISTE DU CONTENU DE L'EMBALLAGE

- | | |
|---------------------------------|--------------------|
| 1 Scarificateur /
déchaumeur | 4 Clips de câble |
| 2 Sac arrière | 5 Cylindre à dents |
| 3 Fixations de la poignée | |

2 LIRE TOUTES LES INSTRUCTIONS

▲ AVERTISSEMENT



Le terme « appareil » dans les avertissements fait référence à votre outil électrique (sans fil) fonctionnant sur batterie. Lors de l'utilisation d'appareils de jardinage électriques, des précautions de sécurité de base doivent toujours être prises pour réduire les risques d'incendie, de choc électrique et de blessures corporelles, notamment les suivantes :







- Évitez les environnements dangereux - N'utilisez pas les appareils dans des endroits humides ou mouillés.
- N'utilisez pas sous la pluie.
- Gardez les enfants à l'écart - Tous les visiteurs doivent être tenus à bonne distance de la zone de travail.
- Habillez-vous correctement – Ne portez pas de vêtements amples ou de bijoux. Ils pourraient se coincer dans les pièces en mouvement. Le port de gants en caoutchouc et de chaussures adaptées est recommandé pour travailler à l'extérieur. Portez un couvre-chef protecteur pour contenir les cheveux longs.
- Portez des lunettes de protection : utilisez toujours un masque facial ou un masque anti-poussière si l'opération est poussiéreuse.
- Utilisez le bon appareil : n'utilisez pas l'appareil pour d'autres tâches que celles auxquelles il est destiné.
- Évitez tout démarrage accidentel : n'insérez pas le bloc-batterie dans l'appareil avec un doigt sur l'interrupteur. Assurez-vous que l'interrupteur est éteint lorsque vous installez le bloc-batterie. Assurez-vous que l'interrupteur est en position d'arrêt avant de brancher le bloc-batterie, de soulever ou de transporter l'appareil. Le fait de porter l'appareil avec un doigt sur l'interrupteur ou d'alimenter l'appareil dont l'interrupteur est en marche risque de provoquer des accidents.
- Ne forcez pas l'appareil - Il fera mieux le travail et avec moins de risque de blessure à la vitesse pour laquelle il a été conçu.
- Ne vous penchez pas trop, gardez un bon équilibre en tout temps.

- Soyez vigilant – Faites attention à ce que vous faites. Faites appel à votre bon sens. N'utilisez pas la tondeuse lorsque vous êtes fatigué.
- Débranchez l'appareil – Débranchez l'appareil du bloc-batterie lorsqu'il n'est pas utilisé, avant l'entretien, lors du remplacement des accessoires tels que les lames, et autres, ou du rangement de l'appareil. De telles mesures de sécurité préventives réduisent le risque d'un démarrage accidentel de la machine.
- Entreposez les appareils inutilisés à l'intérieur - Lorsqu'ils ne sont pas utilisés, entreposez-les à l'intérieur, dans un endroit sec, surélevé ou verrouillé, hors de la portée des enfants.
- Entretenez l'appareil avec soin - Gardez les bords tranchants et propres pour une meilleure performance et pour réduire les risques de blessures. Suivez les instructions pour lubrifier et changer les accessoires. Inspectez périodiquement le cordon de l'appareil. S'il est endommagé, faites-le réparer par un réparateur agréé. Inspectez périodiquement les rallonges électriques et remplacez-les si elles sont endommagées. Veillez à ce que les poignées restent propres, sèches et exemptes d'huile et de graisse
- Vérifier les pièces endommagées – Avant de continuer à utiliser la machine, il convient de vérifier soigneusement une garde protectrice ou toute autre pièce endommagée pour s'assurer qu'il fonctionnera correctement comme prévu. Vérifiez l'alignement des pièces mobiles, la fixation des pièces mobiles, la cassure des pièces, les fixations endommagées et toute autre condition qui pourrait affecter leur fonctionnement. Une garde protectrice ou toute autre pièce endommagée doit être correctement réparée ou remplacée par un centre de service agréé, sauf en cas d'indication contraire dans ce manuel.
- Assurez-vous que l'interrupteur est éteint et que le bloc-batterie est retiré avant d'éliminer les blocages, d'effectuer des réglages, de changer les accessoires, de ranger ou de réparer l'appareil. Une mise en marche inattendue de l'appareil lors de l'élimination de blocages ou de l'entretien peut entraîner des blessures graves.
- Rechargez uniquement avec le chargeur spécifié par le fabricant. Un chargeur adapté à un type de bloc-batterie peut créer un risque d'incendie lorsqu'il est utilisé avec un autre bloc-batterie.
- Utilisez les appareils uniquement avec des bloc-batteries spécialement conçus à cet effet. L'utilisation de tous autres bloc-batteries peut créer un risque de blessure et d'incendie.
- Lorsque le bloc-batterie n'est pas utilisé, éloignez-le des autres objets métalliques tels qu'attaches trombones, pièces de monnaie, clés, coudes, vis ou autres petits objets métalliques qui peuvent établir une connexion d'une borne à une autre. Le court-circuitage des bornes de la batterie peut provoquer des brûlures ou un incendie.
- N'utilisez pas une batterie ou un appareil endommagé ou modifié. Les batteries endommagées ou modifiées peuvent présenter un fonctionnement imprévisible et provoquer un incendie, une explosion ou un risque de blessure.
- N'exposez pas une batterie ou un appareil à un feu ou à une température excessive. L'exposition au feu ou une température supérieure à 130°C peut provoquer une explosion. La température de 130°C peut être remplacée par la température de 265°F.
- Suivez toutes les instructions de recharge et ne rechargez pas le bloc-batterie ou l'appareil en dehors de la plage de température spécifiée dans ces instructions. Un rechargement incorrect ou à des températures en dehors de la plage spécifiée peut endommager la batterie et augmenter le risque d'incendie.
- Faites effectuer l'entretien par un réparateur qualifié en n'utilisant que des pièces de recharge identiques. Cela garantira le maintien de la sécurité du produit.
- Ne modifiez pas ou n'essayez pas de réparer l'appareil ou le bloc-batterie (selon le cas) sauf en conformité avec les instructions d'utilisation et d'entretien indiquées dans ce manuel.
- Tout autre entretien doit être effectué par un technicien agréé.
- N'utilisez que le cylindre à dents qui correspond au besoin. L'utilisation de tout autre cylindre à dents ou accessoire peut augmenter le risque de blessures.

2.1 SYMBOLES FIGURANT SUR LA MACHINE



Certains des symboles suivants peuvent être utilisés sur cette tondeuse. Veuillez les étudier et apprendre leur signification. Une bonne interprétation de ces symboles vous permettra de mieux utiliser la tondeuse et de manière plus sécuritaire.

Symbole	Nom	Explication
V	Volt	Voltage
A	Ampères	Courant
Hz	Hertz	Fréquence (cycles par seconde)
W	Watt	Puissance
min	Minutes	Heure
/min	Par minute	Tours, coups, vitesse périphérique, orbites, etc., par minute
	Courant alternatif	Type de courant
	Courant continu	Type ou caractéristique du courant
n_0	Vitesse à vide	Vitesse rotationnelle, à vide
	Alerte de sécurité	Précautions destinées à assurer la sécurité.

Symbole	Nom	Explication
	Protection des yeux	Portez toujours des lunettes de protection avec des protections latérales marquées conformément à la norme ANSI Z87.1 lorsque vous utilisez cet équipement.
	AVERTISSEMENT --- Conditions humides	Ne pas exposer la machine à la pluie ou à l'humidité.
	Lisez le manuel d'opérateur	Pour réduire les risques de blessures, l'utilisateur doit lire et comprendre le manuel d'opérateur avant d'utiliser ce produit.
	Entretien les dispositifs de sécurité	Ne pas ouvrir ou retirer les dispositifs de sécurité lorsque l'outil est en marche.
	Regardez derrière vous quand vous reculez	Regardez d'abord vers le bas et vers l'arrière pour éviter de trébucher lorsque vous tirez vers l'arrière.
	DANGER --- Maintenez à distance les mains et les pieds	Pour réduire les risques de blessures, éloignez les mains et les pieds des pièces en mouvement. Ne pas faire fonctionner à moins que le couvercle de décharge ou le sac d'herbe ne soit à sa place appropriée. S'il est endommagé, remplacez-le immédiatement.
	DANGER --- Gardez les gens à distance	Tous les visiteurs doivent être tenus à bonne distance de la zone de travail.
	DANGER --- Débris rejetés	Retirez les objets qui peuvent être projetés par la lame dans n'importe quelle direction. Portez des lunettes de protection.
	DANGER --- Danger sur pente abrupte	Soyez particulièrement prudent sur les pentes. Ne tondez pas sur une pente inclinée à plus de 15°.
	DANGER --- Gardez les pieds à distance	Éloignez les pieds du cylindre rotatif.

2.2 NIVEAUX DE RISQUES

Les termes de mise en garde suivants et leur signification ont pour but d'expliquer les niveaux de risques associés à l'utilisation de ce produit.

SYMBOLE	SIGNAL	SIGNIFICATION
	DANGER	Indique une situation dangereuse imminente qui, si elle n'est pas évitée, peut entraîner la mort ou des blessures graves.
	AVERTISSEMENT	Indique une situation potentiellement dangereuse qui, si elle n'est pas évitée, peut entraîner la mort ou des blessures graves.
	MISE EN GARDE	Indique une situation potentiellement dangereuse qui, si elle n'est pas évitée, pourrait causer des blessures mineures ou modérées.
	MISE EN GARDE	(Sans symbole d'alerte de sécurité) indique une situation pouvant entraîner des dommages matériels.

2.3 ÉLIMINATION DES BATTERIES SANS DANGER POUR L'ENVIRONNEMENT



Les matières toxiques et corrosives ci-dessous se trouvent dans les batteries utilisées dans cette machine : **Lithium-ion, une substance toxique.**

▲ AVERTISSEMENT

Éliminez toutes les substances toxiques d'une manière spécifiée afin de prévenir la contamination de l'environnement. Avant de jeter une batterie au lithium-ion endommagée ou usée, contactez votre agence locale d'élimination des déchets ou l'agence locale de protection de l'environnement pour obtenir des informations et des instructions spécifiques. Apportez les batteries à un centre local de recyclage ou d'élimination certifié pour l'élimination de batteries au lithium-ion.

▲ AVERTISSEMENT

Si la batterie se fend ou se brise, avec ou sans fuites, ne la rechargez pas et ne l'utilisez pas. Jetez-la et remplacez-la par une nouvelle batterie. N'ESSAYEZ PAS DE LA RÉPARER ! Pour prévenir les blessures et les risques d'incendie, d'explosion ou de décharge électrique, et pour éviter tout dommage à l'environnement :

- Couvrez les bornes de la batterie avec du ruban adhésif résistant.
- NE PAS essayer d'enlever ou de détruire les composants de la batterie.
- NE PAS essayer d'ouvrir ou de réparer la batterie.
- En cas de fuite, les électrolytes rejetés sont corrosifs et toxiques. NE laissez PAS entrer la solution dans les yeux ou en contact avec la peau et ne l'avalez pas.
- NE PAS jeter vos batteries usagées dans votre poubelle à ordures ménagères.
- N'incinerez PAS les batteries.
- NE LES Mettez PAS dans un endroit où ils feront partie d'un site d'enfouissement de déchets ou d'un flux de déchets solides municipaux.
- Emmenez-les dans un centre de recyclage ou d'élimination certifié.

2.4 PROPOSITION 35

▲ AVERTISSEMENT

Ce produit contient un produit chimique connu dans l'état de Californie comme étant une cause de cancer, de malformations congénitales ou d'autres problèmes de reproduction. Certaines poussières produites par le ponçage mécanique, le sciage, le meulage, le perçage et d'autres activités de construction contiennent des produits chimiques connus pour causer le cancer, des malformations congénitales ou d'autres problèmes de reproduction. Voici quelques exemples de ces produits chimiques :

- Plomb provenant de peintures à base de plomb;
- Silice cristalline provenant de briques, de ciment et d'autres produits de maçonnerie;
- Arsenic et chrome provenant de bois traité chimiquement.

Votre risque d'exposition à ces produits chimiques varie selon la fréquence à laquelle vous faites ce type de travail. Pour réduire votre exposition à ces produits chimiques, travaillez dans un endroit bien ventilé et utilisez un équipement de sécurité approuvé, comme des masques anti-poussière spécialement conçus pour filtrer les particules microscopiques.

Conservez ces instructions.

3 INSTALLATION

▲ AVERTISSEMENT

Avant d'assembler la machine, lisez et comprenez les consignes de sécurité et les instructions d'installation.

3.1 DÉBALLER LA MACHINE

▲ AVERTISSEMENT

Assurez-vous d'assembler correctement la machine avant de l'utiliser.

▲ AVERTISSEMENT

- Si les pièces de la machine sont endommagées, ne l'utilisez pas.
- Si vous n'avez pas toutes les pièces, n'utilisez pas la machine.
- Si des pièces sont endommagées ou manquantes, communiquez avec le centre de service.

1. Ouvrez l'emballage.
2. Lisez la documentation contenue dans la boîte.
3. Retirez toutes les pièces non assemblées de la boîte.
4. Retirez la machine de sa boîte.
5. Jetez la boîte et l'emballage conformément aux règlements locaux.

3.2 INSTALLEZ LA POIGNÉE INFÉRIEURE

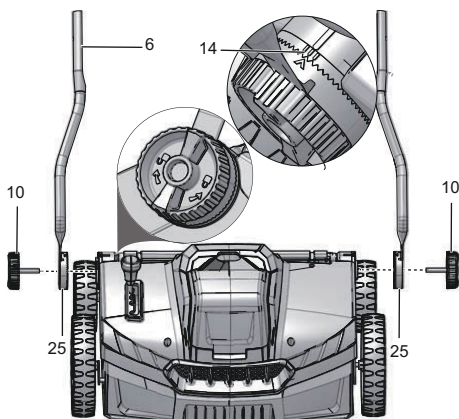

1. Fixez les supports de poignée (25) sur les côtés de la machine
2. Faites passer les boulons des boutons de poignée (10) dans les supports.

3. Tournez les boutons de la poignée dans le sens des aiguilles d'une montre pour verrouiller la poignée inférieure (6).
4. Réglez la poignée inférieure dans l'une des trois positions (14).

3.3 INSTALLEZ LA POIGNÉE SUPÉRIEURE

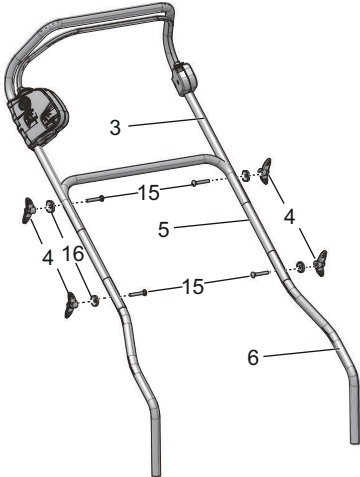

1. Alignez les trous de la poignée supérieure (3), de la poignée centrale (5) et de la poignée inférieure (6).
2. Insérez le boulon (15) dans le trou et l'entretoise (16).
3. Serrez le bouton (4) sur les boulons.
4. Faites la même opération sur l'autre côté.

3.4 INSTALLER LE SAC ARRIÈRE

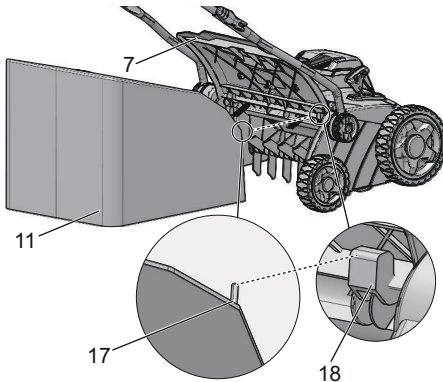

1. Ouvrez et retenez le volet d'éjection arrière (7).

2. Tenez le sac arrière (11) par sa poignée et engagez les crochets (17) sur les fentes (18).
3. Fermez le volet d'éjection arrière.

3.5 RÉGLEZ LA HAUTEUR DE LA LAME

La machine peut être réglée à différentes profondeurs de travail.

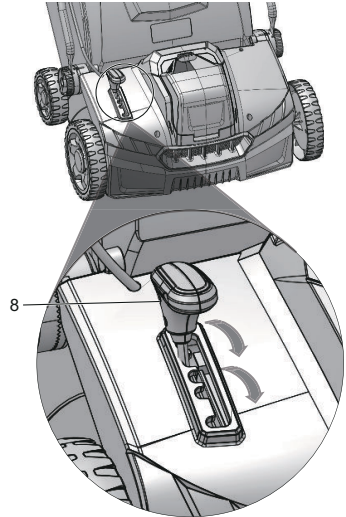

1. Tirez le levier de réglage de la profondeur (8) vers l'arrière pour augmenter la profondeur de travail.
2. Tirez le levier de réglage de la profondeur vers l'avant pour diminuer la profondeur de travail.

3.6 INSTALLER LE BLOC-BATTERIE

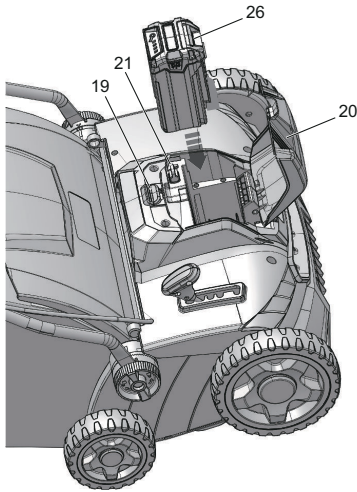

▲ AVERTISSEMENT

- Si le bloc-batterie ou le chargeur est endommagé, remplacez-le, au besoin.
- Arrêtez la machine et attendez que le moteur s'arrête avant d'installer ou de retirer le bloc-batterie.
- Lisez, comprenez et suivez les instructions du manuel du bloc-batterie et du chargeur.

1. Appuyez sur le bouton (19) pour ouvrir le couvercle de la batterie (20).
2. Poussez le bloc-batterie dans le compartiment de batterie jusqu'à ce qu'il soit bien encliqueté.
3. Vous devriez entendre un clic lorsque le bloc-batterie sera inséré correctement.
4. Fermez le couvercle de la batterie.

i REMARQUE

La machine ne démarre que lorsque vous insérez la clé de sécurité (21).

3.7 RETIRER LE BLOC-BATTERIE

1. Appuyez sur le bouton (19) pour ouvrir le couvercle de la batterie (20).
2. Retirez la clé de sécurité (21).
3. Poussez et maintenez enfoncé le bouton de déblocage de la batterie (26).
4. Retirez le bloc-batterie du compartiment.

4 UTILISATION

▲ AVERTISSEMENT

Pour éviter des blessures graves, portez des lunettes de sécurité ou des lunettes de protection en tout temps lorsque vous utilisez le déchaumeur. Portez un masque facial ou une housse de protection contre la poussière dans les endroits poussiéreux.

4.1 DÉMARRER LA MACHINE

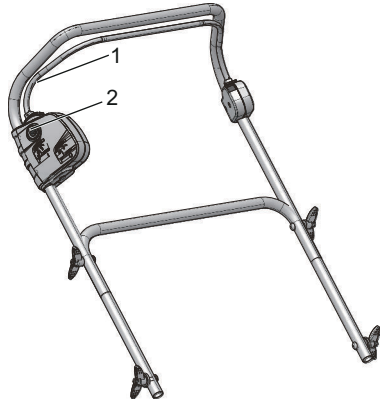

1. Insérez la batterie et la clé de sécurité.
2. Appuyez sur le bouton de mise en marche et maintenez-le enfoncé (2).
3. Pendant que vous maintenez le bouton de démarrage enfoncé, tirez l'interrupteur d'écartement (1) dans la direction du guidon.
4. Une fois que la machine a démarré, vous pouvez relâcher le bouton de démarrage.

4.2 ARRÊTER LA MACHINE

1. Relâchez l'interrupteur d'arrêt d'urgence pour arrêter la machine.

▲ AVERTISSEMENT

Attendez que le cylindre s'arrête complètement avant de redémarrer la machine. N'éteignez pas et n'allumez pas brusquement la machine.

▲ AVERTISSEMENT

Retirez toujours la batterie et la clé de sécurité après avoir terminé le travail.

4.3 VIDER LE SAC ARRIÈRE

1. Arrêtez la machine.
2. Retirez la clé de sécurité.

3. Retirez le bloc-batterie.
4. Ouvrez et retenez le volet d'éjection arrière.
5. Tenez le sac arrière par sa poignée et décrochez-le des fentes.
6. Fermez le volet d'éjection arrière.
7. Videz le sac arrière.

5 ENTRETIEN

▲ AVERTISSEMENT

Avant d'effectuer l'entretien, assurez-vous que

- la machine est arrêtée.
- attendez que toutes les pièces se soient immobilisées.
- retirez le bloc-batterie de la machine.

▲ AVERTISSEMENT

N'utilisez pas de solvants ou de détergents puissants sur le boîtier ou les composants en plastique.

▲ AVERTISSEMENT

Évitez que les liquides de freins, l'essence et les matériaux à base de pétrole ne viennent en contact avec les pièces en plastique. Les produits chimiques peuvent endommager le plastique et le rendre inutilisable.

5.1 ENTRETIEN GÉNÉRAL

- Avant chaque utilisation, vérifiez que la machine ne contient pas de pièces endommagées, manquantes ou desserrées, telles que vis, écrous, boulons et dents.
- Serrez correctement toutes les fixations et les boutons.

5.2 REMPLACEZ LA DENT

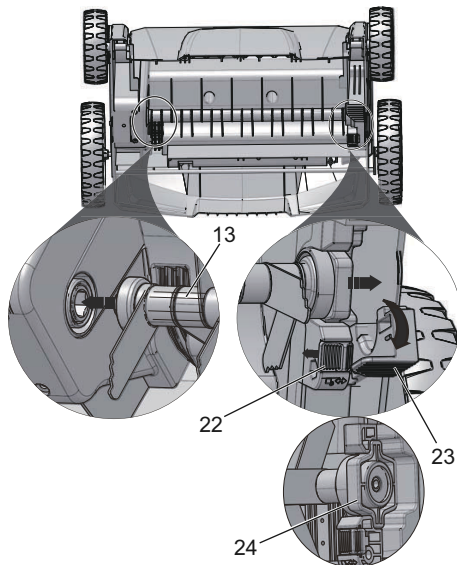

▲ AVERTISSEMENT

Utilisez uniquement un cylindre de recharge approuvé.

▲ AVERTISSEMENT

Portez des vêtements, des gants et des lunettes de protection adéquats avant d'effectuer tout entretien.

▲ AVERTISSEMENT

Portez des gants épais ou enroulez le cylindre avec un chiffon lorsque vous le touchez.

1. Arrêtez la machine.
2. Assurez-vous que le cylindre s'est complètement arrêté.
3. Retirez le bloc-batterie
4. Retirez la clé de sécurité.
5. Tournez la machine sur le côté pour exposer le cylindre de la lame (13).
6. Appuyez sur le bouton coulissant (22) comme indiqué par la flèche.
7. Ouvrez la poignée de verrouillage (23).
8. Poussez le cylindre vers le boîtier pour desserrer l'autre extrémité du cylindre.
9. Retirez le cylindre.
10. Placez un nouveau cylindre dans le support sous le boîtier. Assurez-vous que la coquille de roulement (24) est positionnée avec le côté long vers le haut.

11. Engagez correctement l'extrémité hexagonale du roulement avec le support et enfoncez le cylindre.
12. Verrouillez la poignée de verrouillage (23) et poussez le bouton coulissant (22) pour fixer le cylindre.

i REMARQUE

Suivez les instructions mentionnées ci-dessus lors du remplacement d'un cylindre à dents.

5.3 ENTREPOSEZ LA MACHINE

- Retirez la clé de sécurité.
- Retirez le(s) bloc-batterie(s).
- Nettoyez la machine avant de l'entreposer.
- Assurez-vous que le moteur n'est pas chaud lorsque vous entreposez la machine.
- Assurez-vous que la machine n'a pas de pièces mal fixées ou endommagées. Au besoin, suivez ces instructions :
 - Remplacez les pièces endommagées.
 - Serrez les boulons.
 - Parlez à une personne d'un centre de service certifié.
- Entreposez la machine dans un endroit sec.
- Assurez-vous que les enfants ne peuvent pas s'approcher de la machine.

6 DÉPANNAGE

Bruit anormal.	Des corps étrangers sur le cylindre du déchaumeur frappent le déchaumeur.	Éteignez le déchaumeur, attendez que le cylindre ne tourne plus.
Cliquetis dans l'appareil. Bruit de sifflement.	Des corps étrangers bloquent le cylindre de déchaumage.	Retirez les corps étrangers. Vérifiez le déchaumeur immédiatement.
Bruit de sifflement.	Glissement de la ceinture.	Communiquez avec un centre de service agréé.
Le moteur ne démarre pas.	La batterie n'est pas stabilisée.	Veillez à ce que la batterie soit bien fixée dans la machine. Reportez-vous à la section Installation de la batterie de ce manuel.
	La batterie n'est pas chargée.	Chargez la batterie selon les instructions fournies avec votre modèle.

Le déchaumeur n'avance pas facilement.	Blocage dû aux corps étrangers.	Arrêtez le moteur, attendez jusqu'à l'arrêt complet du cylindre portedents. Retirez les corps étrangers. Après environ une minute, allumez le déchaumeur.
	L'herbe est trop haute.	Tondez la pelouse avant de déchaumer.
Les résultats du déchaumage ne sont pas satisfaisants.	Usure des dents à ressort.	Réglez le cylindre du déchaumeur.
	Défaut de la ceinture.	Communiquez avec un centre de service agréé.
	La pelouse est devenue trop haute.	Tondez la pelouse avant d'utiliser le déchaumeur.

* Si vous ne trouvez pas une solution à ces problèmes, communiquez avec le centre de service.

7 DONNÉES TECHNIQUES

Voltage	40 V
Vitesse à vide	3900 RPM
Chemin de travail	14" (36 cm)
Nombre de lames	20 Pcs
Profondeur de scarification	1/4" / 0 / -1/4" / -3/8" / -5/8"
Profondeur de déchaumage	1/4" / 0 / -1/4" / -3/8" / -5/8"
Roue avant	7"
Roue arrière	5"
Poids (sans batterie)	22.7 lbs (10.3 kg)
Batterie (modèle)	BAF705/BAF701 et autres séries BAF
Chargeur (modèle)	29492/CAF806 et autres séries CAF

La plage de température ambiante recommandée :

Article	Température
Plage de température d'entreposage du déchaumeur	32°F (0°C) - 113°F (45°C)
Plage de température de fonctionnement du déchaumeur	32°F (0°C) - 113°F (45°C)

Article	Température
Plage de température de re-chargement de la batterie	39°F (4°C) - 104°F (40°C)
Plage de température de fonctionnement du chargeur	39°F (4°C) - 104°F (40°C)
Plage de température d'entreposage de la batterie	32°F (0°C) - 113°F (45°C)
Plage de température de dé-chargement de la batterie	32°F (0°C) - 113°F (45°C)

pièce retournée pour remplacement en vertu de la présente garantie, à moins qu'un tel retour soit demandé par écrit par Greenworks.

Adresse aux États-Unis : Adresse au Canada :

Greenworks Tools	Greenworks Tools Canada Inc.
P.O. Box 1238	P.O. Box 93095, Newmarket, Ontario
Mooresville, NC 28115	L3Y 8K3

8 GARANTIE LIMITÉE



Greenworks garantit par la présente ce produit, à l'acheteur original avec preuve d'achat, pour une période de trois (3) ans contre tout défaut de matériaux, de pièces ou de main-d'œuvre. Greenworks, à sa propre discrétion, réparera ou remplacera toutes les pièces défectueuses, dans des conditions normales d'utilisation, sans frais pour le client. Cette garantie n'est valable que pour les appareils qui ont été utilisés à des fins personnelles, qui n'ont pas été loués à des fins industrielles ou commerciales et qui ont été entretenus conformément aux instructions du manuel du propriétaire fourni avec le produit neuf.

ARTICLES NON COUVERTS PAR LA GARANTIE :

1. Toute pièce qui est devenue inopérante en raison d'une mauvaise utilisation, d'une utilisation commerciale, d'un abus, d'une négligence, d'un accident, d'un entretien inapproprié ou d'une modification; ou
2. L'appareil, s'il n'a pas été utilisé et/ou entretenu conformément au manuel du propriétaire; ou
3. Usure normale;
4. Articles d'entretien courant tels que lubrifiants, affûtage des lames;
5. Détérioration normale du fini extérieur due à l'utilisation ou à l'exposition.

ASSISTANCE TÉLÉPHONIQUE :

Le service de garantie est accessible en appelant notre ligne d'assistance téléphonique sans frais, au 1-888-909-6757.

FRAIS DE TRANSPORT :

Les frais de transport pour le déplacement de tout équipement motorisé ou accessoire sont à la charge de l'acheteur. Il incombe à l'acheteur de payer les frais de transport pour toute

9 VUE ÉCLATÉE

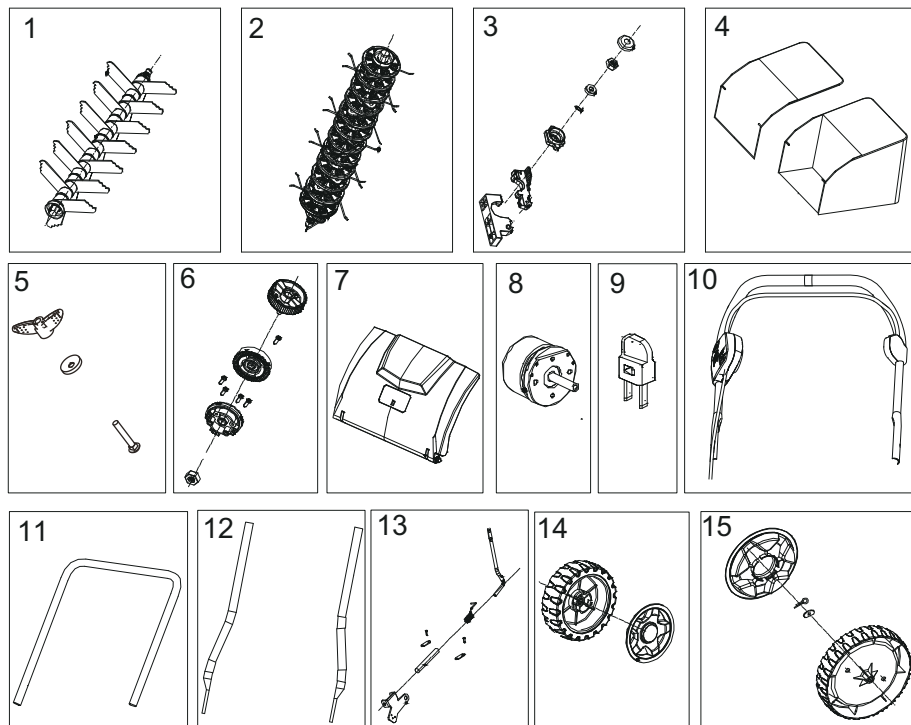

No	Description	No de pièce	Qté.
1	Cylindre de lame	R0202467-00	1
2	Cylindre à dents	R0202468-00	1
3	Ensemble de serrure à cylindre	R0202469-00	1
4	Sac arrière	R0202470-00	1
5	Ensemble de fixation des poignées supérieures / centrales	R0202471-00	4
6	Ensemble de bouton de poignée inférieure	R0202472-00	2
7	Volet d'éjection arrière	R0202473-00	1
8	Moteur	R0202474-00	1
9	Clé de sécurité	R0202475-00	1
10	Ensemble de commande de poignée supérieure	R0202476-00	1
11	Poignée centrale	R0202477-00	1
12	Poignée inférieure	R0202478-00	2
13	Levier de réglage de la profondeur	R0202479-00	1
14	Ensemble de roue arrière	R0202480-00	2
15	Ensemble de roue avant	R0202481-00	2

1 Descripción.....	25	3.6	Instalación de la batería.....	30	
1.1	Finalidad.....	25	3.7	Retirada de la batería.....	30
1.2	Perspectiva general.....	25	4 Funcionamiento.....	30	
1.3	Lista de embalaje.....	25	4.1	Puesta en marcha de la máquina.....	30
2 Lea todas las instrucciones.....	25	4.2	Detención de la máquina.....	30	
2.1	Símbolos en el producto.....	26	4.3	Vaciado del recogehierba.....	30
2.2	Niveles de riesgo.....	27	5 Mantenimiento.....	31	
2.3	Eliminación de batería segura para el medio ambiente.....	27	5.1	Mantenimiento general.....	31
2.4	Propuesta 65.....	28	5.2	Sustitución de un diente.....	31
3 Instalación.....	28	5.3	Almacenamiento de la máquina.....	32	
3.1	Desembalaje de la máquina.....	28	6 Solución de problemas.....	32	
3.2	Instalación del asa inferior.....	28	7 Datos técnicos.....	32	
3.3	Instalación del asa superior.....	29	8 Garantía limitada.....	33	
3.4	Instalación del recogehierba.....	29	9 Vista despiezada.....	34	
3.5	Ajuste de la altura de la cuchilla.....	29			

1 DESCRIPCIÓN

1.1 FINALIDAD

Esta máquina escarificadora está destinada a uso privado en entornos domésticos y de jardinería. El cilindro de la cuchilla que se incluye se ha diseñado para arrancar de la tierra el musgo, las malas hierbas y sus sistemas radiculares, a la vez que se afloja la tierra para fomentar un mejor crecimiento del césped.

Esta máquina puede convertirse fácilmente en un escarificador de césped en unos pocos pasos gracias al cilindro de dientes adicional que se incluye.

1.2 PERSPECTIVA GENERAL

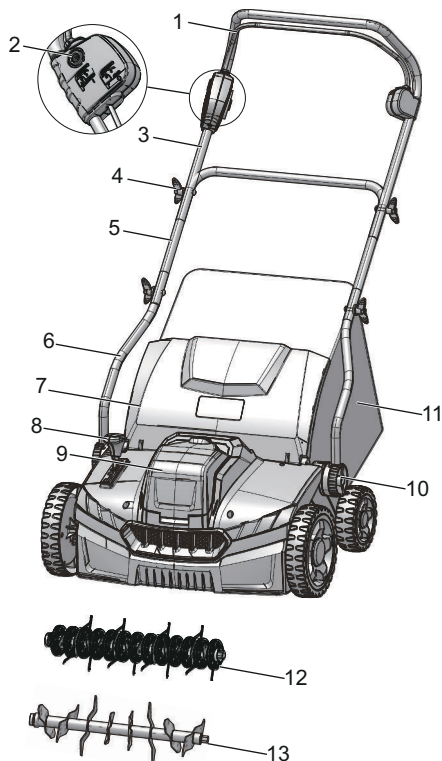

- 1 Interruptor de seguridad
- 2 Botón de puesta en marcha
- 3 Asa superior
- 4 Mando
- 5 Asa intermedia
- 6 Asa inferior
- 7 Aleta de descarga trasera

- 8 Palanca de ajuste de profundidad
- 9 Puerta de la batería
- 10 Mando del asa
- 11 Recogehierba
- 12 Cilindro de dientes
- 13 Cilindro de la cuchilla

1.3 LISTA DE EMBALAJE

- | | | | |
|---|-------------------------------|---|---------------------|
| 1 | Escarificador | 4 | Pinzas de cable |
| 2 | Recogehierba | 5 | Cilindro de dientes |
| 3 | Elementos de fijación del asa | | |

2 LEA TODAS LAS INSTRUCCIONES

▲ AVISO





El término "aparato" empleado en las advertencias se refiere a su herramienta eléctrica con funcionamiento a batería (inalámbrica). Cuando utilice aparatos de jardinería eléctricos, siempre deben seguirse precauciones básicas de seguridad a fin de reducir el riesgo de incendios, descargas eléctricas y lesiones personales, entre las que se incluyen:









- Evite los entornos peligrosos – No utilice los aparatos en lugares húmedos o mojados.
- No utilice bajo la lluvia.
- Mantenga alejados a los niños – Todos los visitantes deben mantenerse a una distancia segura de la zona de trabajo.
- Lleve indumentaria adecuada – No lleve ropa o joyas sueltas. Pueden quedar atrapadas en las piezas móviles. Se recomienda el uso de guantes de goma y calzado resistente cuando se trabaje en el exterior. Lleve una protección capilar para sujetar el cabello largo.
- Lleve gafas de seguridad – Utilice siempre una máscara facial o antipolvo si se levanta polvo durante el funcionamiento.
- Utilice el aparato adecuado – No utilice el aparato para trabajos distintos del previsto.
- Evite la puesta en marcha accidental – No transporte un aparato con la batería insertada y con el dedo sobre el interruptor. Asegúrese de que el interruptor esté desactivado al insertar la batería. Asegúrese de que el interruptor esté en la posición de apagado antes de conectar a la batería y al coger o transportar el aparato. El transporte del aparato con el dedo en el interruptor o la conexión de un aparato que tiene el interruptor activado fomenta los accidentes.
- No fuerce el aparato – Hará el trabajo mejor y con menos probabilidades de sufrir lesiones a la velocidad para la que se diseñó.
- No se estire – Mantenga en todo momento una postura adecuada y el equilibrio.

- Manténgase alerta – Observe lo que está haciendo en todo momento. Utilice el sentido común. No utilice el aparato cuando esté cansado.
- Desconexión del aparato – Desconecte el aparato de la batería cuando no esté en uso, antes de realizar tareas de servicio, cuando cambie accesorios, como cuchillas, o al almacenar el aparato. Estas medidas de seguridad preventivas reducen el riesgo de que el aparato se ponga en marcha accidentalmente.
- Almacene los aparatos en interior – Cuando no estén en uso, los aparatos deben almacenarse en interiores, en un lugar seco y alto o cerrado, fuera del alcance de los niños.
- Cuide el mantenimiento del aparato – Mantenga el filo afilado y limpio para un mejor rendimiento y para reducir el riesgo de lesiones. Siga las instrucciones para la lubricación y el cambio de accesorios. Inspeccione periódicamente el cable del aparato, y si está dañado, haga que lo repare un centro de servicio técnico autorizado. Inspeccione periódicamente los cables alargadores y sustitúyalos si están dañados. Mantenga las asas secas, limpias y sin restos de aceite y grasa
- Compruebe las piezas dañadas – Antes de seguir utilizando el aparato, una protección u otra pieza dañada debe comprobarse detenidamente para determinar si funcionará correctamente y cumplirá su función prevista. Compruebe la alineación de las piezas móviles, la unión de las piezas móviles, la rotura de piezas, el montaje y cualquier otra condición que pueda afectar a su funcionamiento. Una protección u otra pieza que esté dañada debe ser reparada o sustituida debidamente por un centro de servicio autorizado, a menos que se indique lo contrario en este manual.
- Asegúrese de que el interruptor de alimentación esté apagado y que la batería se haya retirado antes de quitar el material atascado, realizar ajustes, cambiar accesorios, almacenar o realizar reparaciones en el aparato. La puesta en marcha inesperada del aparato mientras se quita el material atascado o se realizan reparaciones puede provocar lesiones personales graves.
- Recargue solo con el cargador especificado por el fabricante. Un cargador adecuado para un tipo de batería puede dar lugar a un riesgo de incendio cuando se usa con otra batería.
- Utilice los aparatos únicamente con las baterías designadas específicamente. El uso de cualquier otra batería puede dar lugar a un riesgo de lesiones e incendio.
- Cuando la batería no esté en uso, manténgala alejada de otros objetos metálicos como clips, monedas, llaves, clavos, tornillos u otros objetos metálicos pequeños que puedan hacer una conexión entre los terminales. El cortocircuito de los terminales de la batería puede provocar quemaduras o un incendio.
- No utilice una batería o un aparato que haya sufrido daños o modificaciones. Las baterías dañadas o modificadas pueden exhibir un comportamiento impredecible que puede dar lugar a un incendio, una explosión o un riesgo de lesiones.
- No exponga una batería o un aparato al fuego ni a temperaturas excesivas. La exposición al fuego o a una temperatura superior a 130°C puede provocar una explosión. La temperatura de 130°C puede sustituirse por la temperatura de 265°F.
- Siga todas las instrucciones de carga y no cargue la batería o el aparato fuera del intervalo de temperatura especificado en las instrucciones. La carga incorrecta o a temperaturas fuera del intervalo especificado puede dañar la batería y aumentar el riesgo de incendio.
- Solicite a un técnico de reparación cualificado que realice las tareas de servicio utilizando únicamente piezas de repuesto idénticas. Esto garantizará el mantenimiento de la seguridad del producto.
- No modifique ni intente reparar el aparato o la batería (según corresponda), excepto lo indicado en las instrucciones de uso y cuidado.
- Cualquier otra tarea de servicio debe ser realizada por un representante de servicio autorizado.
- Utilice únicamente el cilindro de dientes adaptado para la aplicación. El uso de otro cilindro de dientes o accesorio podría aumentar el riesgo de lesiones.

2.1 SÍMBOLOS EN EL PRODUCTO



En este cortacésped pueden utilizarse algunos de los siguientes símbolos. Le rogamos que los estudie y aprenda su significado. La interpretación correcta de estos símbolos le permitirá manejar el cortacésped mejor y de manera más segura.

Símbolo	Nombre	Explicación
V	Voltios	Tensión
A	Amperios	Corriente
Hz	Hertzios	Frecuencia (ciclos por segundo)
W	Vatios	Potencia
min	Mínutos	Tiempo
/min	Por minuto	Revoluciones, carreras, velocidad de superficie, órbitas, etc., por minuto
	Corriente alterna	Tipo de corriente
	Corriente continua	Tipo o una característica de corriente
n_0	Velocidad sin carga	Velocidad rotacional, sin carga
	Alerta de seguridad	Precauciones que afectan a su seguridad.
	Protección ocular	Lleve siempre protección ocular con protectores laterales marcada para cumplir la ANSI Z87.1 cuando utilice este equipo.

Símbolo	Nombre	Explicación
	ADVERTENCIA --- Condiciones húmedas	No exponga el producto a la lluvia o a condiciones de humedad.
	Lea el manual del operario	Para reducir el riesgo de lesiones, el usuario debe leer y entender el manual del operario antes de utilizar este producto.
	Mantenga los dispositivos de seguridad	No abra ni retire los dispositivos de seguridad mientras la herramienta esté funcionando.
	Mire hacia atrás cuando retroceda	Mire hacia abajo y hacia atrás en primer lugar para evitar tropezar al retroceder.
	PELIGRO --- Mantenga alejados los pies y las manos	Para reducir el riesgo de lesiones, mantenga las manos y los pies alejados de las piezas giratorias. No utilice a menos que la cubierta de descarga o la bolsa de hierba estén en su posición. En caso de daños, sustituya inmediatamente.
	PELIGRO --- Mantenga alejados a los transeúntes	Todos los visitantes deben mantenerse a una distancia segura de la zona de trabajo.
	PELIGRO --- Proyección de residuos	Retire los objetos que puedan ser proyectados por la cuchilla en cualquier dirección. Lleve gafas de seguridad.
	PELIGRO --- Riesgo en pendientes pronunciadas	Tenga mucho cuidado en las pendientes. No siga en pendientes con una inclinación superior a 15 grados.
	PELIGRO --- Mantenga los pies alejados	Mantenga los pies alejados del cilindro giratorio.

2.2 NIVELES DE RIESGO

Las siguientes indicaciones y significados tienen como fin explicar los niveles de riesgo asociados a este producto.

SÍMBOLO	INDICACIÓN	SIGNIFICADO
	PELIGRO	Indica una situación de peligro inminente que, de no evitarse, provocará lesiones graves o incluso la muerte.
	ADVERTENCIA	Indica una situación de peligro potencial que, de no evitarse, podría provocar lesiones graves o incluso la muerte.

SÍMBOLO	INDICACIÓN	SIGNIFICADO
	PRECAUCIÓN	Indica una situación de peligro potencial que, de no evitarse, puede provocar lesiones leves o moderadas.
	PRECAUCIÓN	(Sin símbolo de alerta sobre seguridad) Indica una situación que puede provocar daños materiales.

2.3 ELIMINACIÓN DE BATERÍA SEGURA PARA EL MEDIO AMBIENTE



Los materiales tóxicos y corrosivos que figuran a continuación se encuentran en las baterías utilizadas en esta máquina: **Ion de litio, un material tóxico.**

▲ AVISO

Deseche todos los materiales tóxicos de una manera especificada para evitar la contaminación del medio ambiente. Antes de desechar una batería de ion de litio dañada o agotada, contacte con la agencia local de eliminación de residuos o con la agencia de protección ambiental local para obtener información e instrucciones específicas. Lleve las baterías a un centro de reciclaje o eliminación local, certificado para la eliminación de ion de litio.

▲ AVISO

Si la batería se agrieta o se rompe, con o sin fugas, no la recargue ni la utilice. Deséchela y sustitúyala por una batería nueva. ¡NO INTENTE REPARARLA! Para evitar lesiones y riesgos de incendio, explosión o descarga eléctrica, y para evitar daños al medio ambiente:

- Cubra los terminales de la batería con cinta adhesiva resistente.
- NO intente retirar o destruir ninguno de los componentes de la batería.
- NO intente abrir la batería.
- Si se produce una fuga, los electrolitos liberados son corrosivos y tóxicos. NO deje que la solución entre en contacto con los ojos o la piel, y no la ingiera.
- NO deseche estas baterías con la basura doméstica normal.
- NO incinere.
- NO lleve las baterías a lugares donde formarán parte de vertederos de residuos o flujos de residuos sólidos urbanos.
- Llévelas a un centro de reciclaje o eliminación certificado.

2.4 PROPUESTA 65

▲ AVISO

Este producto contiene una sustancia química conocida en el estado de California como causante de cáncer, defectos de nacimiento u otros daños reproductivos. El polvo generado por el lijado eléctrico, el serrado, el esmerilado, la perforación y otras actividades de construcción contiene sustancias químicas que se sabe que son causantes de cáncer, defectos de nacimiento u otros daños reproductivos. Algunos ejemplos de estas sustancias químicas son:

- Plomo de pinturas con base de plomo;
- Sílice cristalina de ladrillos y cemento y otros productos de albañilería;
- Arsénico y cromo de la madera tratada químicamente.

El riesgo de exposición a estas sustancias químicas varía según la frecuencia con la que realice este tipo de trabajo. Para reducir su exposición a estas sustancias químicas, trabaje en una zona bien ventilada y trabaje con equipos de seguridad aprobados, como máscaras antipolvo, que estén especialmente diseñadas para filtrar partículas microscópicas.

Conserve estas instrucciones.

3 INSTALACIÓN

▲ AVISO

Antes de montar la máquina, debe leer y entender el capítulo de seguridad y las instrucciones de instalación.

3.1 DESEMBALAJE DE LA MÁQUINA

▲ AVISO

Asegúrese de montar correctamente la máquina antes del uso.

▲ AVISO

- Si las piezas de la máquina presentan daños, no utilice la máquina.
- Si no tiene todas las piezas, no utilice la máquina.
- Si faltan piezas o hay piezas dañadas, contacte con el centro de servicio.

1. Abra el embalaje.
2. Lea la documentación que se proporciona en la caja.
3. Retire todas las piezas sin montar de la caja.
4. Retire la máquina de la caja.
5. Deseche la caja y el material de embalaje de conformidad con los reglamentos locales.

3.2 INSTALACIÓN DEL ASA INFERIOR

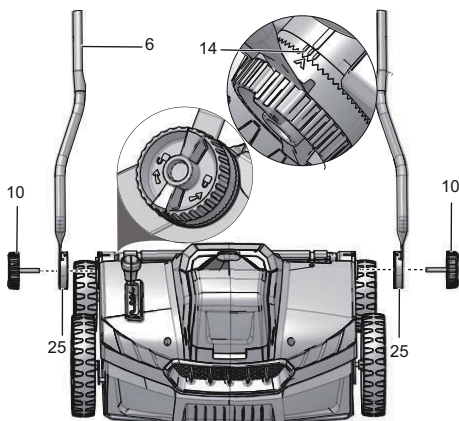

1. Fije los soportes de las asas (25) a los laterales de la máquina
2. Introduzca los pernos de los mandos del asa (10) por los soportes.
3. Gire los mandos del asa en sentido horario para bloquear el asa inferior (6).
4. Ajuste el asa inferior en una de las tres posiciones (14).

3.3 INSTALACIÓN DEL ASA SUPERIOR

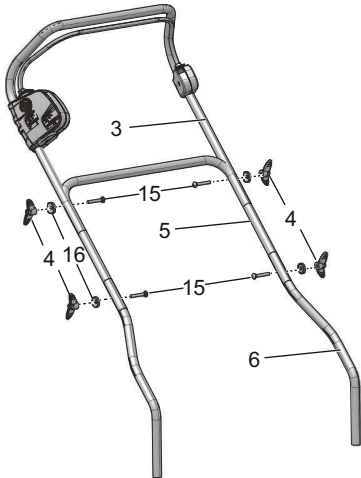

1. Alinee los orificios del asa superior (3), el asa intermedia (5) y el asa inferior (6).
2. Introduzca el perno (15) por el orificio y el espaciador (16).
3. Apriete el mando (4) en los pernos.
4. Repita la misma operación en el otro lado.

3.4 INSTALACIÓN DEL RECOGEHIERBA

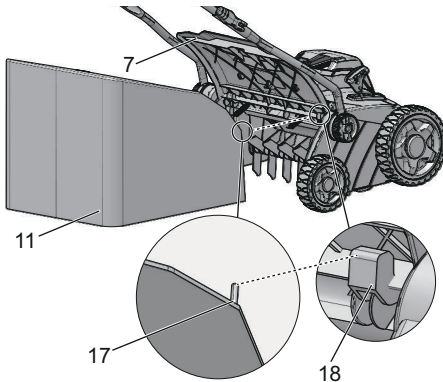

1. Abra la aleta de descarga trasera (7) y sujétela.
2. Sostenga el recogehierba (11) por el asa y acople los ganchos (17) sobre las ranuras (18).
3. Cierre la aleta de descarga trasera.

3.5 AJUSTE DE LA ALTURA DE LA CUCHILLA

La máquina puede ajustarse a distintas profundidades de trabajo.

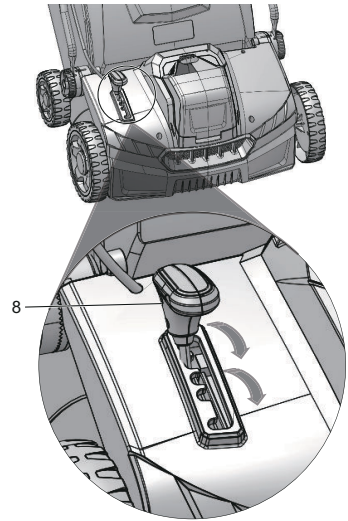

1. Tire hacia atrás de la palanca de ajuste de profundidad (8) para aumentar la profundidad de trabajo.
2. Tire hacia delante de la palanca de ajuste de profundidad para disminuir la profundidad de trabajo.

3.6 INSTALACIÓN DE LA BATERÍA

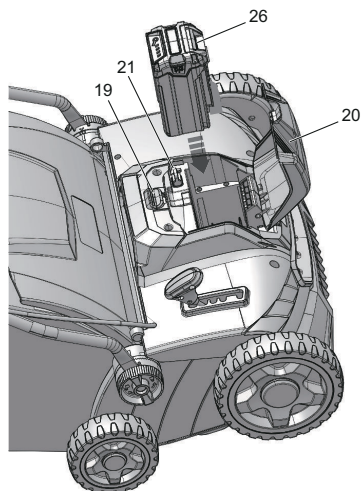

▲ AVISO

- Si la batería o el cargador ha sufrido daños, sustituya la batería o el cargador.
- Detenga la máquina y espere hasta que el motor se pare antes de instalar o retirar la batería.
- Debe leer, entender y seguir las instrucciones del manual de la batería y el cargador.

1. Pulse el botón (19) para abrir la puerta de la batería (20).
2. Introduzca la batería en el compartimento de la batería hasta que encaje en su posición.
3. Cuando escuche un clic, la batería está correctamente instalada.
4. Cierre la puerta de la batería.

i NOTA

La máquina únicamente se pone en marcha cuando se introduce la llave de seguridad (21).

3.7 RETIRADA DE LA BATERÍA

1. Pulse el botón (19) para abrir la puerta de la batería (20).
2. Retire la llave de seguridad (21)
3. Pulse y mantenga pulsado el botón de desbloqueo de la batería (26).
4. Retire la batería del compartimento.

4 FUNCIONAMIENTO

▲ AVISO

Para evitar lesiones personales graves, lleve gafas de seguridad en todo momento cuando utilice el escarificador. Lleve una mascarilla facial o una protección antipolvo en lugares polvorientos.

4.1 PUESTA EN MARCHA DE LA MÁQUINA

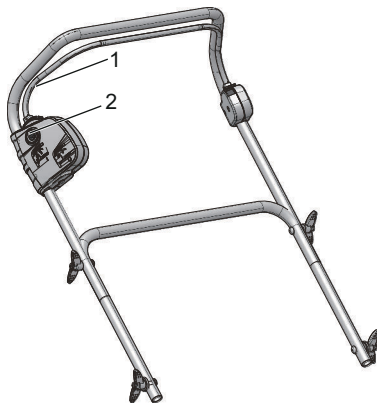

1. Coloque la batería y la llave de seguridad.
2. Pulse y mantenga pulsado el botón de puesta en marcha (2).
3. Mientras mantiene pulsado el botón de puesta en marcha, tire del interruptor de seguridad (1) en la dirección del manillar.
4. Una vez que la máquina esté en marcha, puede soltar el botón de puesta en marcha.

4.2 DETENCIÓN DE LA MÁQUINA

1. Suelte el interruptor de seguridad para detener la máquina.

▲ AVISO

Espere hasta que el cilindro se detenga por completo antes de volver a poner en marcha la máquina. No apague y encienda la máquina rápidamente.

▲ AVISO

Retire siempre la batería y la llave de seguridad tras finalizar el trabajo.

4.3 VACIADO DEL RECOGEHIERBA

1. Detenga la máquina.
2. Retire la llave de seguridad.

3. Retire la batería.
4. Abra la aleta de descarga trasera y sujétela.
5. Sostenga el recogehierba por el asa y desengánchelo de las ranuras.
6. Cierre la aleta de descarga trasera.
7. Vacíe el recogehierba.

5 MANTENIMIENTO

▲ AVISO

Antes del mantenimiento, asegúrese de

- detener la máquina.
- esperar hasta que se detengan todas las piezas móviles.
- Retire la batería de la máquina.

▲ AVISO

No utilice disolventes o detergentes fuertes en la carcasa o los componentes de plástico.

▲ AVISO

No permita que líquidos de frenos, gasolina y otros derivados del petróleo toquen las piezas de plástico. Las sustancias químicas pueden dañar el plástico y hacer que quede inservible.

5.1 MANTENIMIENTO GENERAL

- Antes de cada uso, examine la máquina para comprobar si hay piezas dañadas, ausentes o sueltas como tornillos, tuercas, pernos y dientes.
- Apriete correctamente todos los elementos de fijación y los mandos.

5.2 SUSTITUCIÓN DE UN DIENTE

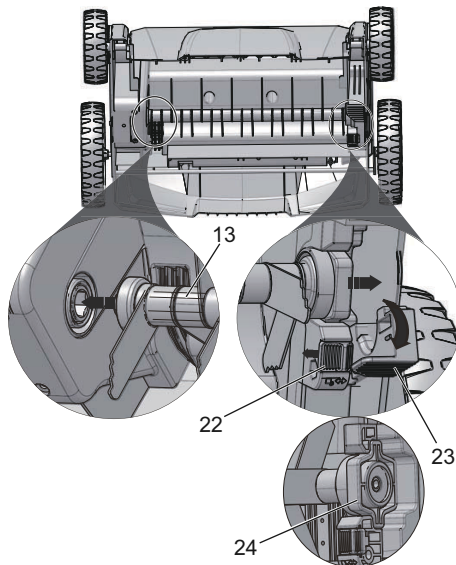

▲ AVISO

Utilice únicamente un cilindro de repuesto aprobado.

▲ AVISO

Lleve ropa, guantes y gafas adecuados antes de realizar cualquier tarea de mantenimiento.

▲ AVISO

Lleve guantes gruesos o enrolle un trapo alrededor del cilindro cuando lo toque.

1. Detenga la máquina.
2. Asegúrese de que el cilindro se detenga por completo.
3. Retirada de la batería
4. Retire la llave de seguridad.
5. Gire la máquina hacia un lado para dejar a la vista el cilindro de la cuchilla (13).
6. Pulse el botón de deslizamiento (22) como se indica mediante la flecha.
7. Abra el asa de bloqueo (23).
8. Empuje el cilindro en la dirección de la carcasa para aflojar el otro extremo del cilindro.
9. Retire el cilindro.
10. Coloque un cilindro nuevo en el soporte debajo de la carcasa. Asegúrese de que la carcasa del rodamiento (24) esté colocada con el lado largo hacia arriba.

11. Acople correctamente el extremo hexagonal del rodamiento con el soporte y empuje hacia dentro el cilindro.
12. Bloquee el asa de bloqueo (23) y empuje hacia atrás el botón de deslizamiento (22) para fijar el cilindro.

i NOTA

Siga las instrucciones mencionadas anteriormente al sustituir un cilindro de dientes.

5.3 ALMACENAMIENTO DE LA MÁQUINA

- Retire la llave de seguridad.
- Retire la(s) batería(s).
- Limpie la máquina antes del almacenamiento.
- Asegúrese de que el motor no esté caliente cuando almacene la máquina.
- Asegúrese de que la máquina no tenga piezas sueltas o dañadas. Si es necesario, siga estas instrucciones:
 - Sustituya las piezas dañadas.
 - Apriete los pernos.
 - Hable con una persona de un centro de servicio aprobado.
- Almacene la máquina en una zona seca.
- Asegúrese de que los niños no puedan acercarse a la máquina.

6 SOLUCIÓN DE PROBLEMAS

Ruido anormal.	Hay objetos extraños en el cilindro esarificador que están golpeando al esarificador.	Apague el esarificador, espere hasta que el cilindro haya dejado de girar.
Ruido en la unidad. Silbido.	Objetos extraños bloquean el cilindro esarificador.	Retire los objetos extraños. Compruebe inmediatamente el esarificador.
Silbido.	La correa derrapa.	Contacte con un centro de servicio autorizado.

El motor no arranca.	La batería no está fijada.	Asegúrese de que la batería esté bien fijada en la máquina. Consulte la sección Instalación de la batería en este manual.
	La batería no está cargada.	Cargue la batería según las instrucciones que se incluyen con su modelo.
Es difícil empujar el esarificador.	Bloqueo de objetos extraños.	Apague el motor, espere hasta que el cilindro de dientes se detenga por completo. Retire los objetos extraños. Tras aproximadamente un minuto, encienda el esarificador.
	La hierba es demasiado alta.	Corte el césped antes de esarificar.
Los resultados de esarificado no son satisfactorios.	Desgaste del diente a resorte.	Ajuste el cilindro del esarificador.
	Fallo de correa.	Contacte con un centro de servicio autorizado.
	El césped está demasiado alto.	Corte el césped antes de utilizar el esarificador.

* Si no puede encontrar la solución a estos problemas, vaya al centro de servicio.

7 DATOS TÉCNICOS

Tensión	40 V
Velocidad sin carga	3900 RPM
Recorrido de trabajo	14" (36 cm)
Número de cuchillas	20 Pcs
Profundidad de esarificado	1/4" / 0 / -1/4" / -3/8" / -5/8"
Profundidad de esarificado	1/4" / 0 / -1/4" / -3/8" / -5/8"
Rueda delantera	7"
Rueda trasera	5"

Peso (sin batería)	22.7 lbs (10.3 kg)
Modelo de batería	BAF705/BAF701 y otras series BAF
Modelo de cargador	29492/CAF806 y otras series CAF

El intervalo de temperatura ambiente recomendado:

Elemento	Temperatura
Intervalo de temperatura de almacenamiento del escafificador	32°F (0°C) - 113°F (45°C)
Intervalo de temperatura de funcionamiento del escafificador	32°F (0°C) - 113°F (45°C)
Intervalo de temperatura de carga de la batería	39°F (4°C) - 104°F (40°C)
Intervalo de temperatura de funcionamiento del cargador	39°F (4°C) - 104°F (40°C)
Intervalo de temperatura de almacenamiento de la batería	32°F (0°C) - 113°F (45°C)
Intervalo de temperatura de descarga de la batería	32°F (0°C) - 113°F (45°C)

- Artículos de mantenimiento de rutina tales como lubricantes, afilado de cuchillas;
- Deterioro normal del acabado exterior debido al uso o la exposición.

LÍNEA DE ASISTENCIA TELEFÓNICA:

Puede contactar con el servicio de garantía llamando a nuestra línea de asistencia telefónica gratuita a 1-888-909-6757.

COSTES DE TRANSPORTE:

Los costes de transporte por el desplazamiento de cualquier unidad o accesorio de equipos eléctricos son responsabilidad del comprador. Es responsabilidad del comprador pagar los costes de transporte de cualquier pieza enviada para su sustitución bajo esta garantía, a menos que dicha devolución sea solicitada por escrito por Greenworks.

Dirección en EE.UU.:

Greenworks Tools
P.O. Box 1238

Mooresville, NC 28115

Dirección en Canadá:

Greenworks Tools Canada, Inc.
P.O. Box 93095, Newmarket,
Ontario

L3Y 8K3

8 GARANTÍA LIMITADA



Por la presente Greenworks garantiza este producto, al comprador original con el comprobante de compra, durante un periodo de tres (3) años frente a defectos en materiales, piezas o mano de obra. A su entera discreción Greenworks reparará o sustituirá cualquiera y todas las piezas que resulten ser defectuosas, con un uso normal, sin coste alguno para el cliente. Esta garantía es válida únicamente para unidades que se hayan utilizado para uso personal que no han sido compradas o alquiladas para uso industrial/comercial y cuyo mantenimiento se ha realizado de acuerdo con las instrucciones del manual del propietario suministrado con el producto nuevo.

ARTÍCULOS NO CUBIERTOS POR LA GARANTÍA:

- Cualquier pieza que no funcione debido a mal uso, uso comercial, abuso, negligencia, accidente, mantenimiento inadecuado o alteración; o
- La unidad, si no ha sido utilizada o mantenida de acuerdo con el manual del propietario; o
- Desgaste normal;

9 VISTA DESPIEZADA

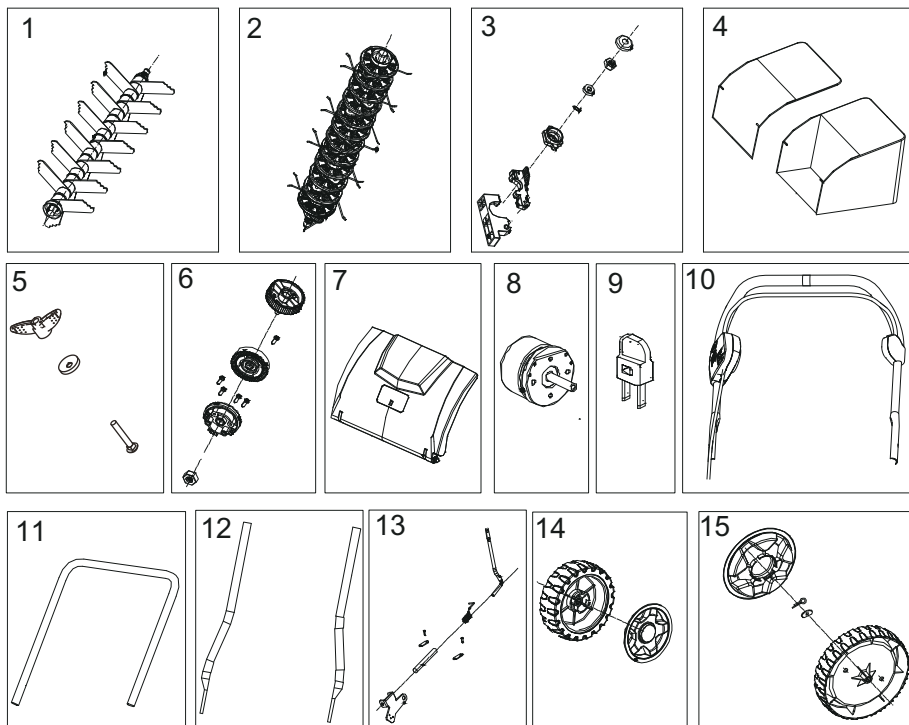

Nº	Descripción	Nº pieza	Cant.
1	Cilindro de la cuchilla	R0202467-00	1
2	Cilindro de dientes	R0202468-00	1
3	Conjunto de bloqueo del cilindro	R0202469-00	1
4	Recogehierba	R0202470-00	1
5	Conjunto de fijaciones de asas superior/intermedia	R0202471-00	4
6	Conjunto de mando de asa inferior	R0202472-00	2
7	Aleta de descarga trasera	R0202473-00	1
8	Motor	R0202474-00	1
9	Llave de seguridad	R0202475-00	1
10	Conjunto de control de asa superior	R0202476-00	1
11	Asa intermedia	R0202477-00	1
12	Asa inferior	R0202478-00	2
13	Palanca de ajuste de profundidad	R0202479-00	1
14	Conjunto de rueda trasera	R0202480-00	2
15	Conjunto de rueda delantera	R0202481-00	2

