

greenworks

**PA321K
G24SS14**

| | | |
|----|-----------------------------|-------------------------|
| EN | QUARTER SHEET SANDER | OPERATOR MANUAL |
| FR | PONCEUSE À QUART DE FEUILLE | MANUEL DE L'UTILISATEUR |
| ES | LIJADORA DE 1/4 DE HOJA | MANUAL DEL OPERADOR |



QUG301

www.greenworkstools.com

| | | | | | |
|----------|---|----------|-----------|---|-----------|
| 1 | Description..... | 4 | 8.3 | Install sandpaper..... | 8 |
| 1.1 | Purpose..... | 4 | 8.4 | Paper punch..... | 8 |
| 1.2 | Overview..... | 4 | 8.5 | Install the battery pack..... | 9 |
| 2 | General power tool safety warnings..... | 4 | 8.6 | Remove the battery pack..... | 9 |
| 2.1 | Work area safety..... | 4 | 9 | Operation..... | 9 |
| 2.2 | Electrical safety..... | 4 | 9.1 | Start the machine..... | 9 |
| 2.3 | Personal safety..... | 4 | 9.2 | Stop the machine..... | 9 |
| 2.4 | Power tool use and care..... | 5 | 9.3 | Replace the sanding sheets..... | 9 |
| 2.5 | Battery tool use and care..... | 5 | 9.4 | Operate the machine..... | 9 |
| 2.6 | Service..... | 5 | 9.5 | Sandpaper selection..... | 10 |
| 3 | Safety warnings for sander..... | 5 | 10 | Maintenance..... | 10 |
| 4 | Symbols on the product..... | 6 | 11 | General maintenance..... | 10 |
| 5 | Proposition 65..... | 6 | 12 | Removing pressure sensitive adhesive (PSA) sandpaper before storage..... | 10 |
| 6 | Risk levels..... | 6 | 12.1 | Clean the machine..... | 11 |
| 7 | Environmentally safe battery disposal..... | 7 | 12.2 | Clean the dust box..... | 11 |
| 8 | Installation..... | 7 | 13 | Technical data..... | 11 |
| 8.1 | Unpack the machine..... | 7 | 14 | Limited warranty..... | 11 |
| 8.2 | Install the dust bag..... | 7 | | | |

1 DESCRIPTION

1.1 PURPOSE

You may use this product for the purposes listed below :

- Sanding on wood surfaces
- Removing rust from and sanding steel surfaces
- Sanding plastics

1.2 OVERVIEW

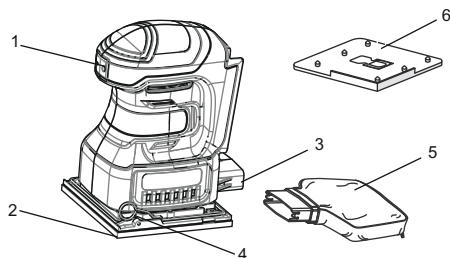

- | | |
|---------------------|---------------|
| 1 ON-OFF Switch | 4 Lever |
| 2 Cushion | 5 Dust bag |
| 3 Dust exhaust port | 6 Paper punch |

2 GENERAL POWER TOOL SAFETY WARNINGS

⚠ WARNING

Read all safety warnings, instructions, illustrations and specifications provided with this power tool.

Failure to follow all instructions listed below may result in electric shock, fire and/or serious injury.

Save all warnings and instructions for future reference.

The term "power tool" in the warnings refers to your mains-operated (corded) power tool or battery-operated (cordless) power tool.

2.1 WORK AREA SAFETY

- **Keep work area clean and well lit.** Cluttered or dark areas invite accidents.
- **Do not operate power tools in explosive atmospheres, such as in the presence of flammable liquids, gases or dust.** Power tools create sparks which may ignite the dust or fumes.
- **Keep children and bystanders away while operating a power tool.** Distractions can cause you to lose control.

2.2 ELECTRICAL SAFETY

- **Power tool plugs must match the outlet. Never modify the plug in any way. Do not use any adapter plugs with earthed (grounded) power tools.** Unmodified plugs and matching outlets will reduce risk of electric shock.
- **Avoid body contact with earthed or grounded surfaces, such as pipes, radiators, ranges and refrigerators.** There is an increased risk of electric shock if your body is earthed or grounded.
- **Do not expose power tools to rain or wet conditions.** Water entering a power tool will increase the risk of electric shock.
- **Do not abuse the cord. Never use the cord for carrying, pulling or unplugging the power tool. Keep cord away from heat, oil, sharp edges or moving parts.** Damaged or entangled cords increase the risk of electric shock.
- **When operating a power tool outdoors, use an extension cord suitable for outdoor use.** Use of a cord suitable for outdoor use reduces the risk of electric shock.
- **If operating a power tool in a damp location is unavoidable, use a residual current device (RCD) protected supply.** Use of an RCD reduces the risk of electric shock.

2.3 PERSONAL SAFETY

- **Stay alert, watch what you are doing and use common sense when operating a power tool. Do not use a power tool while you are tired or under the influence of drugs, alcohol or medication.** A moment of inattention while operating power tools may result in serious personal injury.
- **Use personal protective equipment. Always wear eye protection.** Protective equipment such as a dust mask, non-skid safety shoes, hard hat, or hearing protection used for appropriate conditions will reduce personal injuries.
- **Prevent unintentional starting. Ensure the switch is in the off-position before connecting to power source and/or battery pack, picking up or carrying the tool.** Carrying power tools with your finger on the switch or energising power tools that have the switch on invites accidents.
- **Remove any adjusting key or wrench before turning the power tool on.** A wrench or a key left attached to a rotating part of the power tool may result in personal injury.
- **Do not overreach. Keep proper footing and balance at all times.** This enables better control of the power tool in unexpected situations.
- **Dress properly. Do not wear loose clothing or jewellery. Keep your hair, clothing and gloves away from moving parts.** Loose clothes, jewellery or long hair can be caught in moving parts.

- If devices are provided for the connection of dust extraction and collection facilities, ensure these are connected and properly used. *Use of dust collection can reduce dust-related hazards.*
- Do not let familiarity gained from frequent use of tools allow you to become complacent and ignore tool safety principles. *A careless action can cause severe injury within a fraction of a second.*

2.4 POWER TOOL USE AND CARE

- Do not force the power tool. Use the correct power tool for your application. *The correct power tool will do the job better and safer at the rate for which it was designed.*
- Do not use the power tool if the switch does not turn it on and off. *Any power tool that cannot be controlled with the switch is dangerous and must be repaired.*
- Disconnect the plug from the power source and/or the battery pack from the power tool before making any adjustments, changing accessories, or storing power tools. *Such preventive safety measures reduce the risk of starting the power tool accidentally*
- Store idle power tools out of the reach of children and do not allow persons unfamiliar with the power tool or these instructions to operate the power tool. *Power tools are dangerous in the hands of untrained users.*
- Maintain power tools. Check for misalignment or binding of moving parts, breakage of parts and any other condition that may affect the power tool's operation. If damaged, have the power tool repaired before use. *Many accidents are caused by poorly maintained power tools.*
- Keep cutting tools sharp and clean. *Properly maintained cutting tools with sharp cutting edges are less likely to bind and are easier to control.*
- Use the power tool, accessories and tool bits etc. in accordance with these instructions, taking into account the working conditions and the work to be performed. *Use of the power tool for operations different from those intended could result in a hazardous situation.*
- Keep handles and grasping surfaces dry, clean and free from oil and grease. *Slippery handles and grasping surfaces do not allow for safe handling and control of the tool in unexpected situations.*

2.5 BATTERY TOOL USE AND CARE

- Recharge only with the charger specified by the manufacturer. *A charger that is suitable for one type of battery pack may create a risk of fire when used with another battery pack.*
- Use power tools only with specifically designated battery packs. *Use of any other battery packs may create a risk of injury and fire.*

- When battery pack is not in use, keep it away from other metal objects like paper clips, coins, keys, nails, screws, or other small metal objects that can make a connection from one terminal to another. *Shorting the battery terminals together may cause burns or fire.*
- Under abusive conditions, liquid may be ejected from the battery; avoid contact. If contact accidentally occurs, flush with water. If liquid contacts eyes, additionally seek medical help. *Liquid ejected from the battery may cause irritation or burns.*
- Do not use a battery pack or tool that is damaged or modified. *Damaged or modified batteries may exhibit unpredictable behavior resulting in fire, explosion or risk of injury.*
- Do not expose a battery pack or tool to fire or excessive temperature. *Exposure to fire or temperature above 130°C (265 °F) may cause explosion.*
- Follow all charging instructions and do not charge the battery pack or tool outside the temperature range specified in the instructions. *Charging improperly or at temperatures outside the specified range may damage the battery and increase the risk of fire.*

2.6 SERVICE

- Have your power tool serviced by a qualified repair person using only identical replacement parts. *This will ensure that the safety of the power tool is maintained.*
- Never service damaged battery packs. *Service of battery packs should only be performed by the manufacturer or authorized service providers.*

3 SAFETY WARNINGS FOR SANDER

- Use the machine only for dry sanding. Penetration of water into the machine increases the risk of an electrical shock.
- Be careful that no persons are put at risk through sparking. Remove any combustible materials in the vicinity. Sparking occurs when sanding metal materials.
- Caution, fire hazard! Avoid overheating the object being sanded as well as the sander. Always empty the dust collector before taking breaks. In unfavourable conditions, e. g., when sparks emit from sanding metals, sanding debris in the dust bag, micro filter or paper sack (or in the filter sack or filter of the vacuum cleaner) can self-ignite. Particularly when mixed with remainders of varnish, polyurethane or other chemical materials and when the sanding debris is hot after long periods of working.

- When working with the machine, always hold it firmly with both hands and provide for a secure stance. The power tool is guided more secure with both hands.
- Secure the workpiece. A workpiece clamped with clamping devices or in a vice is held more secure than by hand.
- Do not open the battery. Risk of short-circuiting.
- In case of damage and improper use of the battery, vapours may be emitted. Ventilate the area and seek medical help in case of complaints. The vapours can irritate the respiratory system.
- Use the battery only in conjunction with your power tool. This measure alone protects the battery against dangerous overload.
- The battery pack can be damaged by pointed objects such as nails or screwdrivers or by force applied externally. An internal short circuit can occur and the battery pack can burn, smoke, explode or overheat.

4 SYMBOLS ON THE PRODUCT

The following symbols are important for reading and understanding the operating instructions. Please take note of the symbols and their meanings. The correct interpretation of the symbols will help you to use the machine in a better and safer manner.

| Symbol | Explanation |
|---|---|
|  | Safety alert |
|  | CE Conformity |
|  | Read and understand all instructions before operating the product, and follow all warnings and safety instructions. |
|  | Wear ear protection. |
|  | Wear eye protection |
|  | Wear a dust mask |
|  | Wear safety gloves |
| V | Volts |
|  | Direct Current |
| min ⁻¹ | No-load speed |

| Symbol | Explanation |
|-----------------|-----------------------------|
| | No-load orbital stroke rate |
| cm ² | Sanding sheet surface |
| mm | Orbit diameter |
| | Sanding plate diameter |

5 PROPOSITION 65

▲ WARNING

This product contains a chemical known to the state of California to cause cancer, birth defects or other reproductive harm. Some dust created by power sanding, sawing, grinding, drilling, and other construction activities contains chemicals known to cause cancer, birth defects or other reproductive harm. Some examples of these chemicals are:



- Lead from lead-based paints;
- Crystalline silica from bricks and cement and other masonry products;
- Arsenic and chromium from chemically treated lumber.

Your risk of exposure to these chemicals varies depending on how often you do this type of work. To reduce your exposure to these chemicals, work in a well-ventilated area, and work with approved safety equipment, such as dust masks that are specially designed to filter out microscopic particles.

Save these instructions.

6 RISK LEVELS

The following signal words and meanings are intended to explain the levels of risk associated with this product.

| SYM-BOL | SIGNAL | MEANING |
|---|---------|--|
|  | DANGER | Indicates an imminently hazardous situation, which, if not avoided, will result in death or serious injury. |
|  | WARNING | Indicates a potentially hazardous situation, which, if not avoided, could result in death or serious injury. |
|  | CAUTION | Indicates a potentially hazardous situation, which, if not avoided, may result in minor or moderate injury. |
| | CAUTION | (Without Safety Alert Symbol) Indicates a situation that may result in property damage. |

7 ENVIRONMENTALLY SAFE BATTERY DISPOSAL



The toxic and corrosive materials below are in the batteries used in this machine: **Lithium-ion, a toxic material.**

▲ WARNING

Discard all toxic materials in a specified manner to prevent contamination of the environment. Before discarding damaged or worn out Li-ion battery, contact your local waste disposal agency, or the local Environmental Protection Agency for information and specific instructions. Take the batteries to a local recycling and/or disposal center, certified for lithium-ion disposal.

▲ WARNING

If the battery pack cracks or breaks, with or without leaks, do not recharge it and do not use. Discard it and replace with a new battery pack. **DO NOT TRY TO REPAIR IT!** To prevent injury and risk of fire, explosion, or electric shock, and to avoid damage to the environment:

- Cover the terminals of the battery with heavy-duty adhesive tape.
- DO NOT try to remove or destroy any of the battery pack components.
- DO NOT try to open the battery pack.
- If a leak develops, the released electrolytes are corrosive and toxic. DO NOT get the solution in the eyes or on skin, and do not swallow it.
- DO NOT put these batteries in your regular household trash.
- DO NOT incinerate.
- DO NOT put them where they will become part of any waste landfill or municipal solid waste stream.
- Take them to a certified recycling or disposal center.

8 INSTALLATION

8.1 UNPACK THE MACHINE

▲ WARNING

Make sure that you correctly assemble the machine before use.

▲ WARNING

- If parts of the machine are damaged, do not use the machine.
- If you do not have all the parts, do not operate the machine.
- If parts are damaged or missing, contact the service center.

1. Open the package.
2. Read the documentation provided in the box.
3. Remove all the unassembled parts from the box.
4. Remove the machine from the box.
5. Discard the box and packing material in compliance with local regulations.

▲ WARNING

For your personal safety, do not insert battery before the tool is assembled completely.

8.2 INSTALL THE DUST BAG

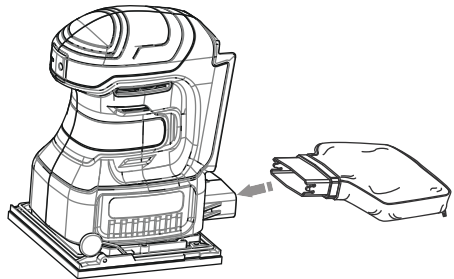

1. Remove the battery pack
2. Slide the dust bag into the dust exhaust port on the sander.

i NOTE

Empty and clean the dust box in good time.

8.3 INSTALL SANDPAPER

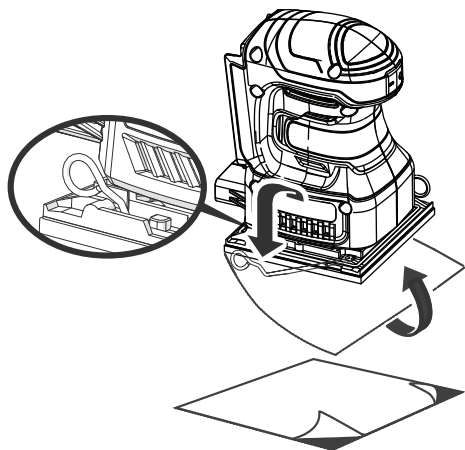

The cushion on the sander gives you the option of using either non-adhesive sandpaper that clamps to the platen or adhesive backed sandpaper with pressure sensitive adhesive backing that sticks to the cushion.

1. Remove the battery pack.
2. Inspect sandpaper before installing; do not use if broken or defective.
3. If replacing sandpaper, remove old sandpaper. To remove paper, release paper clamp by lifting up on lever, and disengaging it from the tab on the platen.
4. Insert end of new 1/4 sheet sandpaper approximately 1/2 in. under the paper clamp.
5. Lift up on paper clamp lever and lock into place. Apply downward pressure to conform sandpaper to platen.
6. Wrap sandpaper around cushion. Lift lever on opposite end of sander and insert loose end of sandpaper under paper clamp. Fit sandpaper against cushion tightly.
7. Lift up on lever and lock into place.

i NOTE

1/2 in. clamping of sandpaper is necessary for multi-sheet stacking of paper.

8.4 PAPER PUNCH

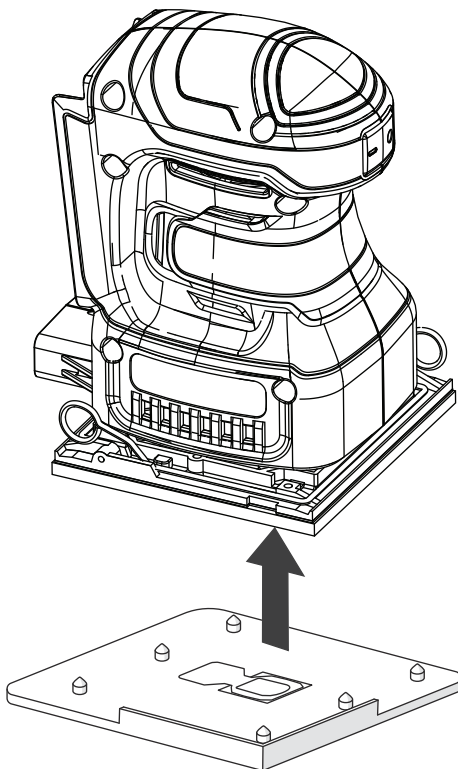

A paper punch template has been supplied with the sander for aligning and punching holes in sandpaper. The punched holes must align with the holes in the sander cushion. Punching the holes properly is a necessary step for dustless sanding.

1. Install sandpaper on the sander.
2. Align sander cushion to paper punch as shown.
3. Push down on sander.

i NOTE

Always wear eye protection with side shields marked to comply with ANSI Z87.1. Failure to do so could result in objects being thrown into your eyes resulting in possible serious injury. If the sanding operating is dusty, also wear a face or dust mask.

8.5 INSTALL THE BATTERY PACK

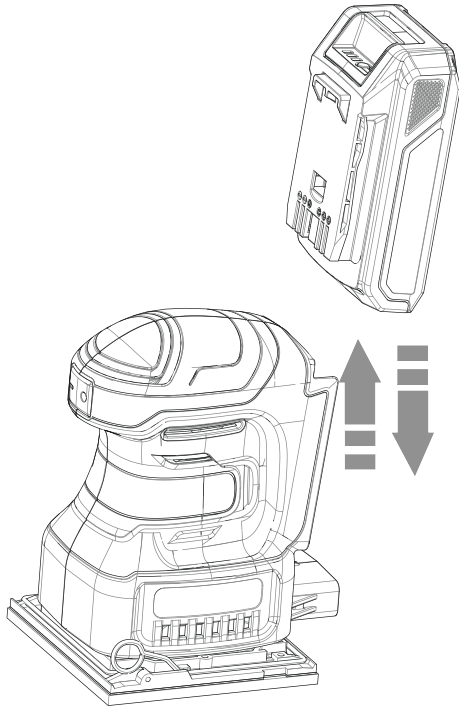

▲ WARNING

- If the battery pack or charger is damaged, replace the battery pack or the charger.
- Stop the machine and wait until the motor stops before you install or remove the battery pack.
- Read, know, and follow the instructions in the battery and charger manual.

1. Align the lift ribs on the battery pack with the grooves in the battery compartment.
2. Push the battery pack into the battery compartment until the battery pack locks into place.
3. When you hear a click, the battery pack is installed.

8.6 REMOVE THE BATTERY PACK

1. Push and hold the battery release button.
2. Remove the battery pack from the machine.

9 OPERATION

▲ WARNING

Always wear eye protection.

▲ WARNING

Do not use any attachments or accessories not recommended by the manufacturer of this product.

9.1 START THE MACHINE

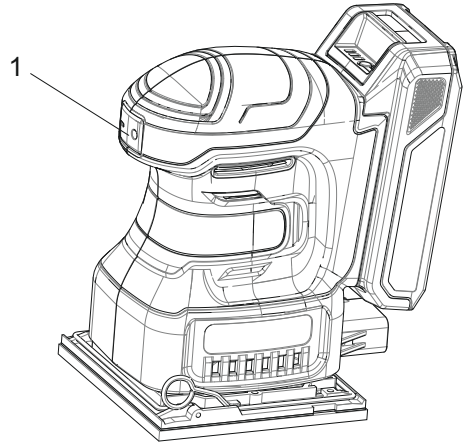

1. Push ON button.

9.2 STOP THE MACHINE

1. Push OFF button.

9.3 REPLACE THE SANDING SHEETS

Remove any dust or debris from the sanding plate to attach a new sanding sheets.

1. Lift the sanding sheet from the side and pull it off of the sanding plate.
2. Put the sanding sheet with the Velcro facing up on the dust box.
3. Push the cams of the dust box into two holes of the sanding plate.
4. Roll off the sanding sheet from the dust box.
5. Push new the sanding sheet tightly against the bottom side of the sanding plate.

9.4 OPERATE THE MACHINE

Surface sanding

1. Start the machine.
2. Put it with the complete sanding surface on the surface to be worked and move the machine with moderate pressure over the workpiece.

The removal capacity and the sanding pattern are mainly determined by the selection of the sanding sheet, the preselected orbital stroke rate and the applied pressure.

Use only initial sanding accessories.

Rough Sanding

1. Attach a sanding sheet with coarse grain.
2. Apply only light pressure to the machine so that it runs at a higher stroke rate and high material removal is achieved.

Fine Sanding

1. Attach a sanding sheet with fine grain.
2. By lightly varying the application pressure or changing the orbital stroke rate, the sanding plate stroke rate can be reduced whereby the orbital action is maintained.

Polishing

1. Select a low orbital stroke rate (level 1 – 4) when polishing in order to avoid heating up the surface excessively.
2. Apply the polish onto a somewhat smaller surface than you intend to polish. Work the polishing agent in with a suitable polishing tool applying it crosswise or with circular motion and moderate pressure.
3. Clean the polishing accessories regularly to ensure good polishing results. Wash out polishing accessories with a mild detergent and warm water; do not use paint thinner.

i NOTE

Do not allow the polishing agent to dry out on the surface, otherwise the surface can become damaged. Do not subject the surface to be polished to direct sunlight.

9.5 SANDPAPER SELECTION

- Selecting the correct size grit and type sandpaper is an extremely important step in achieving a high quality sanded finish. Aluminum oxide, silicon carbide, and other synthetic abrasives are best for power sanding. Natural abrasives, such as flint and garnet are too soft for economical use in power sanding.
- In general, coarse grit will remove the most material and finer grit will produce the best finish in all sanding operations. The condition of the surface to be sanded will determine which grit will do the job. If the surface is rough, start with a coarse grit and sand until the surface is uniform. Medium grit may then be used to remove scratches left by the coarser grit and finer grit used for finishing of the surface. Always continue sanding with each grit until surface is uniform.

▲ CAUTION

DO NOT use sander without sandpaper. Doing so will damage the cushion.

10 MAINTENANCE

▲ CAUTION

Do not let brake fluids, gasoline, petroleum-based materials touch the plastic parts. Chemicals can cause damage to the plastic, and make the plastic unserviceable.

▲ CAUTION

Do not use strong solvents or detergents on the plastic housing or components.

▲ WARNING

Remove the battery pack from the machine before maintenance.

11 GENERAL MAINTENANCE

- Before each use, examine the machine for damaged, missing, or loose parts such as screws, nuts, bolts and caps.
- Clean the machine with a dry cloth. Do not use slovents.

▲ WARNING

Do not let brake fluids, gasoline, petroleum-based materials touch the plastic parts. Chemicals can cause damage to the plastic, and make the plastic unserviceable.

▲ CAUTION

Use only approved replacement parts.

12 REMOVING PRESSURE SENSITIVE ADHESIVE (PSA) SANDPAPER BEFORE STORAGE

- Do not store the sander with the sandpaper installed. Heat generated from sanding causes the pressure sensitive adhesive to flow and form a tight bond between the backing pad and sandpaper.
- Removing the sandpaper soon after you have finished a sanding operation avoids letting the adhesive set up. If the sandpaper is left on the backing pad for an extended period of time after use, the adhesive will set up and cause the sandpaper to become difficult to remove.
- It may also tear when removing. When this situation occurs, it becomes difficult to clean the backing pad for the next sheet of sandpaper.

▲ CAUTION

If you forget to remove the sandpaper after a sanding operation, sand for a few minutes to soften the adhesive backing before attempting to remove sandpaper.

12.1 CLEAN THE MACHINE**▲ CAUTION**

The machine must be dry. Humidity can cause risks of electrical shocks.

- Clear the unwanted material out of the air vent with a vacuum cleaner.
- Do not spray the air vent or put the air vent in solvents.
- Clean the housing and the plastic components with a moist and soft cloth.

12.2 CLEAN THE DUST BOX

1. Remove the dust bag.
2. Empty the dust bag and clean the dust bag with a soft brush.

i NOTE

For more efficient operation, empty the dust bag when it is no more than half full. This will permit the air to flow through the bag better.

13 TECHNICAL DATA

| | |
|--------------------------|--------------------------------------|
| Voltage | 24 V |
| No load speed | 11000 min ⁻¹ |
| Orbit diameter | 1.6 mm |
| Size of paper | 1/4 sheet |
| Weight (without battery) | 2.3lbs (1.04kg) |
| Battery model | LB24A020/BAG708 and other BAG series |
| Charger model | 2978602/2903102 and other CAG series |

14 LIMITED WARRANTY

Greenworks hereby warranties this product, to the original purchaser with proof of purchase, for a period

of three (3) years against defects in materials, parts or workmanship. Greenworks, at its own discretion, will repair or replace any and all parts found to be defective, through normal use, free of charge to the customer. This warranty is valid only for units which have been used for personal use that have not been purchased or rented for industrial/commercial use, and that have been maintained in accordance with the instructions in the owners' manual supplied with the product when new.

ITEMS NOT COVERED BY WARRANTY:

1. Any part that has become inoperative due to misuse, commercial use, abuse, neglect, accident, improper maintenance, or alteration; or
2. The unit, if it has not been operated and/or maintained in accordance with the owner's manual; or
3. Normal wear;
4. Routine maintenance items such as lubricants, blade sharpening;
5. Normal deterioration of the exterior finish due to use or exposure.

HELPLINE:

Warranty service is available by calling our toll-free helpline at 1-888-909-6757.

TRANSPORTATION CHARGES:

Transportation charges for the movement of any power equipment unit or attachment are the responsibility of the purchaser. It is the purchaser's responsibility to pay transportation charges for any part submitted for replacement under this warranty unless such return is requested in writing by Greenworks.

USA address:

Greenworks Tools

P.O. Box 1238

Mooresville, NC 28115 L3Y 8K3

Canadian address:

Greenworks Tools Canada, Inc.

P.O. Box 93095, Newmarket, Ontario

| | | | | | |
|----------|--|-----------|-----------|---|-----------|
| 1 | Description..... | 13 | 8 | Installation..... | 17 |
| 1.1 | But..... | 13 | 8.1 | Déballer la machine..... | 17 |
| 1.2 | Aperçu..... | 13 | 8.2 | Installez le sac à poussière..... | 17 |
| 2 | Avertissements généraux de sécurité des outils électriques..... | 13 | 8.3 | Installer le papier de verre..... | 17 |
| 2.1 | Sécurité de la zone de travail..... | 13 | 8.4 | Perforation du papier..... | 18 |
| 2.2 | Sécurité électrique..... | 13 | 8.5 | Installer le bloc-batterie..... | 18 |
| 2.3 | Sécurités des personnes..... | 13 | 8.6 | Retirez le bloc-batterie..... | 19 |
| 2.4 | Utilisation et entretien des outils électriques..... | 14 | 9 | Utilisation..... | 19 |
| 2.5 | Utilisation et entretien de l'outil à batterie..... | 14 | 9.1 | Démarrer la machine..... | 19 |
| 2.6 | Service..... | 15 | 9.2 | Arrêtez la machine..... | 19 |
| 3 | Avertissements de sécurité pour la ponceuse..... | 15 | 9.3 | Remplacez les feuilles abrasives..... | 19 |
| 4 | Symboles figurant sur la machine..... | 15 | 9.4 | Faites fonctionner l'appareil..... | 19 |
| 5 | Proposition 65..... | 16 | 9.5 | Sélection du papier de verre..... | 19 |
| 6 | Niveaux de risques..... | 16 | 10 | Entretien..... | 20 |
| 7 | Élimination des batteries sans danger pour l'environnement..... | 16 | 11 | Entretien général..... | 20 |
| | | | 12 | Retrait du papier de verre auto-adhésif (PSA) avant le stockage..... | 20 |
| | | | 12.1 | Nettoyez la machine..... | 20 |
| | | | 12.2 | Nettoyer la boîte à poussière..... | 20 |
| | | | 13 | Données techniques..... | 21 |
| | | | 14 | Garantie limitée..... | 21 |

1 DESCRIPTION

1.1 BUT

Vous pouvez utiliser ce produit aux fins indiquées ci-dessous :

- Ponçage des surfaces en bois
- Enlèvement de la rouille et ponçage des surfaces en acier
- Ponçage des plastiques

1.2 APERÇU

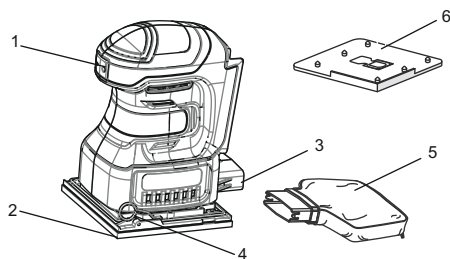

- | | |
|-------------------------------------|-------------------------|
| 1 Interrupteur Marche-Arrêt | 4 Levier |
| 2 Coussin | 5 Sac à poussière |
| 3 Port d'échappement des poussières | 6 Perforation du papier |

2 AVERTISSEMENTS GÉNÉRAUX DE SÉCURITÉ DES OUTILS ÉLECTRIQUES

▲ AVERTISSEMENT

Lisez tous les avertissements de sécurité, toutes les instructions, illustrations et toutes spécifications fournis avec cet outil électrique. Le non-respect de ces instructions peut entraîner un choc électrique, un incendie et/ou des blessures graves.

Conservez tous les avertissements et instructions pour référence ultérieure.

Le terme « outil électrique » dans les avertissements se réfère à votre outil électrique alimenté (avec fil) ou à votre outil électrique (sans fil) fonctionnant sur batterie.

2.1 SÉCURITÉ DE LA ZONE DE TRAVAIL

- Gardez la zone de travail propre et bien éclairée. Les endroits encombrés ou sombres favorisent les accidents.
- N'utilisez pas les outils électriques dans des environnements explosifs, par exemple en présence de liquides, gaz ou poussières

inflammables. La mise en marche des outils électriques crée des étincelles qui peuvent enflammer la poussière ou les vapeurs.

- Tenez les enfants et les curieux à l'écart lorsque vous utilisez un outil électrique. Les distractions peuvent vous faire perdre le contrôle.

2.2 SÉCURITÉ ÉLECTRIQUE

- Les prises de l'outil électrique doivent être compatibles avec la prise de courant. Ne modifiez jamais la prise d'aucune façon. N'utilisez pas d'adaptateur de prise avec des outils à prise de terre. Des prises non modifiées et leurs prises de courant respectives réduisent les risques de choc électrique.
- Évitez que le corps n'entre en contact avec des surfaces mises à la terre comme les tuyaux, les radiateurs, les cuisinières et les réfrigérateurs. Il y a un risque accru de choc électrique si votre corps est en contact avec la terre.
- N'exposez pas les outils électriques à des conditions humides ou mouillées. L'eau qui pénètre dans un outil électrique augmente le risque de choc électrique.
- N'abusez pas du cordon. N'utilisez jamais le câble pour porter, tirer ou débrancher l'outil. Éloignez le cordon de la chaleur, de l'huile, des bords tranchants ou des pièces mobiles. Les cordons endommagés augmentent le risque d'un choc électrique.
- Lorsque vous utilisez un outil électrique en extérieur, utilisez une rallonge de câble adaptée à l'usage en extérieur. Utiliser un câble adapté à un usage en extérieur réduit le risque de choc électrique.
- Si vous ne pouvez éviter d'utiliser l'outil dans un environnement humide, utilisez une alimentation protégée à courant différentiel. Le respect de cette règle réduira le risque de chocs électriques.

2.3 SÉCURITÉS DES PERSONNES

- Restez vigilant, soyez attentif à ce que vous faites et faites preuve de bon sens lorsque vous utilisez un outil électrique. N'utilisez pas l'appareil lorsque vous êtes fatigué, sous l'emprise de l'alcool ou de drogues ou après avoir pris des médicaments. Un moment d'inattention lors de l'utilisation d'un outil électrique peut provoquer des blessures corporelles graves.
- Utilisez de l'équipement de protection individuelle. Portez toujours des lunettes de protection. L'utilisation d'équipement de protection adapté aux conditions masque antipoussière, chaussures de sécurité antidérapantes, casque et protections auditives etc. permet de réduire les risques de blessures corporelles.
- Évitez tout démarrage accidentel. Assurez-vous que l'interrupteur est en position d'arrêt avant

de brancher à la source d'alimentation et/ou la batterie et quand vous soulevez ou transportez l'appareil. *Transporter un outil électrique avec un doigt sur l'interrupteur ou le brancher sur une alimentation électrique alors que son interrupteur est en position marche favorise les accidents.*

- **Retirez les clefs de réglage et de serrage avant de mettre l'outil en marche.** *Une clef de réglage ou de serrage restée sur une pièce en rotation de l'outil électrique peut entraîner des blessures corporelles.*
- **Ne vous penchez pas trop en avant. Gardez un bon équilibre en tout temps.** *Ceci permet un meilleur contrôle de l'outil électrique dans des situations inattendues.*
- **Habilitez-vous correctement. Ne portez pas de vêtements amples ou de bijoux. Veillez à ne pas approcher vos cheveux, vos vêtements et vos gants des pièces en mouvement.** *Les vêtements amples, les bijoux et les cheveux longs peuvent se prendre dans les pièces en mouvement.*
- **Si un appareil est conçu pour être utilisé avec des dispositifs d'extraction et de récupération des poussières, veillez à ce que ces dispositifs soient bien raccordés et correctement utilisés.** *L'utilisation de dispositifs de récupération des poussières permet de réduire les risques liés aux poussières.*
- **Ne laissez pas l'habitude des fréquentes utilisations vous faire oublier et ignorer les principes de sécurité.** *Une action négligente peut provoquer de graves blessures en une fraction de seconde.*

2.4 UTILISATION ET ENTRETIEN DES OUTILS ÉLECTRIQUES

- **Ne forcez pas l'outil électrique. Utilisez l'outil électrique adapté à votre application.** *L'outil électrique approprié fera mieux le travail et sera plus sécuritaire au rythme pour lequel il a été conçu.*
- **N'utilisez pas l'outil électrique si l'interrupteur ne le met pas en marche ou à l'arrêt.** *Tout outil électrique qui ne peut pas être contrôlé avec l'interrupteur est dangereux et doit être réparé.*
- **Débranchez la prise de la source d'alimentation et/ou de la batterie avant d'effectuer des réglages, de changer des accessoires ou de ranger l'outil électrique.** *De telles mesures de sécurité préventives réduisent le risque d'un démarrage accidentel de l'outil électrique.*
- **Rangez les outils électriques inutilisés hors de portée des enfants et ne laissez pas des personnes qui ne se sont pas familiarisées avec l'outil électrique ou ces instructions l'utiliser.** *Les outils électriques sont dangereux entre les mains des utilisateurs non formés.*
- **Entretien les outils électriques. Vérifiez le désalignement des pièces mobiles ou la fixation**

des pièces mobiles, la cassure des pièces et toute autre condition qui pourrait affecter le fonctionnement de l'outil électrique. *S'il est endommagé, faites réparer l'outil électrique avant de l'utiliser. De nombreux accidents sont causés par des outils électriques mal entretenus.*

- **Garder les outils de coupe propres et tranchants.** *Les outils de coupe bien entretenus avec des bords tranchants sont moins susceptibles de se coincer et sont plus faciles à contrôler.*
- **Utilisez l'outil électrique, les accessoires, les mèches, etc. conformément à ces instructions, en tenant compte des conditions de travail et des travaux à effectuer.** *L'utilisation de l'outil motorisé pour des opérations différentes de celles prévues pourrait entraîner une situation dangereuse.*
- **Veillez à ce que les poignées restent propres, sèches et exemptes d'huile et de graisse.** *Les poignées et surfaces de prise glissantes ne permettent pas de manipuler et de contrôler l'outil dans des situations inattendues.*

2.5 UTILISATION ET ENTRETIEN DE L'OUTIL À BATTERIE

- **Rechargez uniquement avec le chargeur spécifié par le fabricant.** *Un chargeur adapté à un type de bloc-batterie peut créer un risque d'incendie lorsqu'il est utilisé avec un autre bloc-batterie.*
- **Utilisez les outils électriques uniquement avec des batteries spécialement conçues à cet effet.** *L'utilisation de tous autres bloc-batteries peut créer un risque de blessure et d'incendie.*
- **Lorsque la batterie n'est pas utilisée, éloignez-la des autres objets métalliques tels qu'attaches trombones, pièces de monnaie, clés, clous, vis ou autres petits objets métalliques qui peuvent établir une connexion d'une borne à une autre.** *Le court-circuitage des bornes de la batterie peut provoquer des brûlures ou un incendie.*
- **Dans des conditions abusives, du liquide peut être éjecté de la batterie; évitez tout contact.** *En cas de contact accidentel, rincez avec de l'eau. En cas de contact avec les yeux, consultez également un médecin. Le liquide s'échappant des batteries peut causer des irritations ou des brûlures.*
- **N'utilisez pas un bloc-batterie ou un outil endommagé ou modifié.** *Les batteries endommagées ou modifiées peuvent présenter un fonctionnement imprévisible et provoquer un incendie, une explosion ou un risque de blessure.*
- **N'exposez pas un bloc-batterie ou un outil au feu ou à une température excessive.** *L'exposition au feu ou une température supérieure à 130 °C (265 °F) peut provoquer une explosion.*
- **Suivez toutes les instructions de recharge et ne rechargez pas la batterie ou l'outil en dehors de la plage de température spécifiée dans ces**

instructions. Un rechargement incorrect ou à des températures en dehors de la plage spécifiée peut endommager la batterie et augmenter le risque d'incendie.

2.6 SERVICE

- Faites effectuer l'entretien de votre outil électrique par un réparateur qualifié en n'utilisant que des pièces de rechange identiques. Cela garantira le maintien de la sécurité de l'outil électrique.
- Ne réparez jamais un bloc-batterie endommagé. L'entretien d'un bloc-batterie ne doit être effectué que par le fabricant ou des fournisseurs de service agréés.

3 AVERTISSEMENTS DE SÉCURITÉ POUR LA PONCEUSE

- Utilisez la machine uniquement pour le ponçage à sec. La pénétration d'eau dans la machine augmente le risque de choc électrique.
- Veillez à ce qu'aucune personne ne soit mise en danger par des étincelles. Retirez tous les matériaux combustibles se trouvant à proximité. Des étincelles se produisent lors du ponçage de matériaux métalliques.
- Attention, risque d'incendie! Évitez de faire surchauffer l'objet à poncer ainsi que la ponceuse. Videz toujours le collecteur de poussière avant de faire des pauses. Dans des conditions défavorables, par exemple en cas d'étincelles lors du ponçage de métaux, les débris de ponçage contenus dans le sac à poussière, le microfiltre ou le sac en papier (ou dans le sac ou le filtre de l'aspirateur) peuvent s'enflammer. En particulier lorsqu'ils sont mélangés à des restes de vernis, de polyuréthane ou d'autres matériaux chimiques et lorsque les débris de ponçage sont chauds après une longue période de travail.
- Lorsque vous travaillez avec la machine, tenez-la toujours fermement à deux mains et prévoyez une position sûre. L'outil électrique est guidé de manière plus sûre avec les deux mains.
- Fixez la pièce à travailler. Une pièce serrée avec des dispositifs de serrage ou dans un état est maintenue plus solidement qu'à la main.
- N'ouvrez pas la batterie. Risque de court-circuit.
- Des vapeurs peuvent être émises en cas d'endommagement et d'utilisation inappropriée de la batterie. Aérez la zone et consultez un médecin en cas de troubles. Les vapeurs peuvent irriter le système respiratoire.
- N'utilisez la batterie uniquement qu'en conjonction avec votre outil électrique. Cette mesure seule protège la batterie contre une surcharge dangereuse.

- La batterie peut être endommagée par des objets pointus tels que des clous ou des tournevis ou par une force appliquée de l'extérieur. Un court-circuit interne peut se produire et la batterie peut brûler, fumer, exploser ou surchauffer.

4 SYMBOLES FIGURANT SUR LA MACHINE

Les symboles suivants sont importants pour la lecture et la compréhension du mode d'emploi. Veuillez prendre note des symboles et leurs significations. L'interprétation correcte des symboles vous aidera à utiliser la machine de manière plus efficace et plus sûre.

| Symbole | Explication |
|---|--|
|  | Alerte de sécurité |
|  | CE de conformité |
|  | Lisez et comprenez toutes les instructions avant d'utiliser cette machine, et suivez tous les avertissements et les consignes de sécurité. |
|  | Portez un casque anti-bruit. |
|  | Portez des protections oculaires |
|  | Portez un masque anti-poussière |
|  | Portez des gants de protection |
| V | Volt |
|  | Courant continu |
| min ⁻¹ | Vitesse sans tare Taux orbital sans - charge |
| cm ² | Surface de la feuille abrasive |
| mm | Diamètre orbital |
| | Diamètre du plateau de ponçage |

5 PROPOSITION 65

▲ AVERTISSEMENT

Ce produit contient un produit chimique connu dans l'état de Californie comme étant une cause de cancer, de malformations congénitales ou d'autres problèmes de reproduction. Certaines poussières produites par le ponçage mécanique, le sciage, le meulage, le perçage et d'autres activités de construction contiennent des produits chimiques connus pour causer le cancer, des malformations congénitales ou d'autres problèmes de reproduction. Voici quelques exemples de ces produits chimiques :



- Plomb provenant de peintures à base de plomb;
- Silice cristalline provenant de briques, de ciment et d'autres produits de maçonnerie;
- Arsenic et chrome provenant de bois traité chimiquement.

Votre risque d'exposition à ces produits chimiques varie selon la fréquence à laquelle vous faites ce type de travail. Pour réduire votre exposition à ces produits chimiques, travaillez dans un endroit bien ventilé et utilisez un équipement de sécurité approuvé, comme des masques anti-poussière spécialement conçus pour filtrer les particules microscopiques.

Conservez ces instructions.

6 NIVEAUX DE RISQUES

Les termes de mise en garde suivants et leur signification ont pour but d'expliquer les niveaux de risques associés à l'utilisation de ce produit.

| SYM-BOLE | SIGNAL | SIGNIFICATION |
|--|---------------|---|
|  | DANGER | Indique une situation dangereuse imminente qui, si elle n'est pas évitée, peut entraîner la mort ou des blessures graves. |
|  | AVERTISSEMENT | Indique une situation potentiellement dangereuse qui, si elle n'est pas évitée, peut entraîner la mort ou des blessures graves. |
|  | MISE EN GARDE | Indique une situation potentiellement dangereuse qui, si elle n'est pas évitée, pourrait causer des blessures mineures ou modérées. |

| SYM-BOLE | SIGNAL | SIGNIFICATION |
|----------|---------------|---|
| | MISE EN GARDE | (Sans symbole d'alerte de sécurité) indique une situation pouvant entraîner des dommages matériels. |

7 ÉLIMINATION DES BATTERIES SANS DANGER POUR L'ENVIRONNEMENT



Les matières toxiques et corrosives ci-dessous se trouvent dans les batteries utilisées dans cette machine : **Lithium-ion, une substance toxique.**

▲ AVERTISSEMENT

Éliminez toutes les substances toxiques d'une manière spécifiée afin de prévenir la contamination de l'environnement. Avant de jeter une batterie au lithium-ion endommagée ou usée, contactez votre agence locale d'élimination des déchets ou l'agence locale de protection de l'environnement pour obtenir des informations et des instructions spécifiques. Apportez les batteries à un centre local de recyclage ou d'élimination certifié pour l'élimination de batteries au lithium-ion.

▲ AVERTISSEMENT

Si la batterie se fend ou se brise, avec ou sans fuites, ne la rechargez pas et ne l'utilisez pas. Jetez-la et remplacez-la par une nouvelle batterie. N'ESSAYEZ PAS DE LA RÉPARER ! Pour prévenir les blessures et les risques d'incendie, d'explosion ou de décharge électrique, et pour éviter tout dommage à l'environnement :

- Couvrez les bornes de la batterie avec du ruban adhésif résistant.
- NE PAS essayer d'enlever ou de détruire les composants de la batterie.
- NE PAS essayer d'ouvrir ou de réparer la batterie.
- En cas de fuite, les électrolytes rejetés sont corrosifs et toxiques. NE PAS laisser entrer la solution dans les yeux ou en contact avec la peau et ne l'avalez pas.
- NE PAS jeter vos batteries usagées dans votre poubelle à ordures ménagères.
- NE PAS incinérer les batteries.
- NE PAS les mettre dans un endroit où ils feront partie d'un site d'enfouissement de déchets ou d'un flux de déchets solides municipaux.
- Emmenez-les dans un centre de recyclage ou d'élimination certifié.

8 INSTALLATION

8.1 DÉBALLER LA MACHINE

▲ AVERTISSEMENT

Assurez-vous d'assembler correctement la machine avant de l'utiliser.

▲ AVERTISSEMENT

- Si les pièces de la machine sont endommagées, ne l'utilisez pas.
- Si vous n'avez pas toutes les pièces, n'utilisez pas la machine.
- Si des pièces sont endommagées ou manquantes, communiquez avec le centre de service.

1. Ouvrez l'emballage.
2. Lisez la documentation contenue dans la boîte.
3. Retirez toutes les pièces non assemblées de la boîte.
4. Retirez la machine de sa boîte.
5. Jetez la boîte et l'emballage conformément aux règlements locaux.

▲ AVERTISSEMENT

Pour votre sécurité personnelle, n'insérez pas la batterie avant que l'outil ne soit complètement assemblé.

8.2 INSTALLEZ LE SAC À POUSSIÈRE

FR

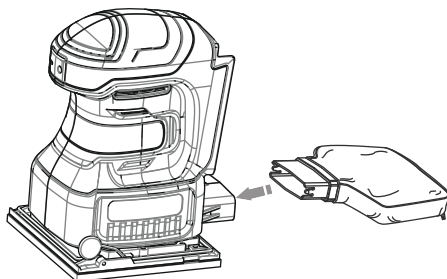

1. Retirer le bloc-batterie
2. Faites glisser le sac à poussière dans l'orifice d'évacuation de la poussière de la ponceuse.

i REMARQUE

Videz et nettoyez le compartiment à poussière régulièrement.

8.3 INSTALLER LE PAPIER DE VERRE

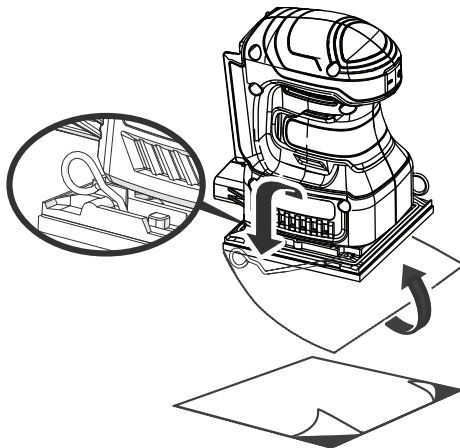

Le coussin de la ponceuse vous donne la possibilité d'utiliser soit du papier de verre non adhésif qui se fixe au plateau, soit du papier de verre à dos adhésif sensible à la pression qui se colle au coussin.

1. Retirez le bloc-batterie.
2. Respectez le papier de verre avant de l'installer; ne l'utilisez pas s'il est cassé ou défectueux.
3. Si vous remplacez le papier de verre, retirez l'ancien papier de verre. Pour retirer le papier, libérez la pince à papier en soulevant le levier et en la désengageant de la languette du plateau.

4. Insérez une extrémité d'une nouvelle feuille de papier hygiénique de 1/4 à environ 1,3 cm (1/2") sous la pince à papier.
5. Soulevez le levier de la pince à papier et verrouillez-le en place. Appliquez une pression vers le bas pour faire adhérer le papier de verre au plateau.
6. Enroulez le papier de verre autour du coussin. Soulevez le levier de l'autre extrémité de la ponceuse et insérez l'extrémité libre du papier de verre sous la pince à papier. Serrez le papier de verre contre le coussin.
7. Soulevez le levier et verrouillez-le en place.

i REMARQUE

Un serrage de 1,3 cm (1/2") du papier de verre est nécessaire pour l'empilage de plusieurs feuilles de papier.

8.4 PERFORATION DU PAPIER

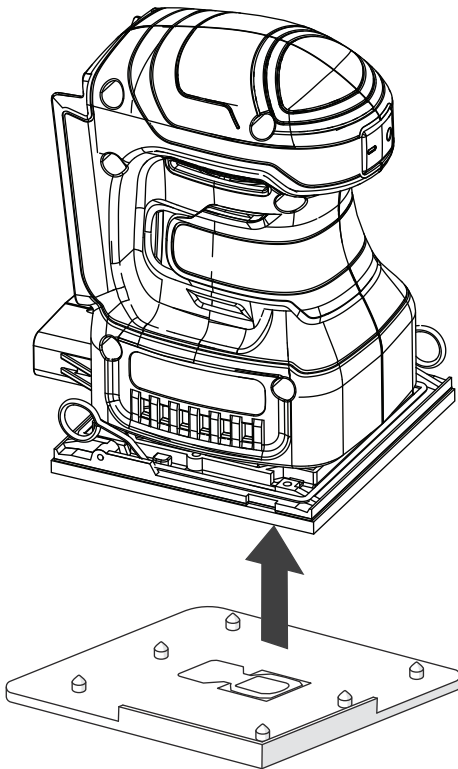

Un gabarit de perforation du papier a été fourni avec la ponceuse pour aligner et perforer des trous dans le papier de verre. Les trous perforés doivent être alignés avec les trous du coussin de la ponceuse. Le

fait de perforer les trous correctement est une étape nécessaire pour le ponçage sans poussière.

1. Installez le papier de verre sur la ponceuse.
2. Alignez le coussin de la ponceuse sur la perforation du papier comme indiqué.
3. Appuyez sur la ponceuse.

i REMARQUE

Portez toujours des lunettes de protection avec des écrans latéraux marqués conformes à la norme ANSI Z87.1. Le non-respect de cette consigne peut entraîner la projection d'objets dans les yeux et provoquer des blessures graves. Si l'opération de ponçage est poussiéreuse, portez également un masque facial ou un masque anti-poussière.

8.5 INSTALLER LE BLOC-BATTERIE

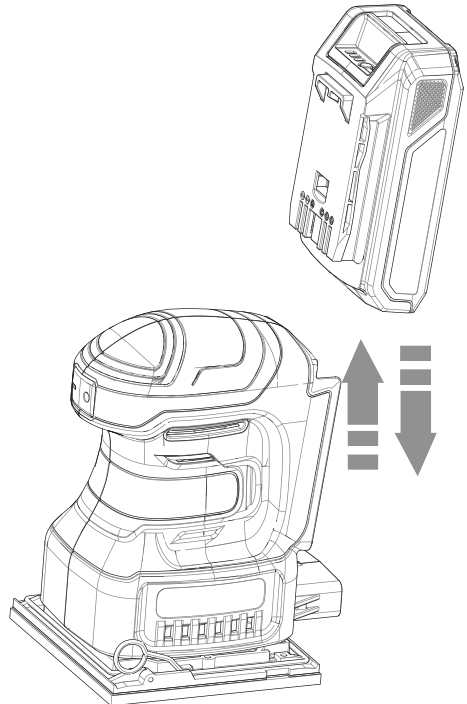

▲ AVERTISSEMENT

- Si le bloc-batterie ou le chargeur est endommagé, remplacez-le, au besoin.
- Arrêtez la machine et attendez que le moteur s'arrête avant d'installer ou de retirer le bloc-batterie.
- Lisez, comprenez et suivez les instructions du manuel du bloc-batterie et du chargeur.

1. Alignez les languettes du bloc-batterie avec les rainures du compartiment de batterie.
2. Poussez le bloc-batterie dans le compartiment de batterie jusqu'à ce qu'il soit bien encliqueté.
3. Vous devriez entendre un clic lorsque le bloc-batterie sera inséré correctement.

8.6 RETIREZ LE BLOC-BATTERIE

1. Poussez et maintenez enfoncé le bouton de déblocage de la batterie.
2. Retirez le bloc-batterie de la machine.

9 UTILISATION

▲ AVERTISSEMENT

Portez toujours des lunettes de protection.

▲ AVERTISSEMENT

N'utilisez pas d'autres pièces ou d'accessoires non recommandés par le fabricant de ce produit.

9.1 DÉMARRER LA MACHINE

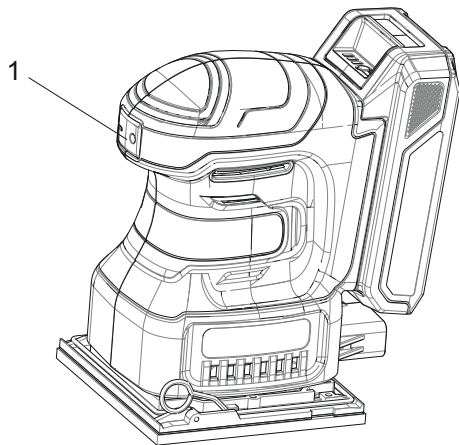

1. Appuyez sur le bouton ON.

9.2 ARRÊTEZ LA MACHINE

1. Appuyez sur le bouton OFF.

9.3 REMPLACEZ LES FEUILLES ABRASIVES

Retirez toute poussière ou débris de la disque de ponçage pour fixer une nouvelle feuille abrasive.

1. Soulevez la feuille abrasive par les côtés et retirez-la du disque de ponçage.

2. Placez la feuille abrasive avec le Velcro tourné vers le compartiment à poussière.
3. Poussez les cames du compartiment à poussière dans les trous du disque de ponçage.
4. Enroulez la feuille abrasive du compartiment à poussière.
5. Poussez une nouvelle feuille abrasive fortement serrée dans le fond du disque de ponçage.

9.4 FAITES FONCTIONNER L'APPAREIL

Surface de ponçage

1. Démarrez la machine.
2. Placez-le sur la pièce à poncer et déplacez l'appareil en exerçant une pression modérée sur la pièce.

La capacité de ponçage est déterminée par une sélection de feuilles abrasives et la pression exercée.

N'utilisez que les accessoires originaux de l'appareil.

Ponçage fort

1. Placez une feuille à gros grain.
2. Exercez une légère pression pour retirer un maximum de matière.

Ponçage fin

1. Placez une feuille à grain fin.
2. En variant la pression exercée ou en modifiant la cadence orbitale, la cadence du disque de ponçage peut être réduite tout en maintenant le mouvement orbital.

Lustrage

1. Pour lustrer, choisissez une cadence orbital faible (niveau 1 à 4) afin d'éviter de surchauffer excessivement la surface.
2. Appliquez le lustrage sur une plus petite surface que celle que vous voulez lustrer. Utilisez les agents lustrants avec un outil adapté en l'appliquant en cercle ou en croix avec une pression modérée.
3. Nettoyez les outils de lustrage pour garantir de meilleurs résultats. Utilisez les accessoires avec un détergent doux et de l'eau tiède, n'utilisez pas de dissolvant à peinture.

i REMARQUE

Ne laissez pas le détergent sécher sur la surface, cela risquerait de l'endommager. N'exposez pas la surface à lustrer aux rayons du soleil.

9.5 SÉLECTION DU PAPIER DE VERRE

- Le choix de la taille et du type de papier de verre est une étape extrêmement importante pour obtenir une finition poncée de haute qualité. L'oxyde

d'aluminium, le carbure de silicium et les autres abrasifs synthétiques sont les meilleurs pour le ponçage mécanique. Les abrasifs naturels, comme le silex et le grenat, sont trop mous pour être utilisés de manière économique dans le ponçage mécanique.

- En général, un grain grossier enlèvera le plus de matière et un grain plus fin produira la meilleure finition dans toutes les opérations de ponçage. L'état de la surface à poncer déterminera le type de grain à utiliser. Si la surface est rugueuse, commencez avec un grain grossier et poncez jusqu'à ce que la surface soit uniforme. On peut ensuite utiliser un grain moyen pour éliminer les rayures laissées par le grain plus grossier et un grain plus fin pour la finition de la surface. Continuez toujours à poncer avec chaque grain jusqu'à ce que la surface soit uniforme.

▲ ATTENTION

N'utilisez PAS la ponceuse sans papier de verre. Cela endommagerait le coussin.

10 ENTRETIEN

▲ ATTENTION

Évitez que les liquides de freins, l'essence et les matériaux à base de pétrole ne viennent en contact avec les pièces en plastique. Les produits chimiques peuvent endommager le plastique et le rendre inutilisable.

▲ ATTENTION

N'utilisez pas de solvants ou de détergents puissants sur le boîtier ou les composants en plastique.

▲ AVERTISSEMENT

Retirez le bloc-batterie de la machine avant l'entretien.

11 ENTRETIEN GÉNÉRAL

- Avant chaque utilisation, vérifiez que la machine ne contient pas de pièces endommagées, manquantes ou desserrées, telles que vis, écrous, boulons et capuchons.
- Nettoyez la machine avec un chiffon sec. N'utilisez pas de solvants.

▲ AVERTISSEMENT

Évitez que les liquides de freins, l'essence et les matériaux à base de pétrole ne viennent en contact avec les pièces en plastique. Les produits chimiques peuvent endommager le plastique et le rendre inutilisable.

▲ ATTENTION

Utilisez seulement les pièces de rechange approuvées.

12 RETRAIT DU PAPIER DE VERRE AUTO-ADHÉSIF (PSA) AVANT LE STOCKAGE

- Ne rangez pas la ponceuse avec le papier de verre installé. La chaleur générée par le ponçage fait couler l'adhésif sensible à la pression et forme un lien étroit entre le coussin de support et le papier de verre.
- En retirant le papier de verre peu après avoir terminé une opération de ponçage, vous évitez de laisser l'adhésif s'installer. Si le papier de verre est laissé sur le support pendant une période prolongée après l'utilisation, l'adhésif se fixe et le papier de verre devient difficile à enlever.
- Il peut également se déchirer lors du retrait. Lorsque cette situation se produit, il devient difficile de nettoyer le support pour la prochaine feuille de papier de verre.

▲ ATTENTION

Si vous oubliez de retirer le papier de verre après une opération de ponçage, poncez pendant quelques minutes pour ramollir le support adhésif avant d'essayer de retirer le papier de verre.

12.1 NETTOYEZ LA MACHINE

▲ ATTENTION

La machine doit être sèche. L'humidité peut provoquer des risques de chocs électriques.

- Enlevez les matières indésirables de l'évent d'air à l'aide d'un aspirateur.
- Ne vaporisez pas l'évent d'air et ne le plongez pas dans des solvants.
- Nettoyez le boîtier et les composants en plastique avec un chiffon doux et humide.

12.2 NETTOYER LA BOÎTE À POUSSIÈRE

1. Retirez le sac à poussière.
2. Videz le sac à poussière et nettoyez-le avec une brosse souple.

ï REMARQUE

Pour un fonctionnement plus efficace, videz le sac à poussière lorsqu'il n'est pas plus qu'à moitié plein. Cela permettra à l'air de mieux circuler dans le sac.

13 DONNÉES TECHNIQUES

| | |
|-----------------------|--------------------------------------|
| Voltage | 24 V |
| Vitesse à vide | 11000 min ⁻¹ |
| Diamètre orbital | 1.6 mm |
| Taille du papier | 1/4 feuille |
| Poids (sans batterie) | 2.3lb (1.04kg) |
| Batterie modèle | LB24A020/BAG708 et autres BAG séries |
| Chargeur modèle | 2978602/2903102 et autres CAG séries |

14 GARANTIE LIMITÉE



Greenworks garantit par la présente ce produit, à l'acheteur original avec preuve d'achat, pour une période de trois (3) ans contre tout défaut de matériaux, de pièces ou de main-d'œuvre. Greenworks, à sa propre discrétion, réparera ou remplacera toutes les pièces défectueuses, dans des conditions normales d'utilisation, sans frais pour le client. Cette garantie n'est valable que pour les appareils qui ont été utilisés à des fins personnelles, qui n'ont pas été loués à des fins industrielles ou commerciales et qui ont été entretenus conformément aux instructions du manuel du propriétaire fourni avec le produit neuf.

ARTICLES NON COUVERTS PAR LA GARANTIE :

1. Toute pièce qui est devenue inopérante en raison d'une mauvaise utilisation, d'une utilisation commerciale, d'un abus, d'une négligence, d'un accident, d'un entretien inapproprié ou d'une modification; ou
2. L'appareil, s'il n'a pas été utilisé et/ou entretenu conformément au manuel du propriétaire; ou
3. Usure normale;
4. Articles d'entretien courant tels que lubrifiants, affûtage des lames;
5. Détérioration normale du fini extérieur due à l'utilisation ou à l'exposition.

ASSISTANCE TÉLÉPHONIQUE :

Le service de garantie est accessible en appelant notre ligne d'assistance téléphonique sans frais, au 1-888-909-6757.

FRAIS DE TRANSPORT :

Les frais de transport pour le déplacement de tout équipement motorisé ou accessoire sont à la charge de l'acheteur. Il incombe à l'acheteur de payer les frais de transport pour toute pièce retournée pour remplacement en vertu de la présente garantie, à moins qu'un tel retour soit demandé par écrit par Greenworks.

Adresse aux États-

Unis :

Greenworks Tools

P.O. Box 1238

Mooresville, NC 28115

Adresse au Canada :

Greenworks Tools Canada Inc.

P.O. Box 93095, Newmarket, Ontario

L3Y 8K3

| | | | |
|--|-----------|---|-----------|
| 1 Descripción..... | 23 | 8.1 Desembalaje de la máquina..... | 27 |
| 1.1 Finalidad..... | 23 | 8.2 Instalación de la bolsa para el polvo..... | 27 |
| 1.2 Perspectiva general..... | 23 | 8.3 Instalación del papel de lija..... | 27 |
| 2 Advertencias generales de seguridad para herramientas eléctricas..... | 23 | 8.4 Plantilla de perforación de papel..... | 28 |
| 2.1 Seguridad de la zona de trabajo..... | 23 | 8.5 Instalación de la batería..... | 28 |
| 2.2 Seguridad eléctrica..... | 23 | 8.6 Retirada de la batería..... | 28 |
| 2.3 Seguridad personal..... | 23 | 9 Funcionamiento..... | 28 |
| 2.4 Utilización y cuidado de herramientas eléctricas..... | 24 | 9.1 Puesta en marcha de la máquina..... | 29 |
| 2.5 Utilización y cuidado de herramientas a batería..... | 24 | 9.2 Detención de la máquina..... | 29 |
| 2.6 Servicio..... | 25 | 9.3 Sustitución de las hojas de lija..... | 29 |
| 3 Advertencias de seguridad para lijadoras..... | 25 | 9.4 Funcionamiento de la máquina..... | 29 |
| 4 Símbolos en el producto..... | 25 | 9.5 Selección del papel de lija..... | 29 |
| 5 Propuesta 65..... | 26 | 10 Mantenimiento..... | 30 |
| 6 Niveles de riesgo..... | 26 | 11 Mantenimiento general..... | 30 |
| 7 Eliminación de batería segura para el medio ambiente..... | 26 | 12 Retirada del papel de lija adhesivo sensible a la presión (PSA) antes del almacenamiento..... | 30 |
| 8 Instalación..... | 27 | 12.1 Limpieza de la máquina..... | 30 |
| | | 12.2 Limpieza del recipiente para el polvo..... | 30 |
| | | 13 Datos técnicos..... | 30 |
| | | 14 Garantía limitada..... | 31 |

1 DESCRIPCIÓN

1.1 FINALIDAD

Puede utilizar este producto para los siguientes fines:

- Lijado de superficies de madera
- Eliminación de óxido y lijado de superficies de acero
- Lijado de plásticos

1.2 PERSPECTIVA GENERAL

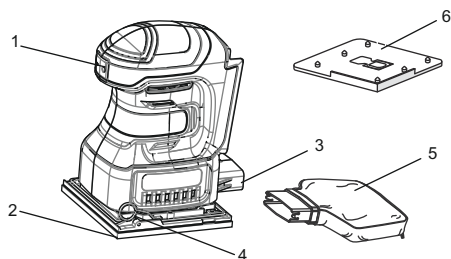

- | | |
|------------------------------------|-------------------------------------|
| 1 Interruptor de encendido/apagado | 4 Palanca |
| 2 Almohadilla | 5 Bolsa para el polvo |
| 3 Orificio de evacuación de polvo | 6 Plantilla de perforación de papel |

2 ADVERTENCIAS GENERALES DE SEGURIDAD PARA HERRAMIENTAS ELÉCTRICAS

▲ AVISO

Lea todas las advertencias de seguridad, instrucciones, ilustraciones y especificaciones que se proporcionan con esta herramienta eléctrica. El incumplimiento de las instrucciones indicadas a continuación puede provocar descargas eléctricas, incendios o lesiones graves.

Guarde todas las advertencias e instrucciones para su consulta posterior.

El término "herramienta eléctrica" empleado en las advertencias se refiere a su herramienta eléctrica con funcionamiento de red (con cable) o herramienta eléctrica con funcionamiento a batería (inalámbrica).

2.1 SEGURIDAD DE LA ZONA DE TRABAJO

- Mantenga limpia y bien iluminada la zona de trabajo. Las zonas desordenadas u oscuras fomentan los accidentes.
- No utilice herramientas eléctricas en atmósferas explosivas, como en la presencia de líquidos, gases o polvo que puedan inflamarse. Las

herramientas eléctricas generan chispas que pueden encender el polvo o los gases.

- Mantenga alejados a los niños y los transeúntes mientras utilice una herramienta eléctrica. Las distracciones pueden hacer que pierda el control.

2.2 SEGURIDAD ELÉCTRICA

- Los enchufes de las herramientas eléctricas deben corresponder con la toma de corriente. Nunca modifique el enchufe en modo alguno. No utilice enchufes adaptadores con herramientas eléctricas conectadas a tierra. La utilización de enchufes no modificados y de tomas de corriente adecuadas reducirá el riesgo de descarga eléctrica.
- Evite el contacto del cuerpo con superficies conectadas a tierra, como tuberías, radiadores, estufas y refrigeradores. Existe un riesgo aumentado de descarga eléctrica si su cuerpo está conectado a tierra.
- No exponga las herramientas eléctricas a la lluvia o a condiciones de humedad. Si penetra agua en una herramienta eléctrica, aumentará el riesgo de descarga eléctrica.
- No abuse del cable. Nunca utilice el cable para transportar, tirar o desenchufar la herramienta eléctrica. Mantenga el cable alejado del calor, el aceite, los bordes afilados o las piezas móviles. Los cables dañados o enredados aumentan el riesgo de descarga eléctrica.
- Cuando utilice una herramienta eléctrica en exteriores, use un cable alargador adecuado para uso en exterior. La utilización de un cable adecuado para uso en exterior reduce el riesgo de descarga eléctrica.
- Si no es inevitable el uso de una herramienta eléctrica en un lugar húmedo, utilice un suministro protegido por un dispositivo de corriente residual (RCD). La utilización de un RCD reduce el riesgo de descarga eléctrica.

2.3 SEGURIDAD PERSONAL

- Manténgase alerta, observe lo que está haciendo y emplee el sentido común cuando utilice una herramienta eléctrica. No utilice una herramienta eléctrica mientras esté cansado o bajo la influencia de drogas, alcohol o medicamentos. Un momento de inatención durante el uso de herramientas eléctricas puede provocar lesiones personales graves.
- Utilice equipos de protección personal. Lleve siempre protección ocular. Si se utilizan equipos de protección como máscaras antipolvo, zapatos de seguridad antideslizantes, cascos o protecciones auditivas en las condiciones adecuadas, se reducirán las lesiones personales.
- Evite el arranque accidental. Asegúrese de que el interruptor esté en la posición de apagado antes de conectar a la fuente de alimentación

o a la batería, al coger o al transportar la herramienta. *El transporte de herramientas eléctricas con el dedo en el interruptor o la conexión de herramientas eléctricas que tienen el interruptor activado fomenta los accidentes.*

- **Retire cualquier llave de ajuste antes de encender la herramienta eléctrica.** *Una llave que se quede fijada a una pieza giratoria de la herramienta eléctrica puede provocar lesiones personales.*
- **No se estire. Mantenga en todo momento una postura adecuada y el equilibrio.** *Esto permite un mejor control de la herramienta eléctrica en situaciones inesperadas.*
- **Lleve indumentaria adecuada. No lleve ropa o joyas sueltas. Mantenga el cabello, la ropa y los guantes lejos de las piezas móviles.** *La ropa suelta, las joyas o el cabello largo pueden quedar atrapados en las piezas móviles.*
- **Si se utilizan dispositivos para la conexión de sistemas de extracción y recogida de polvo, asegúrese de que estén conectados y se utilicen correctamente.** *La utilización de sistemas de recogida de polvo puede reducir los riesgos relacionados con el polvo.*
- **No permita que la familiaridad adquirida con el uso frecuente de las herramientas le permita ser confiado e ignorar los principios de seguridad de las herramientas.** *Una acción descuidada puede provocar lesiones graves en una fracción de segundo.*

2.4 UTILIZACIÓN Y CUIDADO DE HERRAMIENTAS ELÉCTRICAS

- **No fuerce la herramienta eléctrica. Utilice la herramienta eléctrica correcta para su aplicación.** *La herramienta eléctrica correcta hará el trabajo mejor y con mayor seguridad a la velocidad para la que se diseñó.*
- **No utilice la herramienta eléctrica si el interruptor no la enciende y la apaga.** *Cualquier herramienta eléctrica que no pueda controlarse con el interruptor es peligrosa y debe repararse.*
- **Desconecte el enchufe de la fuente de alimentación o la batería de la herramienta eléctrica antes de realizar ajustes, cambiar accesorios o almacenar herramientas eléctricas.** *Estas medidas de seguridad preventivas reducen el riesgo de que la herramienta eléctrica se ponga en marcha accidentalmente*
- **Almacene las herramientas eléctricas inactivas fuera del alcance de los niños y no permita que personas que no estén familiarizadas con la herramienta eléctrica o estas instrucciones puedan utilizarla.** *Las herramientas eléctricas son peligrosas en manos de usuarios inexpertos.*
- **Realice el mantenimiento de las herramientas eléctricas. Compruebe si hay desalineación o**

unión de las piezas móviles, rotura de piezas y cualquier otra condición que pueda afectar al funcionamiento de la herramienta eléctrica. **Si ha sufrido daños, lleve a reparar la herramienta eléctrica antes del uso.** *Numerosos accidentes se deben a herramientas eléctricas mal mantenidas.*

- **Mantenga limpias y afiladas las herramientas de corte.** *Las herramientas de corte mantenidas correctamente con filos cortantes tienen menos probabilidades de atascarse y son más fáciles de controlar.*
- **Utilice la herramienta eléctrica, los accesorios, las brocas, etc. de acuerdo con estas instrucciones, teniendo en cuenta las condiciones de trabajo y el trabajo a realizar.** *El uso de la herramienta eléctrica para operaciones distintas de las previstas podría dar lugar a una situación peligrosa.*
- **Mantenga las asas y las superficies de agarre secas, limpias y sin restos de aceite y grasa.** *Las asas y las superficies de agarre resbaladizas no permiten un manejo y control seguros de la herramienta en situaciones inesperadas.*

2.5 UTILIZACIÓN Y CUIDADO DE HERRAMIENTAS A BATERÍA

- **Recargue solo con el cargador especificado por el fabricante.** *Un cargador adecuado para un tipo de batería crear a un riesgo de incendio cuando se utiliza con otro tipo de batería.*
- **Utilice las herramientas eléctricas únicamente con las baterías designadas específicamente.** *El uso de cualquier otra batería puede dar lugar a un riesgo de lesiones e incendio.*
- **Cuando la batería no esté en uso, manténgala alejada de otros objetos metálicos como clips, monedas, llaves, clavos, tornillos u otros objetos metálicos pequeños que puedan hacer una conexión entre los terminales.** *El cortocircuito de los terminales de la batería puede provocar quemaduras o incendios.*
- **Bajo condiciones abusivas, es posible que salga líquido de la batería; evite el contacto.** *En caso de un contacto accidental, lavar con abundante agua. Si el líquido entra en contacto con los ojos, acuda también al médico. El líquido de la batería puede provocar irritación o quemaduras.*
- **No utilice una batería o una herramienta que haya sufrido daños o modificaciones.** *Las baterías dañadas o modificadas pueden exhibir un comportamiento impredecible que puede causar un incendio, una explosión o un riesgo de lesiones.*
- **No exponga una batería o una herramienta al fuego ni a temperatura excesiva.** *La exposición al fuego o a una temperatura superior a 130 °C (265 °F) puede provocar una explosión.*
- **Siga todas las instrucciones de carga y no cargue la batería o la herramienta fuera**

del intervalo de temperatura especificado en las instrucciones. La carga incorrecta o a temperaturas fuera del intervalo especificado puede dañar la batería y aumentar el riesgo de incendio.

2.6 SERVICIO

- Solicite a un técnico de reparación cualificado que realice las tareas de servicio de su herramienta eléctrica utilizando únicamente piezas de repuesto idénticas. Esto garantizará el mantenimiento de la seguridad de la herramienta eléctrica.
- Nunca repare las baterías dañadas. La reparación de las baterías únicamente debe ser realizada por el fabricante o los proveedores de servicio técnico autorizados.

3 ADVERTENCIAS DE SEGURIDAD PARA LIJADORAS

- Utilice la máquina solo para el lijado en seco. La penetración de agua en la máquina aumenta el riesgo de una descarga eléctrica.
- Tenga cuidado de no poner en riesgo a ninguna persona por las chispas. Retire cualquier material combustible en las proximidades. Al lijar materiales metálicos se producen chispas.
- Precaución, ¡riesgo de incendio! Evite sobrecalentar tanto el objeto que se está lijando como la lijadora. Vacíe siempre el colector de polvo antes de hacer una pausa. En condiciones desfavorables, p. ej., cuando se emiten chispas al lijar metales, los residuos de lijado en la bolsa de polvo, el microfiltro o la bolsa de papel (o en la bolsa del filtro o el filtro del aspirador) pueden autoinflamarse. Especialmente cuando se mezclan con restos de barniz, poliuretano u otros materiales químicos y cuando los residuos de lijado están calientes después de periodos prolongados de trabajo.
- Cuando trabaje con la máquina, sujétela siempre firmemente con ambas manos y adopte una postura segura. La herramienta eléctrica se guía de forma más segura con ambas manos.
- Fije la pieza de trabajo. Una pieza de trabajo fijada con dispositivos de sujeción o en un banco de trabajo se sujeta de forma más segura que a mano.
- No abra la batería. Riesgo de cortocircuito.
- En caso de daños y uso inadecuado de la batería, pueden emitirse vapores. Ventile la zona y busque asistencia médica en caso de quejas. Los vapores pueden irritar el sistema respiratorio.
- Utilice la batería solo en combinación con su herramienta eléctrica. Esta medida únicamente protege la batería frente a sobrecargas peligrosas.
- La batería puede resultar dañada por objetos puntiagudos como clavos o destornilladores o por fuerza aplicada externamente. Puede producirse un

cortocircuito interno y la batería puede quemarse, echar humo, explotar o sobrecalentarse.

4 SÍMBOLOS EN EL PRODUCTO

Los siguientes símbolos son importantes para leer y entender las instrucciones de funcionamiento. Tome nota de los símbolos y sus significados. La interpretación correcta de los símbolos le ayudará a utilizar la máquina de una manera mejor y más segura.

| Símbolo | Explicación |
|---|---|
|  | Alerta de seguridad |
|  | Conformidad CE |
|  | Debe leer y entender todas las instrucciones antes de manejar el producto, así como seguir todas las advertencias e instrucciones de seguridad. |
|  | Lleve protección auditiva. |
|  | Lleve protección ocular |
|  | Lleve una máscara antipolvo |
|  | Lleve guantes de seguridad |
| V | Voltios |
|  | Corriente continua |
| min ⁻¹ | Velocidad sin carga |
| | Velocidad de recorrido orbital sin carga |
| cm ² | Superficie de hoja de lija |
| mm | Diámetro de órbita |
| | Diámetro de placa de lijado |

5 PROPUESTA 65

▲ AVISO

Este producto contiene una sustancia química conocida en el estado de California como causante de cáncer, defectos de nacimiento u otros daños reproductivos. El polvo generado por el lijado eléctrico, el serrado, el esmerilado, la perforación y otras actividades de construcción contiene sustancias químicas que se sabe que son causantes de cáncer, defectos de nacimiento u otros daños reproductivos. Algunos ejemplos de estas sustancias químicas son:

- Plomo de pinturas con base de plomo;
- Sílice cristalina de ladrillos y cemento y otros productos de albañilería;
- Arsénico y cromo de la madera tratada químicamente.

El riesgo de exposición a estas sustancias químicas varía según la frecuencia con la que realice este tipo de trabajo. Para reducir su exposición a estas sustancias químicas, trabaje en una zona bien ventilada y trabaje con equipos de seguridad aprobados, como máscaras antipolvo, que estén especialmente diseñadas para filtrar partículas microscópicas.

Conserve estas instrucciones.

6 NIVELES DE RIESGO

Las siguientes indicaciones y los significados explican los niveles de riesgo asociados a este producto.

| SÍMBOLO | INDICACIÓN | SIGNIFICADO |
|---------|-------------|---|
| | PELIGRO | Indica una situación de peligro inminente que, de no evitarse, provocará lesiones graves o incluso la muerte. |
| | ADVERTENCIA | Indica una situación de peligro potencial que, de no evitarse, podría provocar lesiones graves o incluso la muerte. |
| | PRECAUCIÓN | Indica una situación de peligro potencial que, de no evitarse, puede provocar lesiones leves o moderadas. |
| | PRECAUCIÓN | (Sin símbolo de alerta sobre seguridad) Indica una situación que puede provocar daños materiales. |

7 ELIMINACIÓN DE BATERÍA SEGURA PARA EL MEDIO AMBIENTE



Los materiales tóxicos y corrosivos que figuran a continuación se encuentran en las baterías utilizadas en esta máquina: **ion de litio, un material tóxico.**

▲ AVISO

Deseche todos los materiales tóxicos de una manera especificada para evitar la contaminación del medio ambiente. Antes de desechar una batería de ion de litio dañada o agotada, contacte con la agencia local de eliminación de residuos o con la agencia de protección ambiental local para obtener información e instrucciones específicas. Lleve las baterías a un centro de reciclaje o eliminación local, certificado para la eliminación de ion de litio.

▲ AVISO

Si la batería se agrieta o se rompe, con o sin fugas, no la recargue ni la utilice. Deséchela y sustitúyala por una batería nueva. ¡NO INTENTE REPARARLA! Para evitar lesiones y riesgos de incendio, explosión o descarga eléctrica, y para evitar daños al medio ambiente:

- Cubra los terminales de la batería con cinta adhesiva resistente.
- NO intente retirar o destruir ninguno de los componentes de la batería.
- NO intente abrir la batería.
- Si se produce una fuga, los electrolitos liberados son corrosivos y tóxicos. NO deje que la solución entre en contacto con los ojos o la piel, y no la ingiera.
- NO deseche estas baterías con la basura doméstica normal.
- NO incinere.
- NO lleve las baterías a lugares donde formarán parte de vertederos de residuos o flujos de residuos sólidos urbanos.
- Llévelas a un centro de reciclaje o eliminación certificado.

8 INSTALACIÓN

8.1 DESEMBALAJE DE LA MÁQUINA

▲ AVISO

Asegúrese de montar correctamente la máquina antes del uso.

▲ AVISO

- Si las piezas de la máquina presentan daños, no utilice la máquina.
- Si no tiene todas las piezas, no utilice la máquina.
- Si faltan piezas o hay piezas dañadas, contacte con el centro de servicio.

1. Abra el embalaje.
2. Lea la documentación que se proporciona en la caja.
3. Retire todas las piezas sin montar de la caja.
4. Retire la máquina de la caja.
5. Deseche la caja y el material de embalaje de conformidad con los reglamentos locales.

▲ AVISO

Por su seguridad personal, no inserte la batería antes de haber montado la herramienta por completo.

8.2 INSTALACIÓN DE LA BOLSA PARA EL POLVO

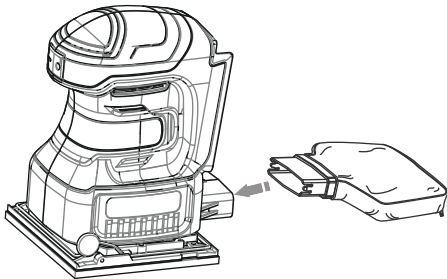

1. Retirada de la batería
2. Introduzca la bolsa de polvo en el orificio de evacuación de polvo de la lijadora.

i NOTA

Vacíe y limpie el recipiente para el polvo a su debido tiempo.

8.3 INSTALACIÓN DEL PAPEL DE LIJA

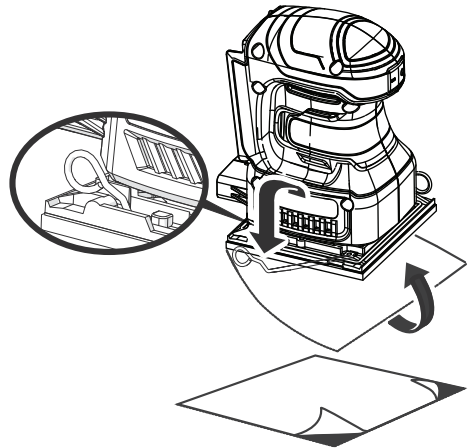

La almohadilla de la lijadora ofrece la opción de utilizar papel de lija no adhesivo que se sujeta a la platina o papel de lija adhesivo sensible a la presión que se adhiere a la almohadilla.

1. Retire la batería.
2. Inspeccione el papel de lija antes de instalarlo; no lo utilice si está roto o defectuoso.
3. Si sustituye el papel de lija, retire antes el papel de lija usado. Para retirar el papel, suelte la abrazadera para papel levantando la palanca y desenganchándola de la pestaña de la platina.
4. Inserte el extremo del nuevo papel de lija de 1/4 de hoja aproximadamente 1,3 cm (1/2") debajo de la abrazadera para papel.
5. Levante la palanca de la abrazadera para papel y bloquéela en posición. Aplique presión hacia abajo para ajustar el papel de lija a la platina.
6. Envuelva el papel de lija alrededor de la almohadilla. Levante la palanca del extremo opuesto de la lijadora e inserte el extremo suelto del papel de lija bajo la abrazadera para papel. Ajuste el papel de lija contra la almohadilla firmemente.
7. Levante la palanca y bloquee en posición.

i NOTA

La sujeción de 1,3 cm (1/2") de papel de lija es necesaria para apilar varias hojas de papel.

8.4 PLANTILLA DE PERFORACIÓN DE PAPEL

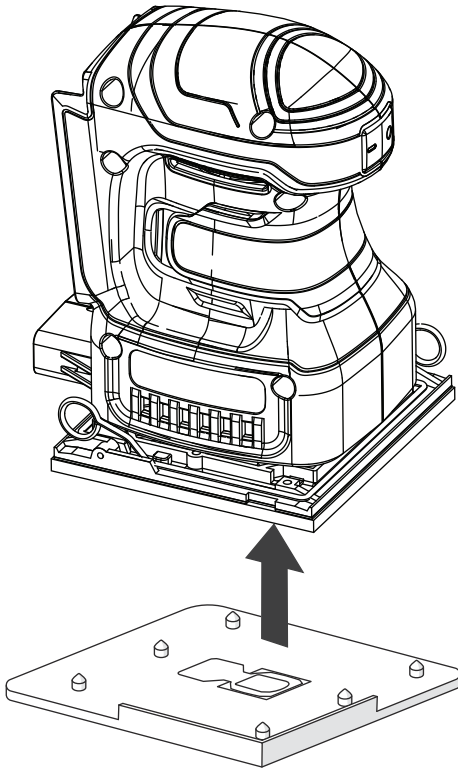

Con la lijadora se suministra una plantilla de perforación de papel para alinear y perforar orificios en el papel de lija. Los orificios perforados deben alinearse con los orificios de la almohadilla de la lijadora. La correcta perforación de los orificios es un paso necesario para el lijado sin polvo.

1. Instale el papel de lija en la lijadora.
2. Alinee la almohadilla de la lijadora con la plantilla de perforación de papel como se muestra.
3. Presione hacia abajo sobre la lijadora.

i NOTA

Lleve siempre protección ocular con protectores laterales marcados para cumplir la ANSI Z87.1. De no hacerlo podría sufrir lesiones graves debidas a objetos despedidos que podrían alcanzar sus ojos. Si el lijado levanta polvo, lleve también una máscara antipolvo.

8.5 INSTALACIÓN DE LA BATERÍA

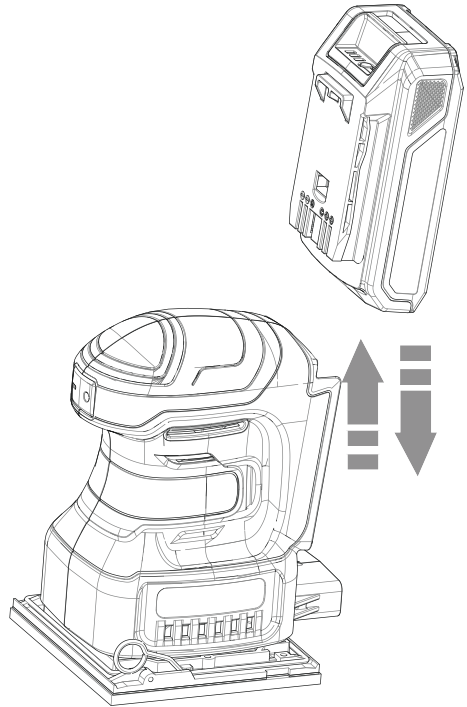

▲ AVISO

- Si la batería o el cargador ha sufrido daños, sustituya la batería o el cargador.
- Detenga la máquina y espere hasta que el motor se pare antes de instalar o retirar la batería.
- Debe leer, conocer y seguir las instrucciones del manual de la batería y el cargador.

1. Alinee las nervaduras de elevación de la batería con las ranuras del compartimento de la batería.
2. Introduzca la batería en el compartimento de la batería hasta que encaje en su posición.
3. Cuando escuche un clic, la batería está instalada.

8.6 RETIRADA DE LA BATERÍA

1. Pulse y mantenga pulsado el botón de desbloqueo de la batería.
2. Retire la batería de la máquina.

9 FUNCIONAMIENTO

▲ AVISO

Lleve siempre protección ocular.

▲ AVISO

No utilice ningún accesorio no recomendado por el fabricante de este producto.

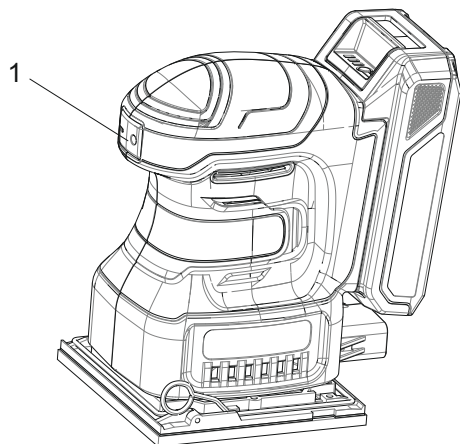
9.1 PUESTA EN MARCHA DE LA MÁQUINA

1. Pulse el botón de encendido (ON).

9.2 DETENCIÓN DE LA MÁQUINA

1. Pulse el botón de apagado (OFF).

9.3 SUSTITUCIÓN DE LAS HOJAS DE LIJA

Elimine el polvo o los residuos de la placa de lijado para colocar nuevas hojas de lija.

1. Levante la hoja de lija por un lateral y sáquela de la placa de lijado.
2. Coloque la hoja de lija con el Velcro hacia arriba sobre el recipiente para el polvo.
3. Introduzca las levas del recipiente para el polvo en dos orificios de la placa de lijado.
4. Quite la hoja de lija del recipiente para el polvo.
5. Presione la nueva hoja de lija con fuerza contra el lado inferior de la placa de lijado.

9.4 FUNCIONAMIENTO DE LA MÁQUINA**Lijado de superficies**

1. Ponga en marcha la máquina.
2. Colóquela con la superficie de lijado completa sobre la superficie a trabajar y mueva la máquina con una presión moderada sobre la pieza de trabajo.

La capacidad de eliminación y el patrón de lijado están determinados principalmente por la selección de la hoja de lija, la velocidad de recorrido orbital preseleccionada y la presión aplicada.

Utilice únicamente los accesorios de lijado iniciales.

Lijado basto

1. Coloque una hoja de lija de grano basto.
2. Aplique solo una ligera presión a la máquina para que funcione a una mayor velocidad de recorrido y se logre una alta eliminación de material.

Lijado fino

1. Coloque una hoja de lija de grano fino.
2. Al variar ligeramente la presión de aplicación o al cambiar la velocidad del recorrido orbital, se puede reducir la velocidad de recorrido de la placa de lijado, por lo que se mantiene la acción orbital.

Pulido

1. Seleccione una velocidad de recorrido orbital baja (nivel 1 – 4) al pulir para evitar calentar en exceso la superficie.
2. Aplique el pulidor sobre una superficie algo más pequeña de la que desea pulir. Trabaje el agente de pulido con una herramienta de pulido adecuada aplicándolo en forma transversal o con movimiento circular y presión moderada.
3. Limpie los accesorios de pulido periódicamente para asegurar buenos resultados de pulido. Lave los accesorios de pulido con un detergente suave y agua templada; no utilice disolvente de pintura.

i NOTA

No permita que el agente de pulido se seque sobre la superficie, de lo contrario, la superficie podría resultar dañada. No someta la superficie a pulir a la luz solar directa.

9.5 SELECCIÓN DEL PAPEL DE LIJA

- La selección del tamaño de grano y el tipo de papel de lija correctos es un paso extremadamente importante para conseguir un acabado de lijado de alta calidad. El óxido de aluminio, el carburo de silicio y otros abrasivos sintéticos son los mejores para el lijado mecánico. Los abrasivos naturales, como el sílex y el granate, son demasiado blandos para un uso económico en el lijado mecánico.
- En general, el grano grueso eliminará la mayor cantidad de material y el grano más fino producirá el mejor acabado en todas las operaciones de lijado. El estado de la superficie a lijar determinará el tipo de grano a utilizar. Si la superficie es rugosa, comience con un grano grueso y lije hasta que la superficie sea uniforme. A continuación, se puede utilizar el grano medio para eliminar los arañazos dejados por el grano más grueso y el grano más fino para el acabado de la superficie.

Continúe siempre lijando con cada grano hasta que la superficie sea uniforme.

▲ PRECAUCIÓN

NO utilice la lijadora sin papel de lija. De hacerlo, la almohadilla sufrirá daños.

10 MANTENIMIENTO

▲ PRECAUCIÓN

No permita que líquidos de frenos, gasolina y otros derivados del petróleo toquen las piezas de plástico. Las sustancias químicas pueden dañar el plástico y hacer que quede inservible.

▲ PRECAUCIÓN

No utilice disolventes o detergentes fuertes en la carcasa o los componentes de plástico.

▲ AVISO

Retire la batería de la máquina antes de realizar tareas de mantenimiento.

11 MANTENIMIENTO GENERAL

- Antes de cada uso, examine la máquina para comprobar si hay piezas dañadas, ausentes o sueltas como tornillos, tuercas, pernos y tapas.
- Limpie la máquina con un paño seco. No utilice disolventes.

▲ AVISO

No permita que líquidos de frenos, gasolina y otros derivados del petróleo toquen las piezas de plástico. Las sustancias químicas pueden dañar el plástico y hacer que quede inservible.

▲ PRECAUCIÓN

Utilice únicamente piezas de repuesto aprobadas.

12 RETIRADA DEL PAPEL DE LIJA ADHESIVO SENSIBLE A LA PRESIÓN (PSA) ANTES DEL ALMACENAMIENTO

- No almacene la lijadora con el papel de lija instalado. El calor generado por el lijado hace que el adhesivo sensible a la presión se ablande y forme una adhesión fuerte entre la almohadilla de respaldo y el papel de lija.
- Si se retira el papel de lija poco después de terminar la operación de lijado, se evita que el adhesivo se fije. Si el papel de lija se deja en la almohadilla de respaldo durante un periodo de tiempo prolongado después de su uso, el adhesivo

se fijará y hará que el papel de lija sea difícil de retirar.

- También puede romperse al retirarlo. Cuando se produce esta situación, resulta difícil limpiar la almohadilla de respaldo para la siguiente hoja de papel de lija.

▲ PRECAUCIÓN

Si se olvida de retirar el papel de lija después de una operación de lijado, lije durante unos minutos para ablandar el adhesivo antes de intentar retirar el papel de lija.

12.1 LIMPIEZA DE LA MÁQUINA

▲ PRECAUCIÓN

La máquina debe estar seca. La humedad supone un riesgo de descargas eléctricas.

- Quite el material no deseado del respiradero con un aspirador.
- No pulverice el respiradero ni lo introduzca en disolventes.
- Limpie la carcasa y los componentes de plástico con un paño húmedo y suave.

12.2 LIMPIEZA DEL RECIPIENTE PARA EL POLVO

1. Retire la bolsa para el polvo.
2. Vacíe la bolsa para el polvo y límpiela con un cepillo suave.

i NOTA

Para un funcionamiento más eficiente, vacíe la bolsa para el polvo cuando no esté más de la mitad de su capacidad. Esto permitirá que el aire fluya mejor a través de la bolsa.

13 DATOS TÉCNICOS

| | |
|---------------------|------------------------------------|
| Tensión | 24 V |
| Velocidad sin carga | 11000 min ⁻¹ |
| Diámetro de órbita | 1.6 mm |
| Tamaño del papel | 1/4 hoja |
| Peso (sin batería) | 2.3lbs (1.04kg) |
| Modelo de batería | LB24A020/BAG708 y otras series BAG |
| Modelo de cargador | 2978602/2903102 y otras series CAG |

14 GARANTÍA LIMITADA

P.O. Box 1238

P.O. Box 93095, Newmarket,
Ontario

Mooresville, NC 28115 L3Y 8K3



Por la presente Greenworks garantiza este producto, al comprador original con el comprobante de compra, durante un periodo de tres (3) años frente a defectos en materiales, piezas o mano de obra. A su entera discreción Greenworks reparará o sustituirá cualquiera y todas las piezas que resulten ser defectuosas, con un uso normal, sin coste alguno para el cliente. Esta garantía es válida únicamente para unidades que se hayan utilizado para uso personal que no han sido compradas o alquiladas para uso industrial/comercial y cuyo mantenimiento se ha realizado de acuerdo con las instrucciones del manual del propietario suministrado con el producto nuevo.

ARTÍCULOS NO CUBIERTOS POR LA GARANTÍA:

1. Cualquier pieza que no funcione debido a mal uso, uso comercial, abuso, negligencia, accidente, mantenimiento inadecuado o alteración; o
2. La unidad, si no ha sido utilizada o mantenida de acuerdo con el manual del propietario; o
3. Desgaste normal;
4. Artículos de mantenimiento de rutina tales como lubricantes, afilado de cuchillas;
5. Deterioro normal del acabado exterior debido al uso o la exposición.

LÍNEA DE ASISTENCIA TELEFÓNICA:

Puede contactar con el servicio de garantía llamando a nuestra línea de asistencia telefónica gratuita a 1-888-909-6757.

COSTES DE TRANSPORTE:

Los costes de transporte por el desplazamiento de cualquier unidad o accesorio de equipos eléctricos son responsabilidad del comprador. Es responsabilidad del comprador pagar los costes de transporte de cualquier pieza enviada para su sustitución bajo esta garantía, a menos que dicha devolución sea solicitada por escrito por Greenworks.

Dirección en EE.UU.: Dirección en Canadá:

Greenworks Tools

Greenworks Tools Canada,
Inc.

