

greenworks

EN VACUUM CLEANER

OPERATOR MANUAL

FR ASPIRATEUR

MANUEL D'OPÉRATEUR

ES ASPIRADOR

MANUAL DEL OPERADOR

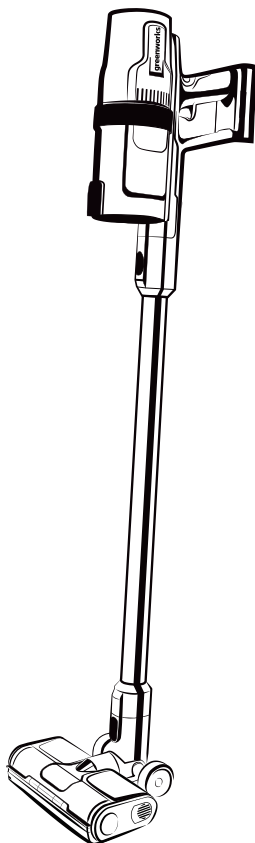

VUG403

www.greenworkstools.com

PACKING LIST / LISTE DU CONTENU DE L'EMBALLAGE / LISTA DE EMBALAJE

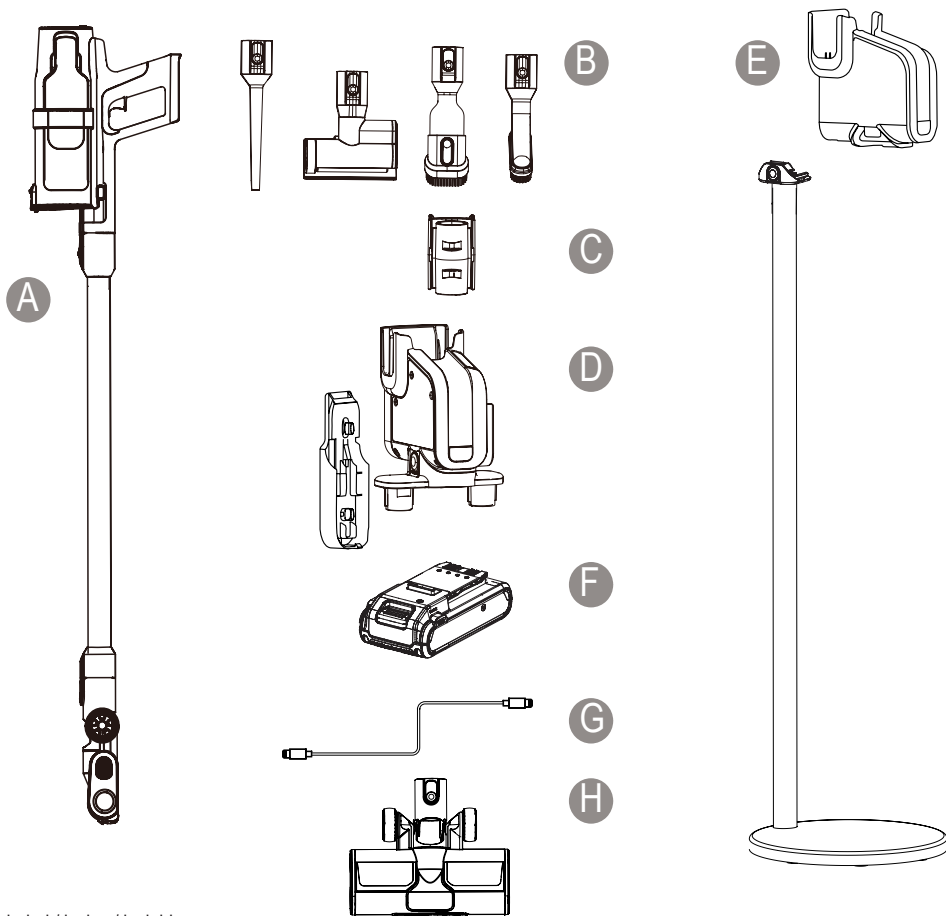

"√": included / inclus / incluido

"x": not included / non fourni / no incluido

No. No N.º	A	B	C	D	E	F	G	H
Name Nom	Stick Vac Aspirateur bâton Aspirador tipo escoba	Accessories Accessoires Accesorios	Accessory Rack Support d'accessoires Soporte para accesorios	Wall Mounted Charger Chargeur mural Soporte para accesorios	Stand Charger Station Station de chargeur de support Estación de cargador de pie	Battery Pack Bloc-batterie Bateria	Cable Câble Cable	Hard Floor Brush Brosse pour sols durs Cepillo para suelos duros
SVG24L412 SVW24L410 SVG24L411 SVW24L411	√	√	√	√	X	√	X	X

1	Description.....	4	9	Operation.....	7
1.1	Purpose.....	4	9.1	Start the machine.....	7
2	Important safety instructions.....	4	9.2	Stop the machine.....	8
3	Battery-operated appliances.....	4	9.3	Empty the collection bin.....	8
4	Symbols on the product.....	5	9.4	Attach the rack.....	8
5	Risk levels.....	5	10	Maintenance.....	9
6	Environmentally safe battery disposal.....	5	10.1	Clean the filter.....	9
7	Save these instructions.....	6	10.2	Clean the brush roll	10
8	Installation.....	6	10.3	Clean the pipe.....	11
8.1	Unpack the machine.....	6	11	Store the machine.....	11
8.2	Overview.....	6	12	Troubleshooting.....	11
8.3	Assemble the machine.....	6	13	Technical data.....	12
8.4	Install the battery pack.....	7	14	Limited warranty.....	12
8.5	Remove the battery pack.....	7	15	Exploded view.....	13

1 DESCRIPTION

1.1 PURPOSE

This machine is intended for vacuuming dust in domestic use.

2 IMPORTANT SAFETY INSTRUCTIONS

For household use.

READ ALL INSTRUCTIONS BEFORE USING

▲ WARNING

Read and understand all instructions before using this product. Failure to follow all instructions listed below may result in electric shock, fire, and/or serious personal injury. When using an electrical appliance, basic precautions should always be followed, including the following:

The term “appliance” in all of the warnings listed below refers to your mains-operated (corded) appliance or battery-operated (cordless) appliance.

- Do not use the appliance outdoors or on wet surfaces.
 - Do not charge the appliance outdoors.
 - Do not allow appliances to be used as a toy. Paying close attention is necessary when used by or near children.
 - Use only as described in this manual. Use only manufacturer’s recommended attachments.
 - Do not handle the battery or the appliance with wet hands.
 - Do not put any object into openings. Do not use with any opening blocked; keep free of dust, lint, hair, and anything that may reduce air flow.
 - Keep hair, loose clothing, fingers and all body parts away from openings and moving parts.
 - Use extra care when cleaning on stairs.
 - Do not operate the appliance in an explosive atmosphere, such as in the presence of flammable liquids, gases, or dust. Appliances create sparks that may ignite the dust or fumes.
 - Store indoors. Do not expose to rain or water. Avoid direct sunshine.
 - Never allow children to operate the appliance. Adults should not operate the appliance without proper instruction.
 - Wear heavy long pants, boots, and gloves. Avoid loose garments or jewelry that could get caught in moving parts of the machine or its motor.
 - Do not force appliance. Use the correct appliance for your application. The correct appliance will do the job better and safer at the rate for which it is designed.
 - Keep firm footing and balance. Do not overreach. Overreaching can result in loss of balance.
 - Any appliance that cannot be controlled with the switch is dangerous, and must be repaired.
- Do not operate this appliance when you are tired, ill, or under the influence of alcohol, drugs, or medication.
 - Do not operate in poor lighting. Do not use to pick up flammable or combustible liquids, such as gasoline, or use in areas where they may be present.
 - Do not pick up anything that is burning or smoking, such as cigarettes, matches, or hot ashes.
 - Do not use without collection bin, filter or tube in place (if applicable).
 - Do not use with damaged cord or plug. If appliance is not working as it should, has been dropped, damaged, left outdoors, or dropped into water, return it to a service center.
 - Do not pull or carry by cord, use cord as a handle, close a door on cord, or pull cord around sharp edges or corners. Do not run appliance over cord. Keep cord away from heated surfaces.
 - Turn off all controls before removing the battery pack.
 - Do not use without proper filter in place.
 - Always turn off this appliance before connecting or disconnecting either accessories.
 - To reduce the risk of fire or electric shock, use appliance only with Greenworks identical parts and supply cords. If cord is damaged or lost, replace with identical replacement part.
 - Follow all charging instructions and do not charge the battery pack or appliance outside of the temperature range specific in the instructions. Charging improperly or at temperatures outside of the specific range may damage the battery and increase the risk of fire.
 - Do not modify or attempt to repair the appliance or the battery pack (as applicable) except as indicated in the instructions for use and care.
 - Have your appliance serviced by a qualified repair person using only identical replacement parts. This will ensure that the safety of the power tool is maintained.
 - Prevent unintentional starting. Ensure the switch is in the off-position before connecting to battery pack, picking up or carrying the appliance. Carry the appliance with your finger on the switch or energize appliance that have the switch on invites accidents.
 - The machine is not intended for use by persons (including children) with reduced physical, sensory or mental capabilities, or lack of experience and knowledge, unless they have been given supervision or instruction concerning use of the machine by a person responsible for their safety. Children should be supervised to ensure that they do not play with the machine.

3 BATTERY-OPERATED APPLIANCES





- Do not use battery-operated appliance in rain.
- Recharge only with the charger specified by the manufacturer. A charger that is suitable for one type of battery pack may create a risk of fire when used with another battery pack.

- Use only the charger supplied by the manufacturer to recharge.
- Use appliances only with specifically designated battery packs. Use of any other battery packs may create a risk of injury and fire.
- Disconnect the battery pack from the appliance before making any adjustments, changing accessories, or storing the appliance. Such preventive safety measures reduce the risk of starting the appliance accidentally.
- When battery pack is not in use, keep it away from other metal objects like paper clips, coins, keys, nails, screws or other small metal objects that can make a connection from one terminal to another. Shorting the battery terminals together may cause burns or a fire.
- Under abusive conditions, liquid may be ejected from the battery; avoid contact. If contact accidentally occurs, flush with water. If liquid contacts eyes, immediately seek medical attention. Liquid ejected from the battery may cause irritation or burns.
- Do not incinerate the appliance even if it is severely damaged. The batteries can explode in a fire.
- Do not use a battery pack or appliance that is damaged or modified. Damaged or modified batteries may exhibit unpredictable behavior resulting in fire, explosion or risk of injury.
- Do not expose a battery pack or appliance to fire or excessive temperature. Exposure to fire or temperature above 265°F (130°C) may cause an explosion.
- Unit should only be serviced by a qualified repair technician using only Greenworks replacement parts. This will prolong the life of the unit and maintain product safety.
- Don't modify or attempt to repair the appliance or the battery pack (as applicable) except as indicated in the instructions for use and care.
- Follow all charging instructions and do not charge the battery pack or appliance outside of the temperature range specified in the instructions. Charging improperly or at temperatures outside of the specified range may damage the battery and increase the risk of fire.

4 SYMBOLS ON THE PRODUCT



Some of the following symbols may be used on this product. Please study them and learn their meaning. Proper interpretation of these symbols will allow you to operate the product better and safer.

Symbol	Explanation
V	Voltage
A	Current
Hz	Frequency (cycles per second)
W	Power
min	Time
---	Type or a characteristic of current

Symbol	Explanation
	Precautions that involve your safety.
	Read and understand all instructions before operating the product, and follow all warnings and safety instructions.
	Wear eye and ear protection.
	Thrown objects can ricochet and result in personal injury or property damage. Wear protective clothing and boots.
	Keep all bystanders at least 15m away.

5 RISK LEVELS

The following signal words and meanings are intended to explain the levels of risk associated with this product.

SYMBOL	SIGNAL	MEANING
	DANGER	Indicates an imminently hazardous situation, which, if not avoided, will result in death or serious injury.
	WARNING	Indicates a potentially hazardous situation, which, if not avoided, could result in death or serious injury.
	CAUTION	Indicates a potentially hazardous situation, which, if not avoided, may result in minor or moderate injury.
	CAUTION	(Without Safety Alert Symbol) Indicates a situation that may result in property damage.

6 ENVIRONMENTALLY SAFE BATTERY DISPOSAL



The toxic and corrosive materials below are in the batteries used in this machine: **Lithium-Ion, a toxic material.**

▲ WARNING

Discard all toxic materials in a specified manner to prevent contamination of the environment. Before discarding damaged or worn out Li-ion battery, contact your local waste disposal agency, or the local Environmental Protection Agency for information and specific instructions. Take the batteries to a local recycling and/or disposal center, certified for lithium-ion disposal.

▲ WARNING

If the battery pack cracks or breaks, with or without leaks, do not recharge it and do not use. Discard it and replace with a new battery pack. **DO NOT TRY TO REPAIR IT!** To prevent injury and risk of fire, explosion, or electric shock, and to avoid damage to the environment:

- Cover the terminals of the battery with heavy-duty adhesive tape.
- **DO NOT** try to remove or destroy any of the battery pack components.
- **DO NOT** try to open the battery pack.
- If a leak develops, the released electrolytes are corrosive and toxic. **DO NOT** get the solution in the eyes or on skin, and do not swallow it.
- **DO NOT** put these batteries in your regular household trash.
- **DO NOT** incinerate.
- **DO NOT** put them where they will become part of any waste landfill or municipal solid waste stream.
- Take them to a certified recycling or disposal center.

7 SAVE THESE INSTRUCTIONS

8 INSTALLATION

- Replace the battery pack or the charger immediately if the battery pack or charger cord is damaged.
- Exam that the machine is in the OFF status before you install or remove the battery pack.

8.1 UNPACK THE MACHINE

▲ WARNING

Make sure that you correctly assemble the machine before use.

▲ WARNING

- If parts of the machine are damaged, do not use the machine.
- If you do not have all the parts, do not operate the machine.
- If parts are damaged or missing, contact the service center.

1. Open the package.
2. Read the documentation provided in the box.
3. Remove all the unassembled parts from the box.
4. Remove the machine from the box.
5. Discard the box and packing material in compliance with local regulations.

8.2 OVERVIEW

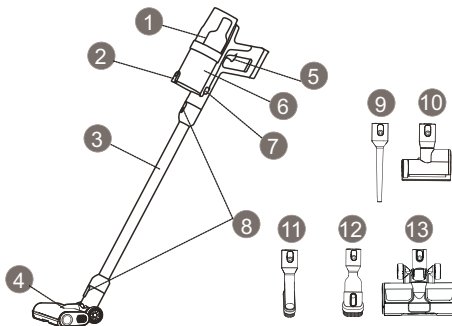
**i NOTE**

Depending on the model purchased, packaging will contain different accessories and parts. Refer to the 'Packing List' for more details.

- | | |
|----|-------------------------------|
| 1 | Vacuum |
| 2 | Latch |
| 3 | Extender |
| 4 | Floor Brush |
| 5 | Trigger |
| 6 | Collection bin release button |
| 7 | Collection bin |
| 8 | Release button |
| 9 | Crevice Tool |
| 10 | Deep Cleaning Motorized Brush |
| 11 | Soft Bristle Fur Brush |
| 12 | 2-in-1 Round Brush |
| 13 | Hard Floor Brush |

8.3 ASSEMBLE THE MACHINE

▲ WARNING

To prevent accidental starting that could cause serious personal injury, always remove the battery pack from the machine when assembling parts.

1. Insert the vacuum into the extender (3). The extender is installed when you hear a "click".

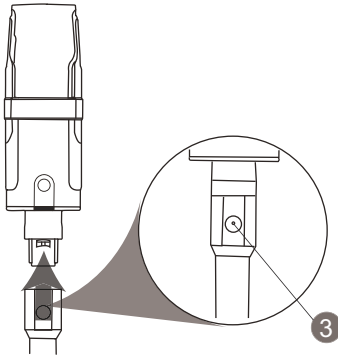

2. Insert the extender into the floor brush (4). The floor brush is installed when you hear a "click".

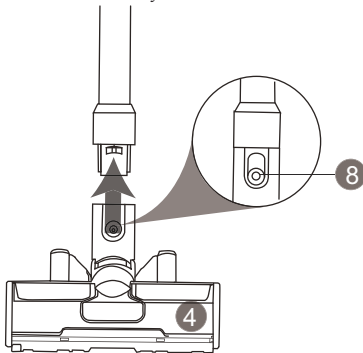

i TIP

You can change accessories (9/10/11/12) according to your cleaning needs. Push the release button (8) to unlock the floor brush or extender, then choose your desired cleaning tool for attachment.

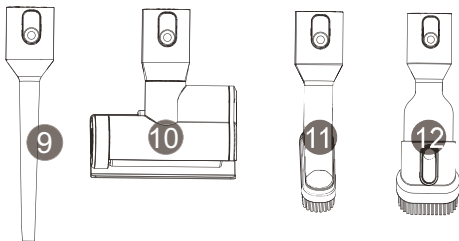

8.4 INSTALL THE BATTERY PACK

▲ WARNING

- If the battery pack or charger is damaged, replace the battery pack or the charger.
- Stop the machine and wait until the motor stops before you install or remove the battery pack.
- Read, know, and follow the instructions in the battery and charger manual.

1. Align the lift ribs on the battery pack with the grooves in the battery compartment.
2. Push the battery pack into the battery compartment until the battery pack locks into place.
3. When you hear a click, the battery pack is installed.

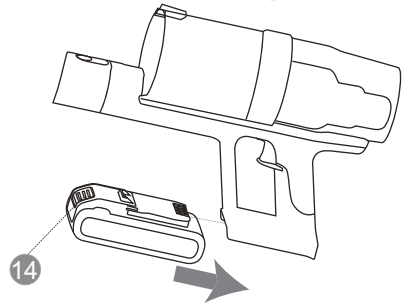

8.5 REMOVE THE BATTERY PACK

1. Push and hold the battery release button (14).
2. Remove the battery pack from the machine.

9 OPERATION

▲ WARNING

Do not handle battery pack, switch, or machine with wet hands. Do not expose to rain or allow liquid to enter the motor compartment.

9.1 START THE MACHINE

▲ WARNING

Do not operate the machine without collection bin or filter.

1. Press the trigger (15) to start the machine. The machine runs at normal mode.

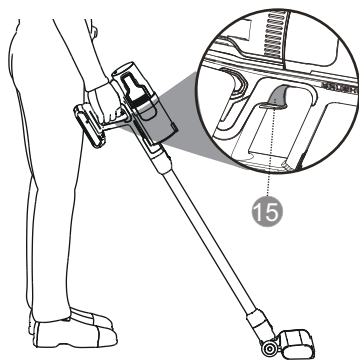

2. Press the speed button (17) on the screen to adjust the mode. This machine has three modes (20).

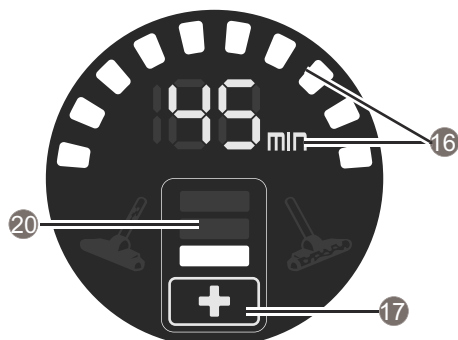

3. The screen also shows the remaining run time and battery capacity (16).

i NOTE

The LED lights on the screen appear blue under normal circumstances. If the LED lights turn to red and the machine shutdown automatically, please refer chapter 'troubleshooting' to solve the problems.

9.2 STOP THE MACHINE

1. Press trigger (15) again to stop the machine.

9.3 EMPTY THE COLLECTION BIN

i NOTE

Empty the collection bin after each use.

1. Press the button on the extender or accessories to remove them from the vacuum head.

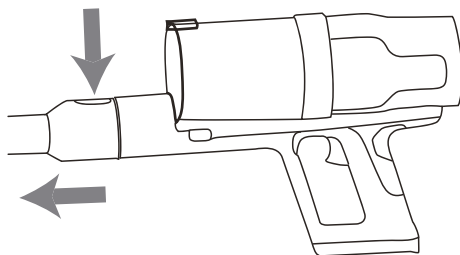

2. Push the bin release button (7).

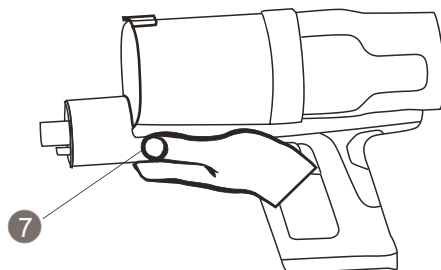

3. Press the latch (2) to open the collection bin.
4. Dump debris from the bin into the waste basket.

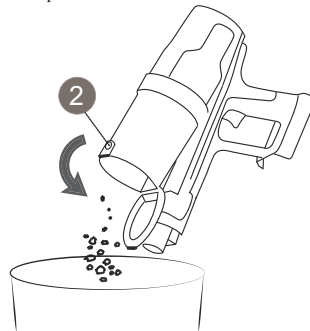

9.4 ATTACH THE RACK

Charger Accessory Rack

i NOTE

Different models have different accessory racks to store the accessories or hang the machine. Follow the corresponding method to attach your rack.

1. Align the ribs of the charger accessory rack (23) to the ribs of the charger (21) then push the rack lock into place. When you here a click, the rack is installed.
2. Insert the accessories to the rack.

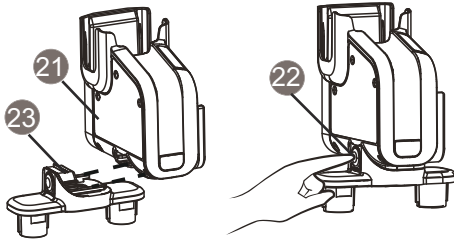

- To remove the accessory rack, press the release button (22) and pull the rack out.

Accessory Rack

- Clip the accessory rack (24) to the extender or the stand charger rack.
- Insert the accessories to the rack (24).

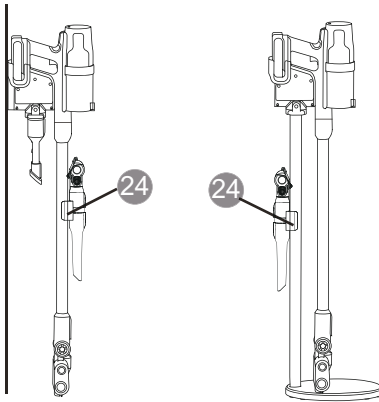

10 MAINTENANCE

▲ CAUTION

Do not let brake fluids, gasoline, petroleum-based materials touch the plastic parts. Chemicals can cause damage to the plastic, and make the plastic unserviceable.

▲ CAUTION

Do not use strong solvents or detergents on the plastic housing or components.

▲ WARNING

Remove the battery pack from the machine before maintenance.

10.1 CLEAN THE FILTER

i TIP

- Clean the vac filter often to maintain optimal performance.
- Cleaning should be done outdoors and not in the living quarters.
- You can use a small brush to clean the dust and debris.

- Press the button on the extender or accessories to remove them from the vacuum head.

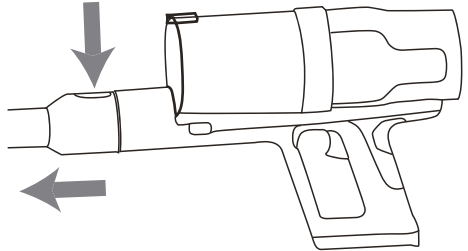

- Push the bin release button (7).

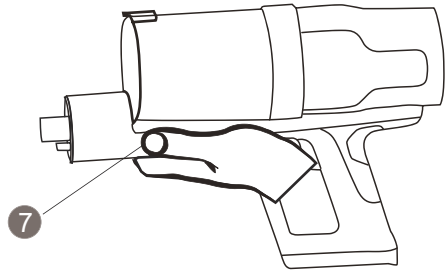

- Press the latch (2) to open the collection bin.
- Dump debris from the bin into the waste basket.

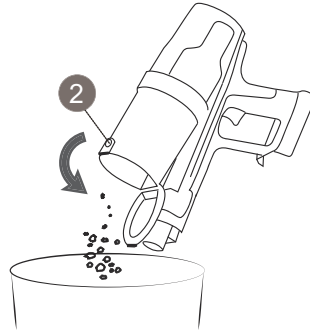

- Turn the filter assembly (6) counter-clockwise and take it off the vacuum.

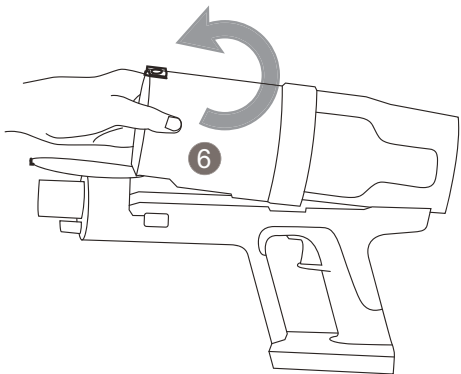

6. Keep the collection bin door open, pull the filter (25) out of the collection bin.

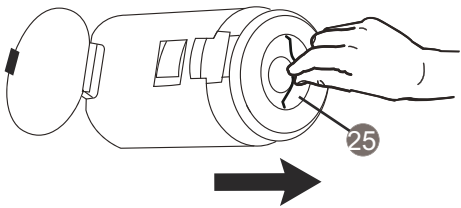

7. Turn the strainer (26) counter-clockwise and remove it.

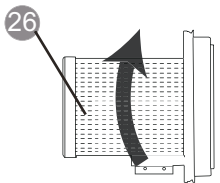

- 8. Shake the filter and let the debris out of it.
- 9. Run water through the filter from a hose or spigot.

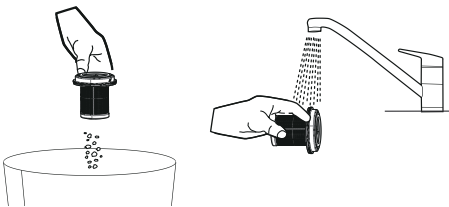

10. Allow the filter to dry before you store or picking up debris.

▲ WARNING

Do not operate the machine without collection bin or filter.

10.2 CLEAN THE BRUSH ROLL

▲ WARNING

Turn off the machine before maintenance or troubleshooting to reduce the risk of electric shock or injury.

- 1. Press the release button (8) to disconnect the floor brush (4) from the vacuum.

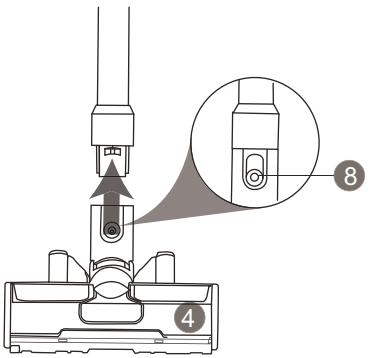

- 2. Push off the brush roll release button (27) so the side plate (28) will release.
- 3. Lift the side plate (28).

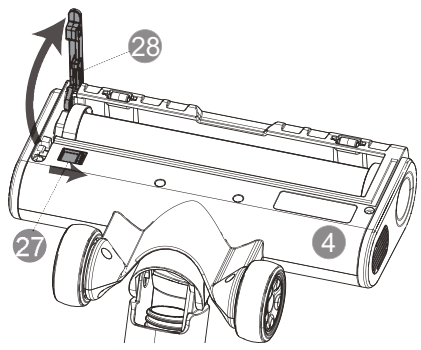

- 4. Take the brush roll (29) out.

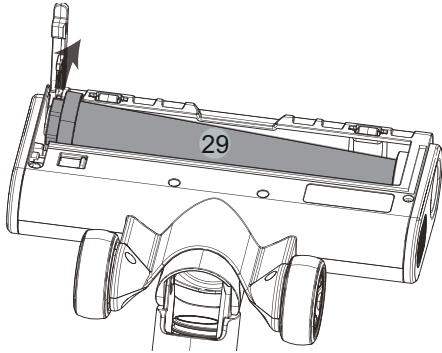

5. Clean up the debris and hairs.
6. Run water through the brush roll from a hose or spigot.
7. If your brush roll chamber is dirty, use the rag or towel to clean it.
8. Allow the brush roll and chamber to dry before you storing or picking up debris.

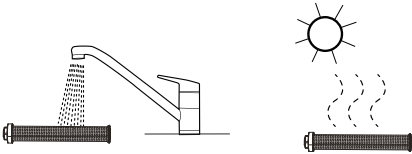

10.3 CLEAN THE PIPE

i NOTE

Turn off the machine before maintenance or troubleshooting to reduce the risk of electric shock or injury.

1. Press the release button (8) to disconnect the extender and floor brush.

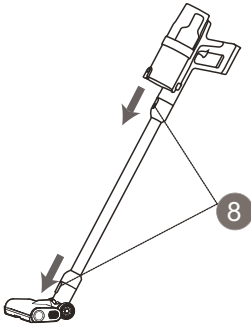

2. Empty the collection bin.
3. Remove the brush roll.
4. Check the pipes of the vac, brush and extender.

5. Pump the debris out or use the wire to clean the pipes if pipes are blocked.

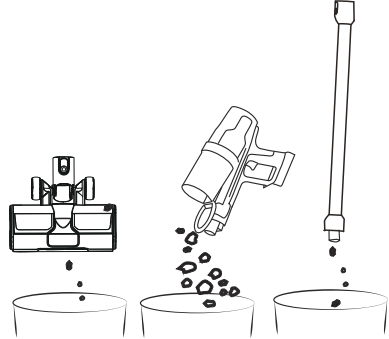

11 STORE THE MACHINE

i NOTE

Clean the machine before storage.

1. Remove the battery pack.
2. Let the motor cool.
3. Check that there are no loose or damaged components. If it is necessary, replace the damaged components, tighten screws and bolts, or speak to a person of an approved service center.
4. Store the machine in a cool and dry location.

12 TROUBLESHOOTING

Problem	Possible cause	Solution
The machine doesn't work.	The switch or motor is defective.	Speak to service center.
Dust discharges from exhaust.	The filter has damage.	Replace the filter.
	The filter isn't installed.	Properly reinstall the filter.
	The filter is not functional.	Clean or replace the filter.
	The filter clogs.	Clean or replace the filter.
Loss of suction	The filter clogs.	Clean or replace the filter.
	The collection bin is full.	Empty the collection bin.
Static shock	The environment is dry.	Add moisture to air (if practical, use a humidifier).

Errors



Problem	Possible cause	Solution
Only one red LED light is on and flashes then machine shutdown automatically.	Battery is dead.	Place the machine on charging station.
The wand debris light (19) is on, LED lights turn to red and the machine shutdown automatically.	Clear wand debris.	<ol style="list-style-type: none"> 1. Remove the battery pack. 2. Remove the extender from the vacuum. 3. Pump the debris out. 4. Call service center if it still doesn't work.
The brush roll debris light (18) is on, LED lights turn to red and the machine shutdown automatically.	Clear brush roll debris.	<ol style="list-style-type: none"> 1. Remove the battery pack. 2. Check if the brush roll is tangled or covered in debris. 3. Clean the brush roll and chamber. 4. Call service center if it still doesn't work.

13 TECHNICAL DATA

Voltage	24 V
Power	500 W
Suction	170 AW
Weight (without battery pack)	5.1 lbs. (2.3 kg)

Battery model	BAG707 and other BAG series
Charge model	CAG825/CAG834 and other CAG series

The recommended ambient temperature range:

Item	Temperature
Vacuum storage temperature range	32°F (0°C) - 113°F (45°C)
Vacuum operation temperature range	32°F (0°C) - 113°F (45°C)
Battery charging temperature range	39°F (4°C) - 104°F (40°C)
Charger operation temperature range	39°F (4°C) - 104°F (40°C)
Battery storage temperature range	32°F (0°C) - 113°F (45°C)
Battery discharging temperature range	32°F (0°C) - 113°F (45°C)

14 LIMITED WARRANTY



Greenworks hereby warrants this product, to the original purchaser with proof of purchase, for a period of three (3) years against defects in materials, parts or workmanship. Greenworks, at its own discretion, will repair or replace any and all parts found to be defective, through normal use, free of charge to the customer. This warranty is valid only for units which have been used for personal use that have not been purchased or rented for industrial/commercial use, and that have been maintained in accordance with the instructions in the owners' manual supplied with the product when new.

ITEMS NOT COVERED BY WARRANTY:

1. Any part that has become inoperative due to misuse, commercial use, abuse, neglect, accident, improper maintenance, or alteration; or
2. The unit, if it has not been operated and/or maintained in accordance with the owner's manual; or
3. Normal wear;
4. Routine maintenance items such as lubricants, blade sharpening;
5. Normal deterioration of the exterior finish due to use or exposure.

HELPLINE:

Warranty service is available by calling our toll-free helpline at 1-888-909-6757.

TRANSPORTATION CHARGES:

Transportation charges for the movement of any power equipment unit or attachment are the responsibility of the purchaser. It is the purchaser's responsibility to pay transportation charges for any part submitted for replacement under this warranty unless such return is requested in writing by Greenworks.

USA address:

Greenworks Tools

P.O. Box 1238

Mooresville, NC 28115

Canadian address:

Greenworks Tools Canada, Inc.

P.O. Box 93095, Newmarket,
Ontario

L3Y 8K3

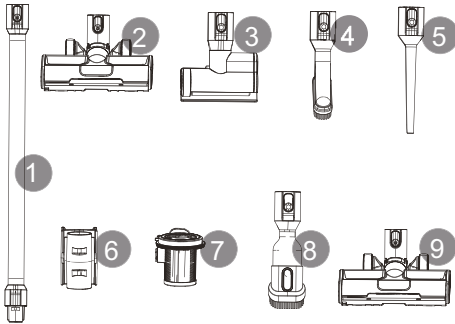
15 EXPLODED VIEW

No.	Part No.	Description	Qty
1	R0203082-00	Extender	1
2	R0203083-00	Floor Brush	1
3	R0203084-00	Deep Cleaning Fur Brush	1
4	R0203092-00	Soft Bristle Fur Brush	1
5	R0203087-00	Crevice Tool	1
6	R0203089-00	Accessory Rack	1
7	R0203081-00	HEPA Filter	1
8	R0203088-00	2-in-1 Round Brush	1
9	R0203091-00	Hard Floor Brush	1

1	Description.....	15		8.4 Installer le bloc-batterie.....	19
1.1	But.....	15		8.5 Retirer le bloc-batterie.....	19
2	Instructions importantes sur la		9	Utilisation.....	19
	sécurité.....	15	9.1	Démarrer la machine.....	19
3	Appareils à piles.....	16	9.2	Arrêter la machine.....	19
4	Symboles figurant sur la		9.3	Vider le bac de collecte.....	19
	machine.....	16	9.4	Fixez le support.....	20
5	Niveaux de risques.....	16	10	Entretien.....	20
6	Élimination des batteries sans		10.1	Nettoyez le filtre.....	21
	danger pour l'environnement.....	17	10.2	Nettoyer le rouleau brosse	22
7	Conservez ces instructions.....	17	10.3	Nettoyez le tuyau.....	22
8	Installation.....	17	11	Entreposez la machine.....	23
8.1	Déballer la machine.....	17	12	Dépannage.....	23
8.2	Aperçu.....	18	13	Données techniques.....	24
8.3	Assembler la machine.....	18	14	Garantie limitée.....	24
			15	Vue éclatée.....	25

1 DESCRIPTION

1.1 BUT

Cette machine est conçue pour aspirer la poussière dans le cadre d'un usage domestique.

2 INSTRUCTIONS IMPORTANTES SUR LA SÉCURITÉ

Pour un usage ménager.

LISEZ TOUTES LES INSTRUCTIONS AVANT L'UTILISATION

▲ AVERTISSEMENT

Lisez et comprenez toutes les instructions avant d'utiliser ce produit. Le non-respect de ces avertissements et de ces instructions peut entraîner un choc électrique, un incendie et/ou des blessures graves. Quand vous utilisez un appareil électrique, vous devez toujours prendre les précautions de base suivantes :

Le terme « appareil » dans tous les avertissements répertoriés ci-dessous fait référence à votre appareil fonctionnant sur secteur (avec fil) ou à votre appareil fonctionnant sur batterie (sans fil).

- N'utilisez pas l'appareil à l'extérieur ou sur des surfaces humides.
- Ne chargez pas l'appareil à l'extérieur.
- Ne permettez pas que les appareils soient utilisés comme un jouet. Soyez particulièrement vigilant lorsqu'il doit être utilisé par des enfants ou à proximité de ceux-ci.
- Utilisez uniquement comme de la façon décrite dans ce manuel. Utilisez uniquement les accessoires recommandés par le fabricant.
- Ne manipulez pas la batterie ou l'appareil avec les mains mouillées.
- N'introduisez aucun objet dans les ouvertures. Veillez à ce qu'aucun objet ne se trouve dans l'orifice lors de l'utilisation de l'appareil; maintenir l'orifice dégagé de toutes poussières, fibre, cheveux, ou de tout ce qui pourrait réduire la circulation de l'air.
- Gardez les cheveux, les vêtements amples, les doigts et toutes les parties du corps loin des ouvertures et des pièces mobiles.
- Soyez particulièrement prudent lorsque vous nettoyez les escaliers.
- N'utilisez pas l'appareil dans un environnement explosif, par exemple en présence de liquides, gaz ou poussières inflammables. La mise en marche des appareils crée des étincelles qui peuvent enflammer la poussière ou les vapeurs.
- Entreposez à l'intérieur. Ne l'exposer à la pluie ou à l'eau. Évitez l'exposition directe au soleil.
- Ne laissez jamais des enfants utiliser l'appareil. Les adultes ne doivent pas utiliser l'appareil sans avoir reçu des instructions appropriées.
- Portez des pantalons longs, des souliers de travail et des gants épais. Évitez de porter des vêtements amples ou des bijoux qui pourraient se coincer dans les pièces mobiles.
- Ne forcez pas sur l'appareil. Utilisez l'outil adapté à votre application. L'appareil approprié fera mieux le travail et sera plus sécuritaire au rythme pour lequel il a été conçu.
- Tenez-vous bien campé et en équilibre. Ne vous penchez pas trop en avant. Si vous vous penchez trop en avant, vous pouvez perdre l'équilibre.
- Tout appareil qui ne peut pas être contrôlé avec l'interrupteur est dangereux et doit être réparé.
- N'utilisez pas cet appareil si vous êtes fatigué, malade ou sous l'influence de l'alcool, de drogues ou de médicaments.
- N'utilisez pas la machine lorsque l'éclairage est insuffisant. N'utilisez pas cette machine pour ramasser des liquides inflammables ou combustibles, comme de l'essence, ni dans les endroits où ils peuvent être présents.
- Ne ramassez rien qui brûle ou qui fume, comme des cigarettes, des allumettes ou des cendres chaudes.
- N'utilisez pas l'appareil sans le bac de collecte, le filtre ou le tube en place (le cas échéant).
- N'utilisez pas avec un cordon ou une fiche endommagé. Si l'appareil ne fonctionne pas comme il le devrait, s'il est tombé, s'il a été endommagé, laissé à l'extérieur ou s'il est tombé dans l'eau, retournez-le à un centre de service.
- Ne tirez pas ou ne portez pas par le cordon, n'utilisez pas le cordon comme poignée, ne fermez pas une porte sur le cordon ou ne tirez pas le cordon autour des bords ou des coins tranchants. Ne faites pas passer l'appareil sur le cordon d'alimentation. Éloignez le cordon des surfaces chauffées.
- Désactivez toutes les commandes avant de retirer le bloc-batterie.
- Ne pas utiliser sans filtre approprié en place.
- Éteignez toujours cet appareil avant de brancher ou de débrancher l'un ou l'autre des accessoires.
- Pour réduire le risque d'incendie ou de décharge électrique, n'utilisez l'appareil qu'avec des pièces Greenworks et des cordons d'alimentation identiques. Si le cordon est endommagé ou perdu, remplacez-le par une pièce de rechange identique.
- Suivez toutes les instructions de recharge et ne rechargez pas le bloc-batterie ou l'appareil en dehors de la plage de température spécifiée dans ces instructions. Une recharge incorrecte ou à des températures en dehors de la plage spécifiée peut endommager la batterie et augmenter le risque d'incendie.
- Ne modifiez pas ou n'essayez pas de réparer l'appareil ou le bloc-batterie (selon le cas) sauf en conformité avec les instructions d'utilisation et d'entretien indiquées dans ce manuel.
- Faites effectuer l'entretien de votre appareil de gonflage par un réparateur qualifié et n'utilisez que des pièces de

recharge identiques. Cela garantira le maintien de la sécurité de l'outil électrique.

- Évitez tout démarrage accidentel. Assurez-vous que l'interrupteur est en position d'arrêt avant de brancher la batterie, de soulever ou de transporter l'appareil. Le fait de porter l'appareil avec un doigt sur l'interrupteur ou d'alimenter l'appareil dont l'interrupteur est en marche risque de provoquer des accidents.
- Cette machine n'est pas destinée à être utilisée par des personnes (y compris des enfants) ayant des capacités physiques, sensorielles ou mentales réduites ou un manque d'expérience et de connaissances, à moins qu'elles n'aient reçu une supervision ou des instructions concernant son utilisation par une personne responsable de leur sécurité. Les enfants doivent être surveillés pour s'assurer qu'ils ne jouent pas avec la machine.

3 APPAREILS À PILES







- N'utilisez pas cet appareil fonctionnant sur batterie sous la pluie.
- Rechargez uniquement avec le chargeur spécifié par le fabricant. Un chargeur adapté à un type de bloc-batterie peut créer un risque d'incendie lorsqu'il est utilisé avec un autre bloc-batterie.
- Utilisez uniquement le chargeur fourni par le fabricant pour recharger.
- Utilisez les appareils uniquement avec des bloc-batteries spécialement conçus à cet effet. L'utilisation de tous autres bloc-batteries peut créer un risque de blessure et d'incendie.
- Retirez la batterie de l'outil électrique avant d'effectuer des réglages, de changer des accessoires ou de ranger la machine. De telles mesures de sécurité préventives réduisent le risque d'un démarrage accidentel de la machine.
- Lorsque le bloc-batterie n'est pas utilisé, éloignez-le des autres objets métalliques tels qu'attaches trombones, pièces de monnaie, clés, clous, vis ou autres petits objets métalliques qui peuvent établir une connexion d'une borne à une autre. Le court-circuitage des bornes de la batterie peut provoquer des brûlures ou un incendie.
- Dans des conditions abusives, du liquide peut être éjecté de la batterie; évitez tout contact. En cas de contact accidentel, rincez avec de l'eau. En cas de contact du liquide avec les yeux, consultez immédiatement un médecin. Le liquide s'échappant des batteries peut causer des irritations ou des brûlures.
- N'incinerez pas l'appareil même s'il est extrêmement endommagé. Les batteries peuvent exploser dans le feu.
- N'utilisez pas une batterie ou un appareil endommagé ou modifié. Les batteries endommagées ou modifiées peuvent présenter un fonctionnement imprévisible et provoquer un incendie, une explosion ou un risque de blessure.
- N'exposez pas une batterie ou un appareil à un feu ou à une température excessive. L'exposition au feu ou une

température supérieure à 130°C (265°F) peut provoquer une explosion.

- L'unité ne doit être entretenue que par un technicien de réparation qualifié utilisant uniquement des Greenworkspèces de recharge. Cela prolongera la durée de vie de l'unité et maintiendra la sécurité du produit.
- Ne modifiez pas ou n'essayez pas de réparer l'appareil ou la batterie (selon le cas) sauf en conformité avec les instructions d'utilisation et d'entretien indiquées dans ce manuel.
- Suivez toutes les instructions de recharge et ne rechargez pas le bloc-batterie ou l'appareil en dehors de la plage de température spécifiée dans ces instructions. Un rechargement incorrect ou à des températures en dehors de la plage spécifiée peut endommager la batterie et augmenter le risque d'incendie.



4 SYMBOLES FIGURANT SUR LA MACHINE

Certains des symboles suivants peuvent être utilisés sur ce produit. Veuillez les étudier et apprendre leur signification. Une bonne interprétation de ces symboles vous permettra de mieux utiliser le produit et de manière plus sécuritaire.

Symbole	Explication
V	Voltage
A	Courant
Hz	Fréquence (cycles par seconde)
W	Puissance
min	Heure
	Type ou caractéristique du courant
	Précautions destinées à assurer la sécurité.
	Lisez et comprenez toutes les instructions avant d'utiliser cette machine, et suivez tous les avertissements et les consignes de sécurité.
	Portez des lunettes enveloppantes et un casque anti-bruit.
	Les objets projetés peuvent ricocher et causer des blessures corporelles ou des dommages matériels. Portez des vêtements et des bottes de protection.
	Tenez-vous à distance de tous les dangers à une distance d'au moins 15 m.

5 NIVEAUX DE RISQUES

Les termes de mise en garde suivants et leur signification ont pour but d'expliquer les niveaux de risques associés à l'utilisation de ce produit.

SYM-BOLE	SIGNAL	SIGNIFICATION
	DANGER	Indique une situation dangereuse imminente qui, si elle n'est pas évitée, peut entraîner la mort ou des blessures graves.
	AVERTISSEMENT	Indique une situation potentiellement dangereuse qui, si elle n'est pas évitée, peut entraîner la mort ou des blessures graves.
	MISE EN GARDE	Indique une situation potentiellement dangereuse qui, si elle n'est pas évitée, pourrait causer des blessures mineures ou modérées.
	MISE EN GARDE	(Sans symbole d'alerte de sécurité) indique une situation pouvant entraîner des dommages matériels.

6 ÉLIMINATION DES BATTERIES SANS DANGER POUR L'ENVIRONNEMENT



Les matières toxiques et corrosives ci-dessous se trouvent dans les batteries utilisées dans cette machine : **Lithium-ion, une substance toxique.**

▲ AVERTISSEMENT

Éliminez toutes les substances toxiques d'une manière spécifiée afin de prévenir la contamination de l'environnement. Avant de jeter une batterie au lithium-ion endommagée ou usée, contactez votre agence locale d'élimination des déchets ou l'agence locale de protection de l'environnement pour obtenir des informations et des instructions spécifiques. Apportez les batteries à un centre local de recyclage ou d'élimination certifié pour l'élimination de batteries au lithium-ion.

▲ AVERTISSEMENT

Si la batterie se fend ou se brise, avec ou sans fuites, ne la rechargez pas et ne l'utilisez pas. Jetez-la et remplacez-la par une nouvelle batterie. **N'ESSAYEZ PAS DE LA RÉPARER !** Pour prévenir les blessures et les risques d'incendie, d'explosion ou de décharge électrique, et pour éviter tout dommage à l'environnement :

- Couvrez les bornes de la batterie avec du ruban adhésif résistant.
- **NE PAS** essayer d'enlever ou de détruire les composants de la batterie.
- **NE PAS** essayer d'ouvrir ou de réparer la batterie.
- En cas de fuite, les électrolytes rejetés sont corrosifs et toxiques. **NE laissez PAS** entrer la solution dans les yeux ou en contact avec la peau et ne l'avalez pas.
- **NE PAS** jeter vos batteries usagées dans votre poubelle à ordures ménagères.
- N'incinerez **PAS** les batteries.
- **NE LES** Mettez **PAS** dans un endroit où ils feront partie d'un site d'enfouissement de déchets ou d'un flux de déchets solides municipaux.
- Emmenez-les dans un centre de recyclage ou d'élimination certifié.

7 CONSERVEZ CES INSTRUCTIONS

8 INSTALLATION

- Si le bloc-batterie ou le chargeur est endommagé, remplacez-le immédiatement, au besoin.
- Vérifiez que la machine est en position **ARRÊT** avant d'installer ou de retirer le bloc-batterie.

8.1 DÉBALLER LA MACHINE

▲ AVERTISSEMENT

Assurez-vous d'assembler correctement la machine avant de l'utiliser.

▲ AVERTISSEMENT

- Si les pièces de la machine sont endommagées, ne l'utilisez pas.
- Si vous n'avez pas toutes les pièces, n'utilisez pas la machine.
- Si des pièces sont endommagées ou manquantes, communiquez avec le centre de service.

1. Ouvrez l'emballage.
2. Lisez la documentation contenue dans la boîte.
3. Retirez toutes les pièces non assemblées de la boîte.
4. Retirez la machine de sa boîte.

5. Jetez la boîte et l'emballage conformément aux règlements locaux.

8.2 APERÇU

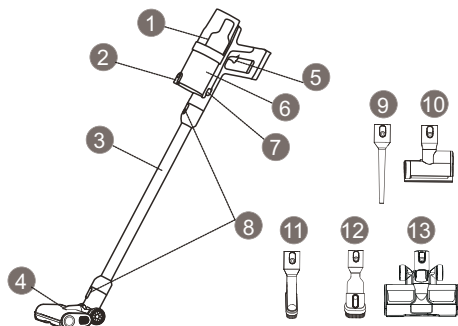

i REMARQUE

Selon le modèle acheté, l'emballage contiendra différents accessoires et pièces. Reportez-vous à la « Liste du contenu de l'emballage » pour plus de détails.

- 1 Aspirateur
- 2 Loquet
- 3 Rallonge
- 4 Brosse à sol
- 5 Gâchette
- 6 Bouton de déverrouillage du bac de collecte
- 7 Bac de collecte
- 8 Bouton de déclenchement
- 9 Suceur plat
- 10 Brosse motorisée de nettoyage en profondeur
- 11 Brosse à poils doux
- 12 Brosse ronde 2 en 1
- 13 Brosse pour sols durs

8.3 ASSEMBLER LA MACHINE

▲ AVERTISSEMENT

Pour éviter tout démarrage accidentel susceptible de provoquer des blessures graves, retirez toujours le bloc-batterie de la machine lors de l'assemblage des pièces.

1. Insérez l'aspirateur dans la rallonge (3). Le répéteur est installé lorsque vous entendez un "clic".

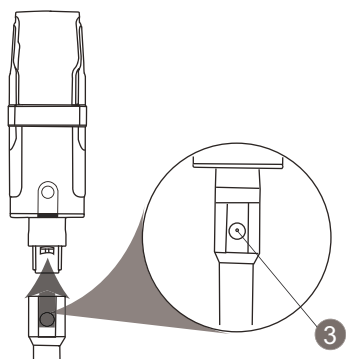

2. Insérez la rallonge dans la brosse à sol (4). La brosse à plancher est installée lorsque vous entendez un "clic".

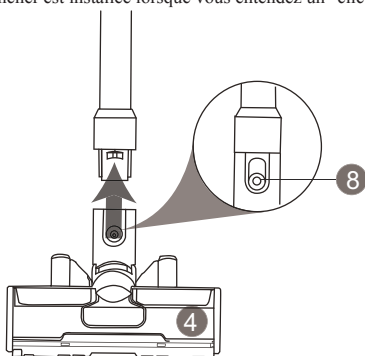

i CONSEIL

Vous pouvez changer d'accessoires (9/10/11/12) selon vos besoins de nettoyage. Appuyez sur le bouton de déverrouillage (8) pour déverrouiller la brosse à plancher ou la rallonge, puis choisissez l'outil de nettoyage que vous souhaitez fixer.

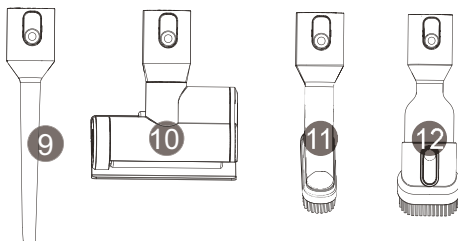

8.4 INSTALLER LE BLOC-BATTERIE

▲ AVERTISSEMENT

- Si le bloc-batterie ou le chargeur est endommagé, remplacez-le, au besoin.
- Arrêtez la machine et attendez que le moteur s'arrête avant d'installer ou de retirer le bloc-batterie.
- Lisez, comprenez et suivez les instructions du manuel du bloc-batterie et du chargeur.

1. Alignez les languettes du bloc-batterie avec les rainures du compartiment de batterie.
2. Poussez le bloc-batterie dans le compartiment de batterie jusqu'à ce qu'il soit bien encliqueté.
3. Vous devriez entendre un clic lorsque le bloc-batterie sera inséré correctement.

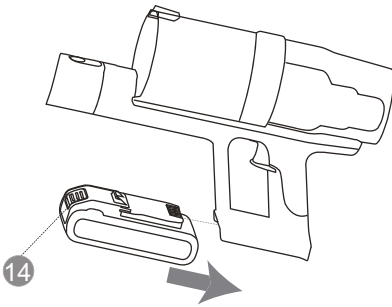

8.5 RETIRER LE BLOC-BATTERIE

1. Poussez et maintenez enfoncé le bouton de déblocage de la batterie (14).
2. Retirez le bloc-batterie de la machine.

9 UTILISATION

▲ AVERTISSEMENT

Ne manipulez pas le Bloc-batterie, l'interrupteur ou la machine avec les mains mouillées. N'exposez pas à la pluie et ne laissez pas le liquide pénétrer dans le compartiment moteur.

9.1 DÉMARRER LA MACHINE

▲ AVERTISSEMENT

N'utilisez pas la machine sans bac de récupération ou filtre.

1. Appuyez sur la gâchette (15) pour démarrer la machine. La machine fonctionne en mode normal.

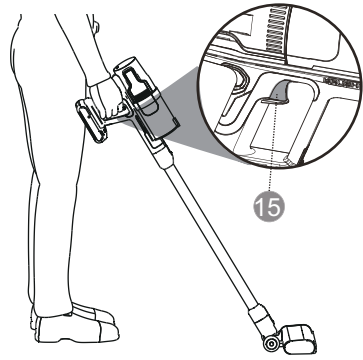

2. Appuyez sur le bouton de vitesse (17) sur l'écran pour régler le mode. Cette machine a trois modes (20).

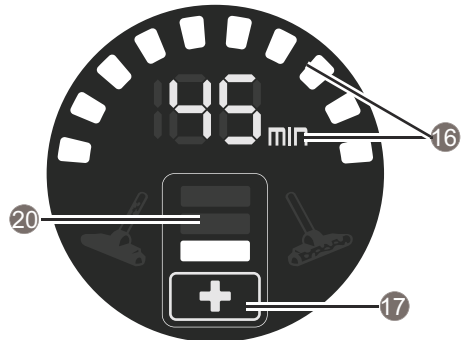

3. L'écran affiche également la durée de fonctionnement restante et la capacité de la batterie (16).

i REMARQUE

Les lumières LED sur l'écran apparaissent en bleu dans des circonstances normales. Si les voyants LED deviennent rouges et que la machine s'éteint automatiquement, veuillez vous référer au chapitre « dépannage » pour résoudre les problèmes.

9.2 ARRÊTER LA MACHINE

1. Appuyez à nouveau sur la gâchette (15) pour arrêter la machine.

9.3 VIDER LE BAC DE COLLECTE

i REMARQUE

Videz le bac de récupération après chaque utilisation.

1. Appuyez sur le bouton de la rallonge ou des accessoires pour les retirer de la tête d'aspiration.

FR

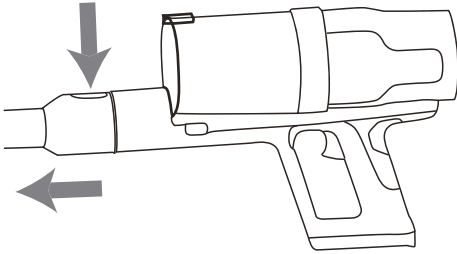

- Appuyez sur le bouton de déverrouillage du bac (7).

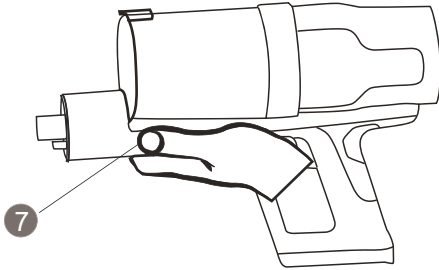

- Appuyez sur le loquet (2) pour ouvrir le bac de récupération.
- Jetez les débris de la poubelle dans la corbeille.



9.4 FIXEZ LE SUPPORT

Support d'accessoires pour chargeur

i REMARQUE

Différents modèles ont différents supports d'accessoires pour ranger les accessoires ou accrocher la machine. Suivez la méthode correspondante pour fixer votre rack.

- Alignez les nervures du support d'accessoires du chargeur (23) sur les nervures du chargeur (21), puis poussez le verrou du support en place. Lorsque vous ici un clic, le rack est installé.
- Insérez les accessoires dans le rack.

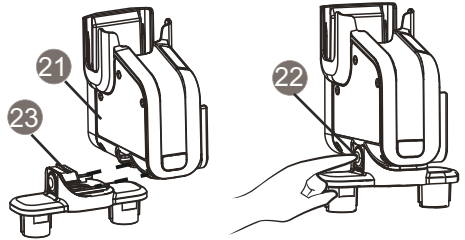

- Pour retirer le porte-accessoires, appuyez sur le bouton de déverrouillage (22) et retirez le porte-accessoires.

Support d'accessoires

- Clipsez le support d'accessoires (24) sur la rallonge ou le support du chargeur du socle.
- Insérez les accessoires dans le rack (24).

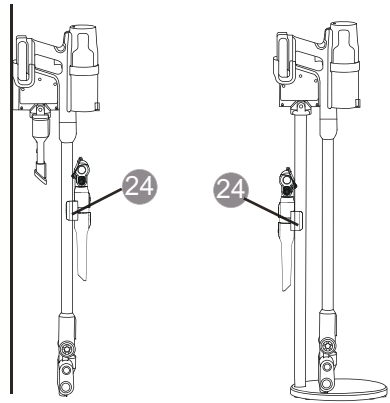

10 ENTRETIEN

▲ ATTENTION

Évitez que les liquides de freins, l'essence et les matériaux à base de pétrole ne viennent en contact avec les pièces en plastique. Les produits chimiques peuvent endommager le plastique et le rendre inutilisable.

▲ ATTENTION

N'utilisez pas de solvants ou de détergents puissants sur le boîtier ou les composants en plastique.

▲ AVERTISSEMENT

Retirez la batterie de la machine avant l'entretien.

10.1 NETTOYEZ LE FILTRE

i CONSEIL

- Nettoyez souvent le filtre de l'aspirateur pour maintenir des performances optimales.
- Le nettoyage doit se faire à l'extérieur et non dans les locaux d'habitation.
- Vous pouvez utiliser une petite brosse pour nettoyer la poussière et les débris.

1. Appuyez sur le bouton de la rallonge ou des accessoires pour les retirer de la tête d'aspiration.

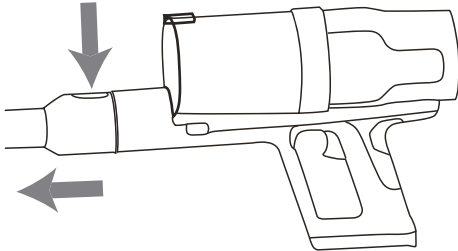

2. Appuyez sur le bouton de déverrouillage du bac (7).

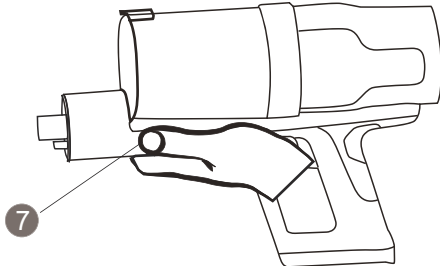

3. Appuyez sur le loquet (2) pour ouvrir le bac de récupération.
4. Jetez les débris de la poubelle dans la corbeille.

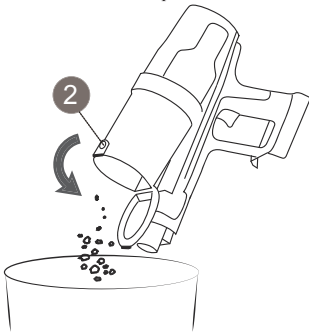

5. Tournez l'ensemble filtre (6) dans le sens inverse des aiguilles d'une montre et retirez-le de l'aspirateur.

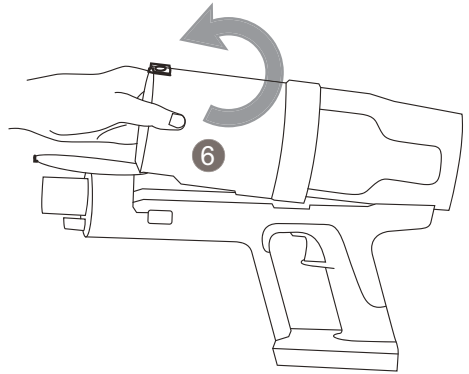

6. Gardez la porte du bac de collecte ouverte, retirez le filtre (25) du bac de collecte.

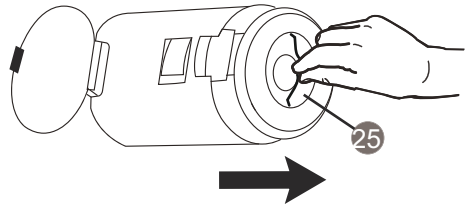

7. Tourner la crépine (26) dans le sens inverse des aiguilles d'une montre et la retirer.

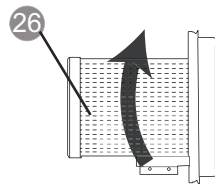

8. Secouez le filtre et laissez les débris en sortir.
9. Faites couler l'eau à travers le filtre à l'aide d'un tuyau ou d'un robinet.

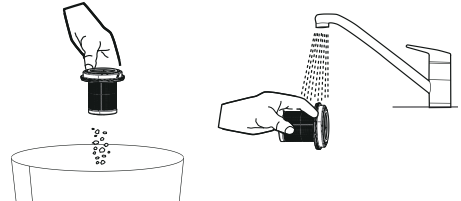

10. Laissez sécher le filtre avant de l'entreposer ou de ramasser des débris.

▲ AVERTISSEMENT

N'utilisez pas la machine sans bac de récupération ou filtre.

10.2 NETTOYER LE ROULEAU BROSSE

▲ AVERTISSEMENT

Éteignez la machine avant l'entretien et le dépannage pour réduire le risque de choc électrique ou de blessure.

1. Appuyez sur le bouton de déverrouillage (8) pour déconnecter la brosse à sol (4) de l'aspirateur.

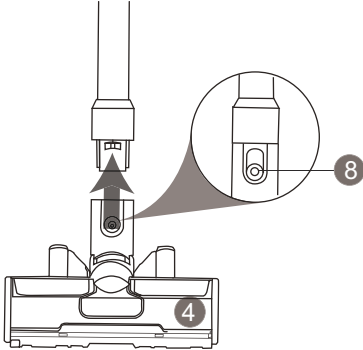

2. Appuyez sur le bouton de déverrouillage du rouleau de brosse (27) pour que la plaque latérale (28) se libère.
3. Soulevez la plaque latérale (28).

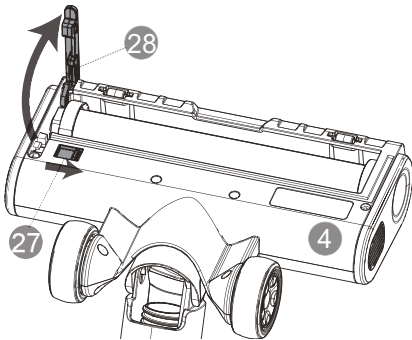

4. Retirez le rouleau brosse (29).

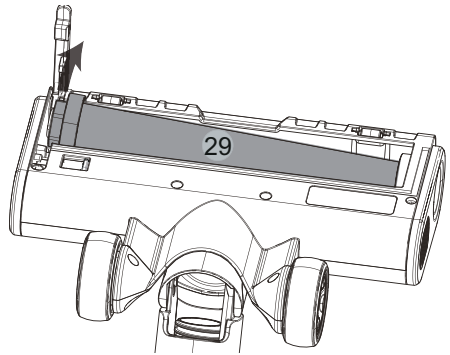

5. Nettoyez les débris et les poils.
6. Faites couler de l'eau à travers le rouleau à brosse à partir d'un tuyau ou d'un robinet.
7. Si la chambre de votre rouleau de brosse est sale, utilisez le chiffon ou une serviette pour la nettoyer.
8. Laissez sécher le rouleau de brosse et la chambre avant de ranger ou de ramasser des débris.

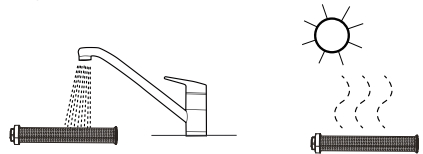

10.3 NETTOYEZ LE TUYAU

i REMARQUE

Éteignez la machine avant l'entretien et le dépannage pour réduire le risque de choc électrique ou de blessure.

1. Appuyez sur le bouton de déverrouillage (8) pour débrancher la rallonge et la brosse à plancher.

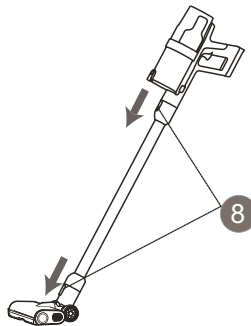

2. Videz le bac de collecte.
3. Retirez le rouleau de la brosse.

- Vérifiez les tuyaux de l'aspirateur, de la brosse et de la rallonge.
- Vidangez les débris ou utilisez le câble pour nettoyer les tuyaux s'ils sont obstrués.

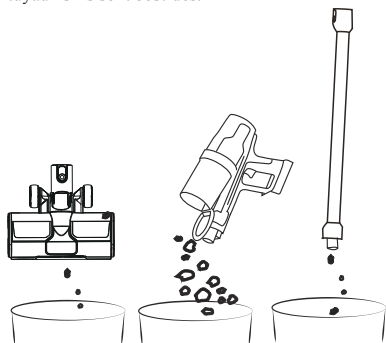

11 ENTREPOSEZ LA MACHINE

i REMARQUE

Nettoyez la machine avant de le stockage.

- Retirez le bloc-batterie.
- Laissez refroidir le moteur.
- Vérifiez qu'il n'y a pas de pièces desserrées ou endommagées. Si nécessaire, remplacez les composants endommagés, serrez les vis et les boulons ou adressez-vous à une personne d'un centre de service agréé.
- Entreposez la machine dans un endroit frais et sec.

12 DÉPANNAGE

Problème	Cause possible	Solution
La machine ne fonctionne pas.	L'interrupteur ou le moteur est défectueux.	Communiquez avec le centre de service.
La poussière s'échappe de l'échappement.	Le filtre est endommagé.	Remplacez le filtre.
	Le filtre n'est pas installé.	Réinstallez correctement le filtre.
	Le filtre n'est pas fonctionnel.	Nettoyez ou remplacez le filtre.
Perte de succion	Le filtre se bouche.	Nettoyez ou remplacez le filtre.
	Le bac de collecte est plein.	Vider le bac de collecte

Problème	Cause possible	Solution
Décharge statique	L'environnement est sec.	Humidifiez l'air (si possible, utilisez un humidificateur).

Erreurs



Problème	Cause possible	Solution
Un seul voyant LED rouge est allumé et clignote puis la machine s'arrête automatiquement.	La batterie est morte.	Placez la machine sur la station de charge.
Le voyant de débris de la baguette (19) est allumé, les voyants LED deviennent rouges et la machine s'éteint automatiquement.	Nettoyez les débris de la baguette.	<ol style="list-style-type: none"> Retirez le bloc-batterie. Retirez la rallonge de l'aspirateur. Pompez les débris. Appelez le centre de service si cela ne fonctionne toujours pas.

Problème	Cause possible	Solution
Le voyant de débris du rouleau de brosse (18) est allumé, les voyants LED deviennent rouges et la machine s'arrête automatiquement.	Nettoyez les débris du rouleau de brosse.	<ol style="list-style-type: none"> 1. Retirez le bloc-batterie. 2. Vérifiez si le rouleau de brosse est emmêlé ou couvert de débris. 3. Nettoyez le rouleau de brosse et la chambre. 4. Appelez le centre de service si cela ne fonctionne toujours pas.

13 DONNÉES TECHNIQUES

Voltage	24 V
Puissance	500 W
Aspiration	170 AW
Poids (sans le bloc-batterie)	5.1 lbs. (2.3 kg)
Batterie modèle	BAG707 et autres séries BAG
Chargeur (modèle)	CAG825/CAG834 et autres séries CAG

La plage de température ambiante recommandée :

Article	Température
Plage de température d'entreposage de l'aspirateur	32°F (0°C) - 113°F (45°C)
Plage de température de fonctionnement de l'aspirateur	32°F (0°C) - 113°F (45°C)
Plage de température de rechargement de la batterie	39°F (4°C) - 104°F (40°C)
Plage de température de fonctionnement du chargeur	39°F (4°C) - 104°F (40°C)
Plage de température d'entreposage de la batterie	32°F (0°C) - 113°F (45°C)
Plage de température de déchargement de la batterie	32°F (0°C) - 113°F (45°C)

14 GARANTIE LIMITÉE



Greenworks garantit par la présente ce produit, à l'acheteur original avec preuve d'achat, pour une période de trois (3) ans contre tout défaut de matériaux, de pièces ou de main-d'œuvre. Greenworks, à sa propre discrétion, réparera ou remplacera toutes les pièces défectueuses, dans des conditions normales d'utilisation, sans frais pour le client. Cette garantie n'est valable que pour les appareils qui ont été utilisés à des fins personnelles, qui n'ont pas été loués à des fins industrielles ou commerciales et qui ont été entretenus conformément aux instructions du manuel du propriétaire fourni avec le produit neuf.

ARTICLES NON COUVERTS PAR LA GARANTIE :

1. Toute pièce qui est devenue inopérante en raison d'une mauvaise utilisation, d'une utilisation commerciale, d'un abus, d'une négligence, d'un accident, d'un entretien inapproprié ou d'une modification; ou
2. L'appareil, s'il n'a pas été utilisé et/ou entretenu conformément au manuel du propriétaire; ou
3. Usure normale;
4. Articles d'entretien courant tels que lubrifiants, affûtage des lames;
5. Détérioration normale du fini extérieur due à l'utilisation ou à l'exposition.

ASSISTANCE TÉLÉPHONIQUE :

Le service de garantie est accessible en appelant notre ligne d'assistance téléphonique sans frais, au 1-888-909-6757.

FRAIS DE TRANSPORT :

Les frais de transport pour le déplacement de tout équipement motorisé ou accessoire sont à la charge de l'acheteur. Il incombe à l'acheteur de payer les frais de transport pour toute pièce retournée pour remplacement en vertu de la présente garantie, à moins qu'un tel retour soit demandé par écrit par Greenworks.

Adresse aux États-Unis : Adresse au Canada :

Greenworks Tools	Greenworks Tools Canada Inc.
P.O. Box 1238	P.O. Box 93095, Newmarket, Ontario
Mooresville, NC 28115	L3Y 8K3

15 VUE ÉCLATÉE

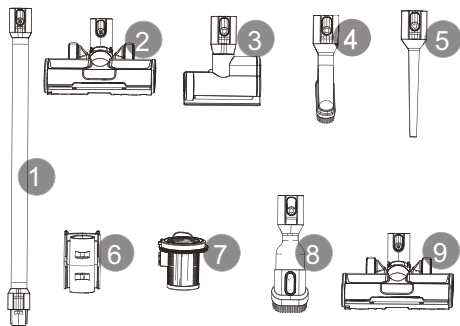

No	No de pièce	Description	Qté
1	R0203082-00	Rallonge	1
2	R0203083-00	Brosse à sol	1
3	R0203084-00	Brosse à fourrure de nettoyage en profondeur	1
4	R0203092-00	Brosse à poils doux	1
5	R0203087-00	Suceur plat	1
6	R0203089-00	Support d'accessoires	1
7	R0203081-00	Filtre HEPA	1
8	R0203088-00	Brosse ronde 2 en 1	1
9	R0203091-00	Brosse pour sols durs	1

1	Descripción.....	27		8.4	31
1.1	Finalidad.....	27	8.5	Retirada de la batería.....	31
2	Instrucciones importantes de seguridad.....	27	9	Funcionamiento.....	31
3	Aparatos con funcionamiento a batería.....	28	9.1	Puesta en marcha de la máquina.....	31
4	Símbolos en el producto.....	28	9.2	Detención de la máquina.....	31
5	Niveles de riesgo.....	28	9.3	Vaciado del recipiente de recogida.....	31
6	Eliminación de batería segura para el medio ambiente.....	29	9.4	Fijación del soporte.....	32
7	Conserve estas instrucciones.....	29	10	Mantenimiento.....	32
8	Instalación.....	29	10.1	Limpieza del filtro.....	33
8.1	Desembalaje de la máquina.....	29	10.2	Limpieza del rodillo del cepillo	34
8.2	Perspectiva general.....	30	10.3	Limpieza del tubo.....	34
8.3	Montaje de la máquina.....	30	11	Almacenamiento de la máquina.....	35
			12	Solución de problemas.....	35
			13	Datos técnicos.....	36
			14	Garantía limitada.....	36
			15	Vista despiezada.....	37

1 DESCRIPCIÓN

1.1 FINALIDAD

Esta máquina se ha diseñado para aspirar el polvo en un entorno doméstico.

2 INSTRUCCIONES IMPORTANTES DE SEGURIDAD

Para uso doméstico.

LEA TODAS LAS INSTRUCCIONES ANTES DEL USO

▲ AVISO

Debe leer y entender todas las instrucciones antes de utilizar este producto. El incumplimiento de las instrucciones indicadas a continuación puede provocar descargas eléctricas, incendios o lesiones personales graves. Cuando utilice un aparato eléctrico, deben seguirse siempre precauciones básicas, incluidas las siguientes:

- Lleve pantalones largos y gruesos, botas y guantes. Evite prendas sueltas o joyas que puedan engancharse en las piezas móviles de la máquina o su motor.
- No fuerce el aparato. Utilice el aparato correcto para su aplicación. El aparato correcto hará el trabajo mejor y con mayor seguridad a la velocidad para la que se diseñó.
- Mantenga una posición firme y el equilibrio. No se estire. Estirarse en exceso puede hacer que pierda el equilibrio.
- Cualquier aparato que no pueda controlarse con el interruptor es peligroso y debe repararse.
- No utilice este aparato cuando esté cansado, enfermo o bajo la influencia de alcohol, drogas o medicamentos.
- No utilice en condiciones de poca iluminación. No utilice el aparato para recoger líquidos inflamables o combustibles, como gasolina, ni lo utilice en zonas donde estos líquidos puedan estar presentes.
- No recoja nada que esté ardiendo o eche humo, como cigarrillos, cerillas o cenizas calientes.
- No utilice sin el recipiente de recogida, el filtro o el tubo en su posición (si corresponde).
- No utilice con un cable o un enchufe dañado. Si el aparato no funciona como debería, se ha caído, ha sufrido daños, se ha dejado al aire libre o se ha caído al agua, llévelo a un centro de servicio.
- No tire del cable ni lo utilice para transportar el aparato, no utilice el cable como asa, no pille el cable con una puerta ni pase el cable alrededor de bordes afilados o esquinas. No pase el aparato sobre el cable. Mantenga el cable alejado de superficies calientes.
- Apague todos los controles antes de retirar la batería.
- No utilice si no hay colocado un filtro adecuado.
- Apague siempre este aparato antes de conectar o desconectar accesorios.
- Para reducir el riesgo de incendio o descarga eléctrica, utilice el aparato únicamente con piezas idénticas y cables de suministro de Greenworks. Si el cable resulta dañado o se pierde, sustitúyalo por una pieza de repuesto idéntica.
- Siga todas las instrucciones de carga y no cargue la batería o el aparato fuera del intervalo de temperatura especificado en las instrucciones. La carga incorrecta o a temperaturas fuera del intervalo especificado puede dañar la batería y aumentar el riesgo de incendio.
- No modifique ni intente reparar el aparato o la batería (según corresponda), excepto lo indicado en las instrucciones de uso y cuidado.
- Solicite a un técnico de reparación cualificado que realice las tareas de servicio de su aparato utilizando únicamente piezas de repuesto idénticas. Esto garantizará el mantenimiento de la seguridad de la herramienta eléctrica.
- Evite el arranque accidental. Asegúrese de que el interruptor esté en la posición de apagado antes de conectar a la batería y al coger o transportar el aparato. El transporte del aparato con el dedo en el interruptor o la conexión de un aparato que tiene el interruptor activado fomenta los accidentes.

El término "aparato" empleado en todas las advertencias indicadas a continuación se refiere a su aparato con funcionamiento de red (con cable) o aparato con funcionamiento a batería (inalámbrico).

- No utilice el aparato en exterior o sobre superficies mojadas.
- No cargue el aparato en exteriores.
- No deje que los aparatos se utilicen como un juguete. Es necesario prestar mucha atención cuando es utilizado por niños o cerca de estos.
- Utilice únicamente como se describe en este manual. Utilice únicamente los accesorios recomendados por el fabricante.
- No manipule la batería ni el aparato con las manos mojadas.
- No introduzca ningún objeto por las aberturas. No lo utilice con una abertura obstruida; manténgalo libre de polvo, pelusas, pelos y cualquier cosa que pueda reducir el flujo de aire.
- Mantenga el cabello, la ropa suelta, los dedos y todas las partes del cuerpo lejos de las aberturas y de las piezas móviles.
- Tenga especial cuidado al limpiar escaleras.
- No utilice el aparato en una atmósfera explosiva, como en la presencia de líquidos, gases o polvo que puedan inflamarse. Los aparatos generan chispas que pueden encender el polvo o los gases.
- Almacene en interior. No exponga a la lluvia o al agua. Evite la luz solar directa.
- Nunca permita que los niños utilicen el aparato. Nunca permita que utilicen el aparato adultos sin la debida instrucción.

- La máquina no debe ser utilizada por personas (niños incluidos) con una discapacidad física, sensorial o mental, o que no tengan experiencia ni conocimientos, a menos que hayan recibido supervisión o instrucción sobre el uso de la máquina por una persona responsable de su seguridad. Supervise siempre a los niños para asegurarse de que no jueguen con la máquina.







3 APARATOS CON FUNCIONAMIENTO A BATERÍA

- No utilice un aparato a batería bajo la lluvia.
- Recargue solo con el cargador especificado por el fabricante. Un cargador adecuado para un tipo de batería puede dar lugar a un riesgo de incendio cuando se usa con otra batería.
- Utilice únicamente el cargador suministrado por el fabricante para recargar.
- Utilice los aparatos únicamente con las baterías designadas específicamente. El uso de cualquier otra batería puede dar lugar a un riesgo de lesiones e incendio.
- Desconecte la batería del aparato antes de realizar ajustes, cambiar accesorios o almacenarlo. Estas medidas de seguridad preventivas reducen el riesgo de que el aparato se ponga en marcha accidentalmente.
- Cuando la batería no esté en uso, manténgala alejada de otros objetos metálicos como clips, monedas, llaves, clavos, tornillos u otros objetos metálicos pequeños que puedan hacer una conexión entre los terminales. El cortocircuito de los terminales de la batería puede provocar quemaduras o un incendio.
- Bajo condiciones abusivas, es posible que salga líquido despedido de la batería; evite el contacto. Si se produce un contacto accidental, aclare con agua. Si el líquido entra en contacto con los ojos, acuda al médico inmediatamente. El líquido despedido de la batería puede provocar irritación o quemaduras.
- No incinere el aparato aunque esté gravemente dañado. Las baterías pueden explotar en un incendio.
- No utilice una batería o un aparato que haya sufrido daños o modificaciones. Las baterías dañadas o modificadas pueden exhibir un comportamiento impredecible que puede dar lugar a un incendio, una explosión o un riesgo de lesiones.
- No exponga una batería o un aparato al fuego ni a temperaturas excesivas. La exposición al fuego o a una temperatura superior a 265°F (130°C) puede provocar una explosión.
- Únicamente un técnico de reparación cualificado puede realizar las tareas de servicio de la unidad utilizando exclusivamente piezas de repuesto idénticas de Greenworks. Esto prolongará la vida útil de la unidad y mantendrá la seguridad del producto.
- No modifique ni intente reparar el aparato o la batería (según corresponda), excepto lo indicado en las instrucciones de uso y cuidado.

- Siga todas las instrucciones de carga y no cargue la batería o el aparato fuera del intervalo de temperatura especificado en las instrucciones. La carga incorrecta o a temperaturas fuera del intervalo especificado puede dañar la batería y aumentar el riesgo de incendio.



4 SÍMBOLOS EN EL PRODUCTO

En el producto pueden utilizarse algunos de los siguientes símbolos. Le rogamos que los estudie y aprenda su significado. La interpretación correcta de estos símbolos le permitirá manejar el producto mejor y de manera más segura.

Símbolo	Explicación
V	Tensión
A	Corriente
Hz	Frecuencia (ciclos por segundo)
W	Potencia
min	Tiempo
	Tipo o una característica de corriente
	Precauciones que afectan a su seguridad.
	Debe leer y entender todas las instrucciones antes de manejar el producto, así como seguir todas las advertencias e instrucciones de seguridad.
	Lleve protección ocular y auditiva.
	Los objetos proyectados pueden rebotar y provocar lesiones personales o daños materiales. Lleve indumentaria de protección y botas.
	Mantenga a los transeúntes al menos a 15 m.

5 NIVELES DE RIESGO

Las siguientes indicaciones y significados tienen como fin explicar los niveles de riesgo asociados a este producto.

SÍMBOLO	INDICACIÓN	SIGNIFICADO
	PELIGRO	Indica una situación de peligro inminente que, de no evitarse, provocará lesiones graves o incluso la muerte.
	ADVERTENCIA	Indica una situación de peligro potencial que, de no evitarse, podría provocar lesiones graves o incluso la muerte.

SÍMBO- LO	INDICACIÓN	SIGNIFICADO
	PRECAUCIÓN	Indica una situación de peligro potencial que, de no evitarse, puede provocar lesiones leves o moderadas.
	PRECAUCIÓN	(Sin símbolo de alerta sobre seguridad) Indica una situación que puede provocar daños materiales.

6 ELIMINACIÓN DE BATERÍA SEGURA PARA EL MEDIO AMBIENTE



Los materiales tóxicos y corrosivos que figuran a continuación se encuentran en las baterías utilizadas en esta máquina: **Ion de litio, un material tóxico.**

▲ AVISO

Deseche todos los materiales tóxicos de una manera especificada para evitar la contaminación del medio ambiente. Antes de desechar una batería de ion de litio dañada o agotada, contacte con la agencia local de eliminación de residuos o con la agencia de protección ambiental local para obtener información e instrucciones específicas. Lleve las baterías a un centro de reciclaje o eliminación local, certificado para la eliminación de ion de litio.

▲ AVISO

Si la batería se agrieta o se rompe, con o sin fugas, no la recargue ni la utilice. Deséchela y sustitúyala por una batería nueva. ¡NO INTENTE REPARARLA! Para evitar lesiones y riesgos de incendio, explosión o descarga eléctrica, y para evitar daños al medio ambiente:

- Cubra los terminales de la batería con cinta adhesiva resistente.
- NO intente retirar o destruir ninguno de los componentes de la batería.
- NO intente abrir la batería.
- Si se produce una fuga, los electrolitos liberados son corrosivos y tóxicos. NO deje que la solución entre en contacto con los ojos o la piel, y no la ingiera.
- NO deseche estas baterías con la basura doméstica normal.
- NO incinere.
- NO lleve las baterías a lugares donde formarán parte de vertederos de residuos o flujos de residuos sólidos urbanos.
- Llévelas a un centro de reciclaje o eliminación certificado.

7 CONSERVE ESTAS INSTRUCCIONES

8 INSTALACIÓN

- En caso de que la batería o el cable del cargador estén dañados, deberá sustituir la batería o el cargador inmediatamente.
- Antes de instalar o retirar la batería, compruebe que la máquina está APAGADA.

8.1 DESEMBALAJE DE LA MÁQUINA

▲ AVISO

Asegúrese de montar correctamente la máquina antes del uso.

▲ AVISO

- Si las piezas de la máquina presentan daños, no utilice la máquina.
- Si no tiene todas las piezas, no utilice la máquina.
- Si faltan piezas o hay piezas dañadas, contacte con el centro de servicio.

1. Abra el embalaje.
2. Lea la documentación que se proporciona en la caja.
3. Retire todas las piezas sin montar de la caja.
4. Retire la máquina de la caja.
5. Deseche la caja y el material de embalaje de conformidad con los reglamentos locales.

8.2 PERSPECTIVA GENERAL

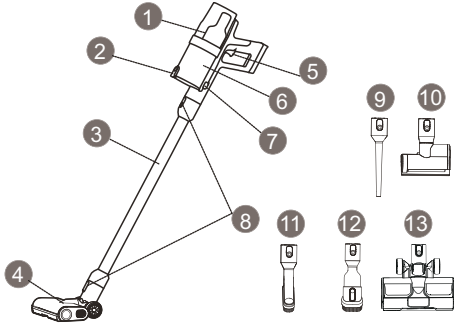

i NOTA

En función del modelo adquirido, el embalaje contendrá diferentes accesorios y piezas. Consulte la "Lista de embalaje" para obtener más detalles.

- 1 Aspirador
- 2 Cierre
- 3 Extensor
- 4 Cepillo para suelos
- 5 Gatillo
- 6 Botón de desbloqueo del recipiente de recogida
- 7 Recipiente de recogida
- 8 Botón de desbloqueo
- 9 Herramienta para espacios reducidos
- 10 Cepillo motorizado para limpieza profunda
- 11 Cepillo de cerdas suaves
- 12 Cepillo redondo 2 en 1
- 13 Cepillo para suelos duros

8.3 MONTAJE DE LA MÁQUINA

▲ AVISO

Para evitar una puesta en marcha accidental que podría provocar lesiones personales graves, retire siempre la batería de la máquina al montar cualquier pieza.

1. Inserte el aspirador en el extensor (3). El extensor está instalado cuando se oye un "clic".

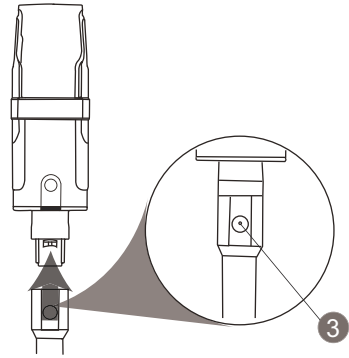

2. Inserte el extensor en el cepillo para suelos (4). El cepillo para suelos está instalado cuando se oye un "clic".

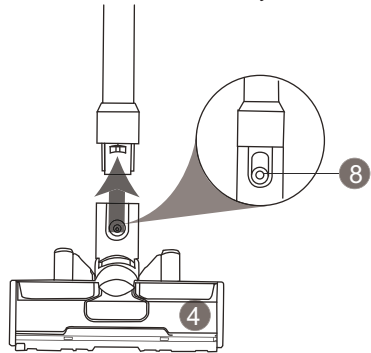

i SUGERENCIA

Puede cambiar los accesorios (9/10/11/12) según sus necesidades de limpieza. Pulse el botón de desbloqueo (8) para desbloquear el cepillo para suelos o el extensor, a continuación, elija la herramienta de limpieza deseada para fijarla.

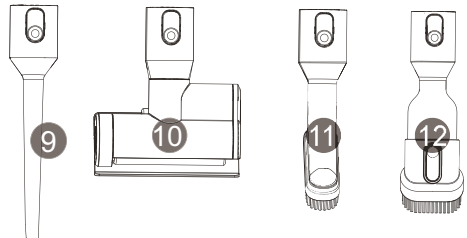

8.4 INSTALACIÓN DE LA BATERÍA

▲ AVISO

- Si la batería o el cargador ha sufrido daños, sustituya la batería o el cargador.
- Detenga la máquina y espere hasta que el motor se pare antes de instalar o retirar la batería.
- Debe leer, conocer y seguir las instrucciones del manual de la batería y el cargador.

1. Alinee las nervaduras de elevación de la batería con las ranuras del compartimento de la batería.
2. Introduzca la batería en el compartimento de la batería hasta que encaje en su posición.
3. Cuando escuche un clic, la batería está instalada.

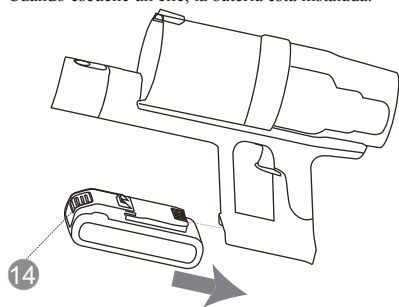

8.5 RETIRADA DE LA BATERÍA

1. Pulse y mantenga pulsado el botón de desbloqueo de la batería (14).
2. Retire la batería de la máquina.

9 FUNCIONAMIENTO

▲ AVISO

No manipule la batería, el interruptor ni la máquina con las manos mojadas. No exponga a la lluvia ni permita que penetre líquido en el compartimento del motor.

9.1 PUESTA EN MARCHA DE LA MÁQUINA

▲ AVISO

No utilice la máquina sin el recipiente de recogida o el filtro.

1. Apriete el gatillo (15) para poner en marcha la máquina. La máquina funciona en el modo normal.

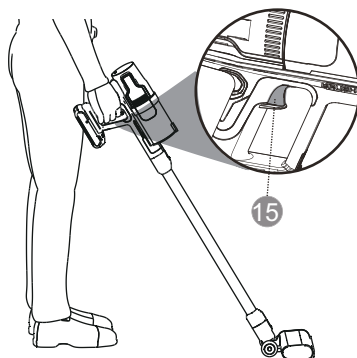

2. Pulse el botón de velocidad (17) en la pantalla para ajustar el modo. Esta máquina tiene tres modos (20).

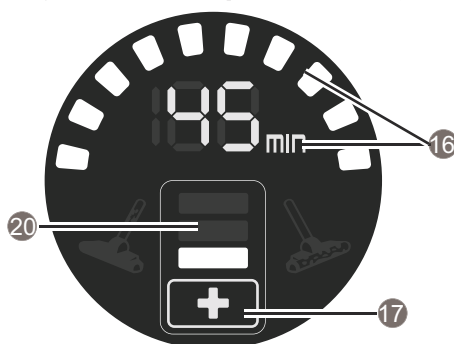

3. La pantalla también muestra el tiempo de funcionamiento restante y la capacidad de la batería (16).

i NOTA

Los pilotos LED de la pantalla aparecen en azul en circunstancias normales. Si los pilotos LED se vuelven rojos y la máquina se apaga automáticamente, consulte el capítulo "Solución de problemas" para solucionar los posibles problemas.

9.2 DETENCIÓN DE LA MÁQUINA

1. Apriete el gatillo (15) para detener la máquina.

9.3 VACIADO DEL RECIPIENTE DE RECOGIDA

i NOTA

Vacíe el recipiente de recogida tras cada uso.

1. Pulse el botón del extensor o de los accesorios para retirarlos del cabezal de aspiración.

ES

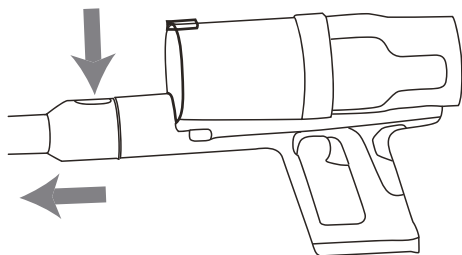

2. Pulse el botón de desbloqueo del recipiente (7).

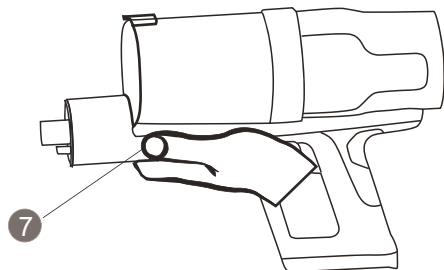

3. Presione el cierre (2) para abrir el recipiente de recogida.
4. Tire los residuos del recipiente en el cubo de la basura.

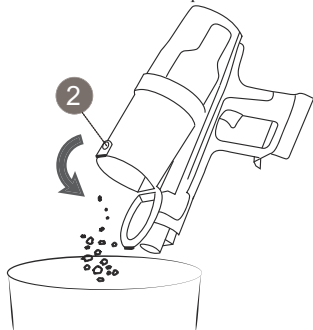

9.4 FIJACIÓN DEL SOPORTE

Soporte para accesorios del cargador

i NOTA

Los distintos modelos tienen distintos soportes para almacenar los accesorios o colgar la máquina. Siga el método correspondiente para fijar su soporte.

1. Alinee las nervaduras del soporte para accesorios del cargador (23) con las nervaduras del cargador (21) y, a continuación, introduzca el bloqueo del soporte en su posición. Cuando escuche un clic, el soporte está instalado.
2. Inserte los accesorios en el soporte.

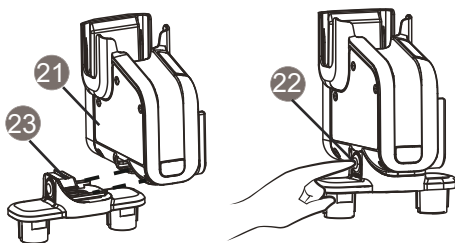

3. Para retirar el soporte para accesorios, pulse el botón de desbloqueo (22) y tire del soporte hacia fuera.

Soporte para accesorios

1. Enganche el soporte para accesorios (24) en el extensor o en el soporte del cargador de pie.
2. Inserte los accesorios en el soporte (24).

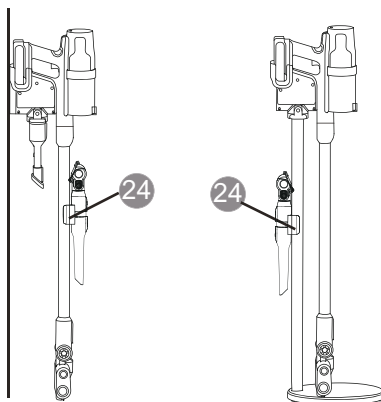

10 MANTENIMIENTO

▲ PRECAUCIÓN

No permita que líquidos de frenos, gasolina y otros derivados del petróleo toquen las piezas de plástico. Las sustancias químicas pueden dañar el plástico y hacer que quede inservible.

▲ PRECAUCIÓN

No utilice disolventes o detergentes fuertes en la carcasa o los componentes de plástico.

▲ AVISO

Retire la batería de la máquina antes de realizar tareas de mantenimiento.

10.1 LIMPIEZA DEL FILTRO

¡ SUGERENCIA

- Limpie el filtro del aspirador con frecuencia para mantener un rendimiento óptimo.
- La limpieza debe realizarse en el exterior y no en un espacio cerrado.
- Puede utilizar un cepillo pequeño para limpiar el polvo y los residuos.

1. Pulse el botón del extensor o de los accesorios para retirarlos del cabezal de aspiración.

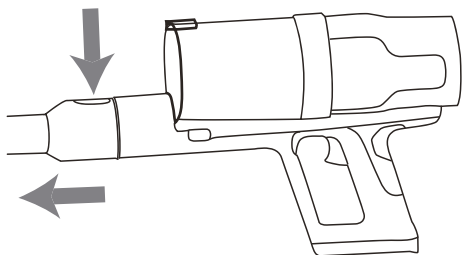

2. Pulse el botón de desbloqueo del recipiente (7).

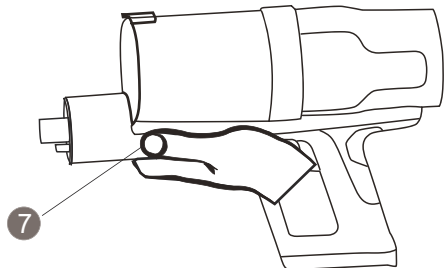

3. Presione el cierre (2) para abrir el recipiente de recogida.
4. Tire los residuos del recipiente en el cubo de la basura.

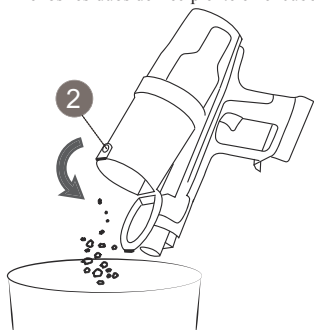

5. Gire el conjunto del filtro (6) en sentido antihorario y sáquelo del aspirador.

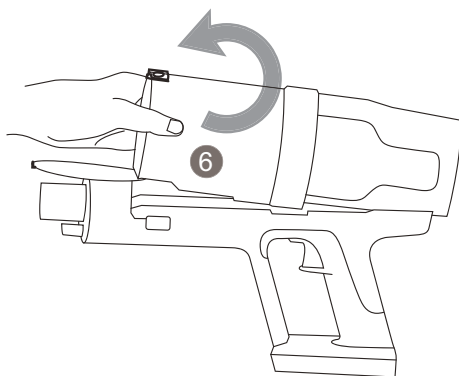

6. Mantenga la puerta del recipiente de recogida abierta y saque el filtro (25) del recipiente de recogida.

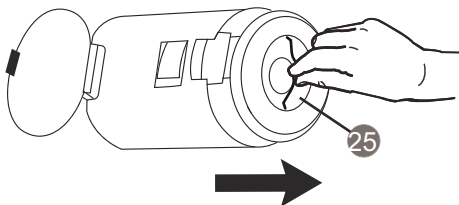

7. Gire el filtro (26) en sentido antihorario y retírelo.

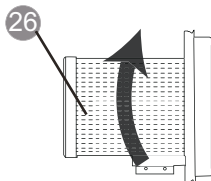

8. Sacuda el filtro para que caigan los residuos.
9. Haga correr agua por el filtro desde una manguera o un grifo.

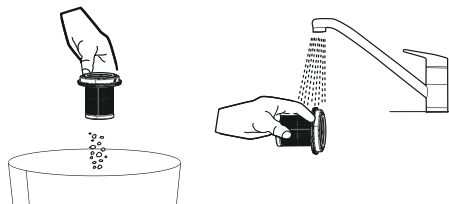

10. Deje que el filtro se seque antes del almacenamiento o de la recogida de residuos.

▲ AVISO

No utilice la máquina sin el recipiente de recogida o el filtro.

10.2 LIMPIEZA DEL RODILLO DEL CEPILLO

▲ AVISO

Apague la máquina antes de realizar tareas de mantenimiento o solución de problemas para reducir el riesgo de descargas eléctricas o lesiones.

1. Presione el botón de desbloqueo (8) para desconectar el cepillo para suelos (4) del aspirador.

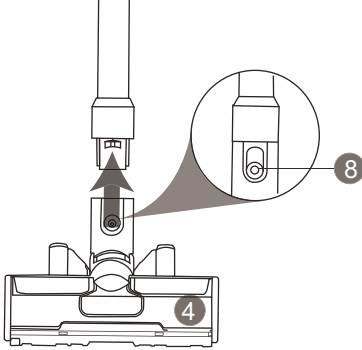

2. Pulse el botón de desbloqueo del rodillo del cepillo (27) para que la placa lateral (28) se suelte.
3. Levante la placa lateral (28).

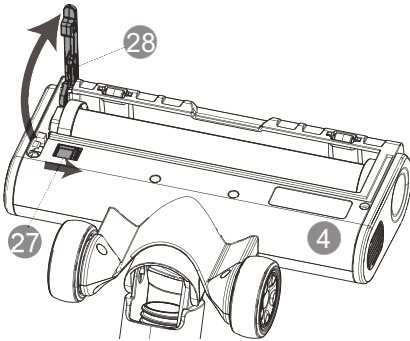

4. Saque el rodillo del cepillo (29).

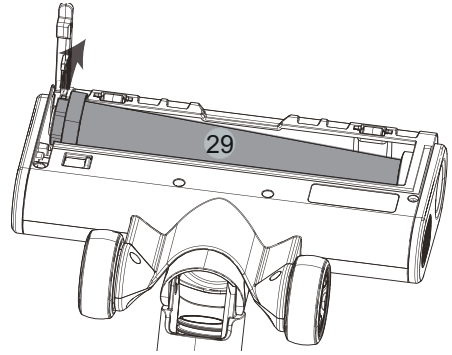

5. Limpie los residuos y los pelos.
6. Haga correr agua por el rodillo del cepillo desde una manguera o un grifo.
7. Si la cámara del rodillo del cepillo está sucia, utilice un trapo o una toalla para limpiarla.
8. Deje que el rodillo del cepillo y la cámara se sequen antes del almacenamiento o de la recogida de residuos.

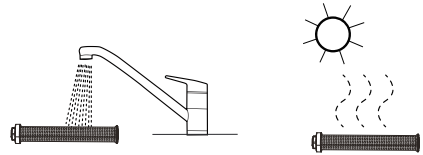

10.3 LIMPIEZA DEL TUBO

¡ NOTA

Apague la máquina antes de realizar tareas de mantenimiento o solución de problemas para reducir el riesgo de descargas eléctricas o lesiones.

1. Pulse el botón de desbloqueo (8) para desconectar el extensor y el cepillo para suelos.

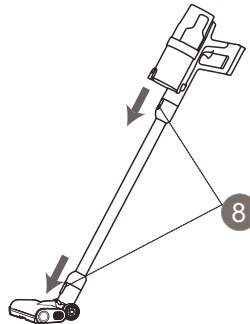

2. Vacíe el recipiente de recogida.
3. Retire el rodillo del cepillo.

- Compruebe los tubos del aspirador, el cepillo y el extensor.
- Bombee para sacar los residuos o utilice el alambre para limpiar los tubos si están bloqueados.

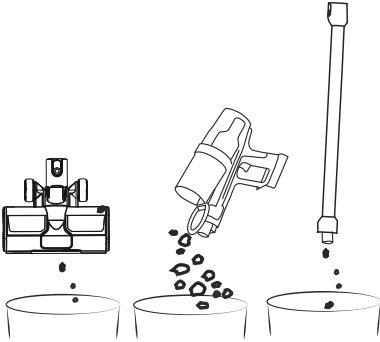

11 ALMACENAMIENTO DE LA MÁQUINA

¡ NOTA

Limpie la máquina antes del almacenamiento.

- Retire la batería.
- Deje que el motor se enfríe.
- Compruebe que no haya componentes sueltos o dañados. En caso necesario, sustituya los componentes dañados, apriete los tornillos y los pernos o consulte con una persona de un centro de servicio autorizado.
- Almacene la máquina en un lugar fresco y seco.

12 SOLUCIÓN DE PROBLEMAS

Problema	Posible causa	Solución
La máquina no funciona.	El interruptor o el motor está defectuoso.	Consulte con un centro de servicio.
Descargas de polvo de la evacuación.	El filtro ha sufrido daños.	Sustituya el filtro.
	No se ha instalado el filtro.	Reinstale el filtro correctamente.
	El filtro no funciona.	Limpie o sustituya el filtro.
Pérdida de aspiración	El filtro se atasca.	Limpie o sustituya el filtro.
	El recipiente de recogida está lleno.	Vacíe el recipiente de recogida.

Problema	Posible causa	Solución
Descarga estática	El entorno está seco.	Añada humedad al aire (si es práctico, utilice un humidificador).

Errores



Problema	Posible causa	Solución
Solo un piloto LED rojo está encendido y parpadea, posteriormente, la máquina se apaga automáticamente.	Batería agotada.	Coloque la máquina en la estación de carga.
El piloto de residuos en la varilla (19) está encendido, los pilotos LED se vuelven rojos y la máquina se apaga automáticamente.	Quite los residuos de la varilla.	<ol style="list-style-type: none"> Retire la batería. Retire el extensor del aspirador. Bombee para sacar los residuos. Llame al centro de servicio si sigue sin funcionar.

Problema	Posible causa	Solución
El piloto de residuos en el rodillo del cepillo (18) está encendido, los pilotos LED se vuelven rojos y la máquina se apaga automáticamente.	Quite los residuos del rodillo del cepillo.	<ol style="list-style-type: none"> 1. Retire la batería. 2. Compruebe si el rodillo del cepillo está enredado o cubierto de residuos. 3. Limpie el rodillo del cepillo y la cámara. 4. Llame al centro de servicio si sigue sin funcionar.

13 DATOS TÉCNICOS

Tensión	24 V
Potencia	500 W
Aspiración	170 AW
Peso (sin batería)	5.1 lbs. (2.3 kg)
Modelo de batería	BAG707 y otras series BAG
Modelo de cargador	CAG825/CAG834 y otras series CAG

El intervalo de temperatura ambiente recomendado:

Elemento	Temperatura
Intervalo de temperatura de almacenamiento del aspirador	32°F (0°C) - 113°F (45°C)
Intervalo de temperatura de funcionamiento del aspirador	32°F (0°C) - 113°F (45°C)
Intervalo de temperatura de carga de la batería	39°F (4°C) - 104°F (40°C)
Intervalo de temperatura de funcionamiento del cargador	39°F (4°C) - 104°F (40°C)
Intervalo de temperatura de almacenamiento de la batería	32°F (0°C) - 113°F (45°C)
Intervalo de temperatura de descarga de la batería	32°F (0°C) - 113°F (45°C)

14 GARANTÍA LIMITADA



Por la presente Greenworks garantiza este producto, al comprador original con el comprobante de compra, durante un periodo de tres (3) años frente a defectos en materiales, piezas o mano de obra. A su entera discreción Greenworks reparará o sustituirá cualquiera y todas las piezas que resulten ser defectuosas, con un uso normal, sin coste alguno para el cliente. Esta garantía es válida únicamente para unidades que se hayan utilizado para uso personal que no han sido compradas o alquiladas para uso industrial/comercial y cuyo mantenimiento se ha realizado de acuerdo con las instrucciones del manual del propietario suministrado con el producto nuevo.

ARTÍCULOS NO CUBIERTOS POR LA GARANTÍA:

1. Cualquier pieza que no funcione debido a mal uso, uso comercial, abuso, negligencia, accidente, mantenimiento inadecuado o alteración; o
2. La unidad, si no ha sido utilizada o mantenida de acuerdo con el manual del propietario; o
3. Desgaste normal;
4. Artículos de mantenimiento de rutina tales como lubricantes, afilado de cuchillas;
5. Deterioro normal del acabado exterior debido al uso o la exposición.

LÍNEA DE ASISTENCIA TELEFÓNICA:

Puede contactar con el servicio de garantía llamando a nuestra línea de asistencia telefónica gratuita a 1-888-909-6757.

COSTES DE TRANSPORTE:

Los costes de transporte por el desplazamiento de cualquier unidad o accesorio de equipos eléctricos son responsabilidad del comprador. Es responsabilidad del comprador pagar los costes de transporte de cualquier pieza enviada para su sustitución bajo esta garantía, a menos que dicha devolución sea solicitada por escrito por Greenworks.

Dirección en EE.UU.: Dirección en Canadá:

Greenworks Tools	Greenworks Tools Canada, Inc.
P.O. Box 1238	P.O. Box 93095, Newmarket,
	Ontario
Mooresville, NC 28115	L3Y 8K3

15 VISTA DESPIEZADA

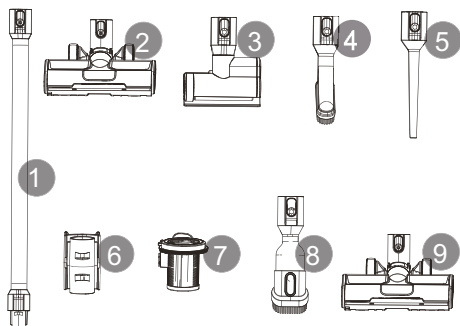

N.º	N.º pieza	Descripción	Cant.
1	R0203082-00	Extensor	1
2	R0203083-00	Cepillo para suelos	1
3	R0203084-00	Cepillo para limpieza profunda	1
4	R0203092-00	Cepillo de cerdas suaves	1
5	R0203087-00	Herramienta para espacios reducidos	1
6	R0203089-00	Soporte para accesorios	1
7	R0203081-00	Filtro HEPA	1
8	R0203088-00	Cepillo redondo 2 en 1	1
9	R0203091-00	Cepillo para suelos duros	1

