

greenworks®

EN	SURFACE CLEANER	OPERATOR MANUAL
FR	NETTOYEUR DE SURFACE	MANUEL D'OPÉRATEUR
ES	LIMPIADOR DE SUPERFICIES	MANUAL DEL OPERADOR

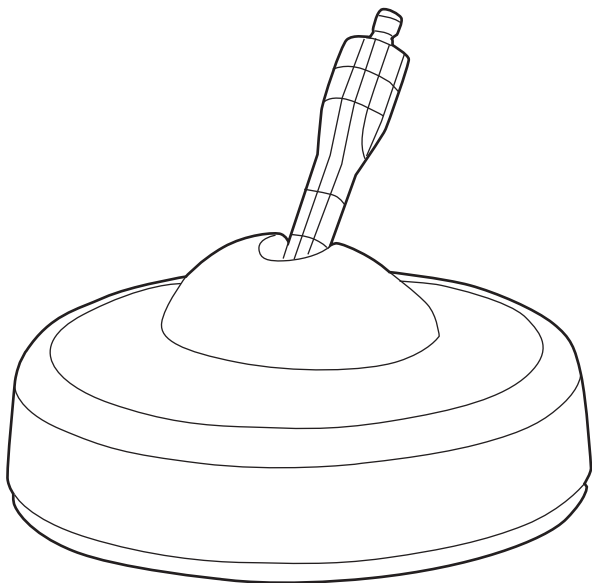

PWA113

www.greenworkstools.com

1	Description.....	4	3.1	Unpack the machine.....	4
1.1	Purpose.....	4	3.2	Install the surface cleaner.....	5
1.2	Overview.....	4	4	Operation.....	5
2	General power tool		4.1	Start the machine.....	5
	safety warnings.....	4	4.2	Operation tip.....	5
2.1	Safety instructions.....	4	5	Maintenance.....	5
2.2	Symbols on the product.....	4	5.1	Tips for cleaning.....	5
2.3	Environmental protection.....	4	6	Technical data.....	6
3	Installation.....	4	7	Limited warranty.....	6

1 DESCRIPTION

1.1 PURPOSE

This surface cleaner can be used on various materials, including plastic, concrete, tiles, natural stone, and more.

1.2 OVERVIEW

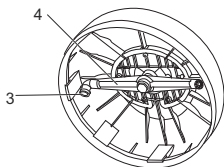
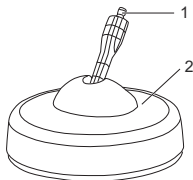

- | | |
|----------------------------|------------------------|
| 1 1/4 in. quick connection | 3 High-pressure nozzle |
| 2 Casing | 4 Rotor arm |

2 GENERAL POWER TOOL SAFETY WARNINGS

⚠ WARNING

When using this product basic precautions should always be followed, including the following:

Save all warnings and instructions for future reference.

2.1 SAFETY INSTRUCTIONS

⚠ WARNING

Please read and comply with these original operating instructions prior to the initial operation and store them for later use or subsequent owners.



- Please read the safety instructions of your pressure washer.
- Make sure there are no persons in the immediate vicinity of the cleaning head.

- Turn off the pressure washer when you finish cleaning.
- Maximum water temperature 104° F (please read the instructions of your pressure washer).
- Wear eye protection with side shields that are marked to comply with ANSI Z87.1 when operating this equipment.
- After use or before the servicing, always disconnect the surface cleaner from the pressure washer spray wand.
- Use a moist cloth and clean surface cleaner after use.

2.2 SYMBOLS ON THE PRODUCT

Symbol	Explanation
	Do not hold the edge of the surface cleaner when it is on.

2.3 ENVIRONMENTAL PROTECTION

	The packaging material can be recycled. Please do not place the packaging into the ordinary trash for disposal, but arrange for proper recycling.
	Old appliances contain valuable material that can be recycled. Please arrange for the proper recycling of appliances. Please dispose your old appliances using the appropriate collection system.

3 INSTALLATION

3.1 UNPACK THE MACHINE

⚠ WARNING

Make sure that you correctly assemble the machine before use.

⚠ WARNING

- If the parts are damaged, do not use the machine.
- If you do not have all the parts, do not operate the machine.
- If the parts are damaged or missing, speak to the service center.

1. Open the package.

2. Read the documentation in the box.
3. Remove all the unassembled parts from the box.
4. Remove the machine from the box.
5. Discard the box and package in compliance with local regulations.

3.2 INSTALL THE SURFACE CLEANER

Note: Fasten the surface cleaner to the high pressure 1/4 inch quick connect spray wand.

1. Pull back and hold the quick-connect collar.

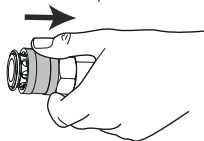

2. Push the surface cleaner into place.

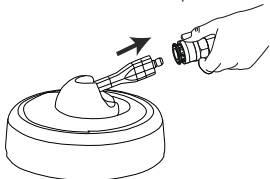

3. Release the quick-connect collar to attach the surface cleaner.

4 OPERATION

⚠ WARNING

Make sure that all the connections are tight and have no leakage before operation.

4.1 START THE MACHINE

1. Once the surface cleaner is installed, connect the hose to the pressure washer as described in your pressure washer manual.
2. Start the pressure washer as described in your pressure washer manual.
3. Walk slowly behind the cleaning deck, cleaning as you go.

4.2 OPERATION TIP

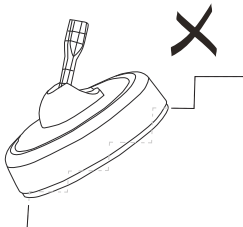

- Do not run over free-standing corners. DO NOT lift or tilt the surface cleaner from a horizontal surface while connected to the spray gun during operation.

5 MAINTENANCE

5.1 TIPS FOR CLEANING

- Outdoor surfaces should be swept before the surface cleaner is used to avoid damaging the high-pressure nozzles.
- The surface cleaner is not suited for scouring or scrubbing.
- If striping or swirl marks occur, slow your pace. If striping or swirling continues, the surface cleaner nozzle(s) may be clogged. Disconnect surface cleaner from pressure washer spray wand before servicing. Using a straightened paper clip or nozzle cleaning tool (not provided), free any foreign materials clogging or restricting the nozzle.

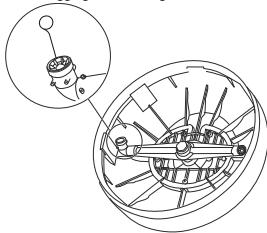

6 TECHNICAL DATA

Connection	1/4 in. Quick Connect Plug Inlet
Cleaning width	11 in.
Maximum pressure	2000 PSI
Maximum water flow	1.4 GPM
Maximum water temperature	104 °F

7 LIMITED WARRANTY



Greenworks hereby warrants this product, to the original purchaser with proof of purchase, for a period of three (3) years against defects in materials, parts or workmanship. Greenworks, at its own discretion, will repair or replace any and all parts found to be defective, through normal use, free of charge to the customer. This warranty is valid only for units which have been used for personal use that have not been purchased or rented for industrial/commercial use, and that have been maintained in accordance with the instructions in the owners' manual supplied with the product when new.

ITEMS NOT COVERED BY WARRANTY:

1. Any part that has become inoperative due to misuse, commercial use, abuse, neglect, accident, improper maintenance, or alteration; or
2. The unit, if it has not been operated and/or maintained in accordance with the owner's manual; or
3. Normal wear;
4. Routine maintenance items such as lubricants, blade sharpening;
5. Normal deterioration of the exterior finish due to use or exposure.

HELPLINE:

Warranty service is available by calling our toll-free helpline at 1-888-909-6757.

TRANSPORTATION CHARGES:

Transportation charges for the movement of any power equipment unit or attachment are the responsibility of the purchaser. It is the purchaser's responsibility to pay transportation charges for any part submitted for

replacement under this warranty unless such return is requested in writing by Greenworks.

USA address:

Greenworks Tools

P.O. Box 1238

Mooresville, NC 28115

Canadian address:

Greenworks Tools Canada, Inc.

P.O. Box 93095, Newmarket, Ontario

L3Y 8K3

1	Description.....	8			
1.1	But.....	8	3.1	Déballer la machine.....	8
1.2	Aperçu.....	8	3.2	Installer le nettoyeur de surface.....	9
2	Avertissements		4	Operation.....	9
	généraux de sécurité		4.1	Démarrer la machine.....	9
	des outils électriques.....	8	4.2	Conseil d'utilisation.....	9
2.1	Instructions de sécurité.....	8	5	Entretien.....	9
2.2	Symboles figurant sur la machine.....	8	5.1	Quelques conseils sur le nettoyage.....	9
2.3	Protection de l'environnement.....	8	6	Données techniques.....	10
3	Installation.....	8	7	Garantie limitée.....	10

1 DESCRIPTION

1.1 BUT

Ce nettoyeur de surface peut être utilisé sur de nombreux matériaux incluant le plastique, le béton, les tuiles, la pierre et bien plus.

1.2 APERÇU

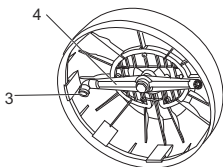
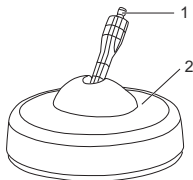

1 Raccord rapide
1/4 pouce

2 Boîtier

3 Buse haute
pression

4 Bras de rotor

2 AVERTISSEMENTS GÉNÉRAUX DE SÉCURITÉ DES OUTILS ÉLECTRIQUES

⚠ AVERTISSEMENT

Prenez toujours les précautions de base suivantes lorsque vous utilisez ce produit :

Conservez tous les avertissements et instructions pour référence ultérieure.

2.1 INSTRUCTIONS DE SÉCURITÉ

⚠ AVERTISSEMENT

Veuillez lire et respecter ces instructions d'utilisation d'origine avant la première utilisation et les ranger pour un usage ultérieur ou pour les propriétaires suivants.

- Veuillez lire les instructions de sécurité de votre nettoyeur à pression.

- Assurez-vous que personne ne se trouve à proximité immédiate de la tête de nettoyage.
- Arrêtez le nettoyeur à pression une fois le nettoyage terminé.
- Température d'eau maximum 104° F (40° C) (Veuillez lire les instructions de votre nettoyeur à pression).
- Portez une protection oculaire avec des écrans latéraux bénéficiant d'un marquage de compatibilité avec la norme ANSI Z87.1 pour utiliser cet équipement.
- Après usage ou avant l'entretien, déconnectez systématiquement le nettoyeur de surface de la lance du nettoyeur à pression.
- Utilisez un chiffon humide et nettoyez le nettoyeur de surface après l'usage.

2.2 SYMBOLES FIGURANT SUR LA MACHINE

Symbole	Explication
	Ne touchez pas l'embout du nettoyeur de surface lorsque celui-ci est sous tension.

2.3 PROTECTION DE L'ENVIRONNEMENT

	Le matériau d'emballage peut être recyclé. Ne jetez pas l'emballage avec les ordures ménagères mais prévoyez plutôt un recyclage approprié.
	Les anciens appareils renferment des matériaux précieux qui peuvent être recyclés. Veuillez organiser un recyclage approprié des appareils. Veuillez mettre au rebut vos anciens appareils en employant le système de collecte approprié.

3 INSTALLATION

3.1 DÉBALLER LA MACHINE

⚠ AVERTISSEMENT

Assurez-vous d'assembler correctement la machine avant de l'utiliser.

⚠ AVERTISSEMENT

- Si les pièces sont endommagées, n'utilisez pas la machine.
- Si vous n'avez pas toutes les pièces, n'utilisez pas la machine.
- Si les pièces sont endommagées ou manquantes, communiquez avec le centre de service.

1. Ouvrez l'emballage.
2. Lisez la documentation contenue dans la boîte.
3. Retirez toutes les pièces non assemblées de la boîte.
4. Retirez la machine de sa boîte.
5. Jetez la boîte et l'emballage en respectant les règlements locaux.

3.2 INSTALLER LE NETTOYEUR DE SURFACE

Note : Fixez le nettoyeur de surface sur la lance à raccord rapide 1/4 pouce haute pression.

1. Tirez en arrière le collier à raccord rapide sans le relâcher.

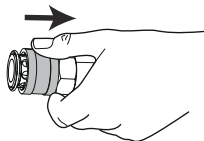

2. Poussez le nettoyeur de surface en place.

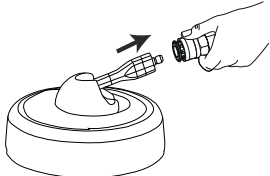

3. Relâchez le collier à raccord rapide pour fixer le nettoyeur de surface.

4 OPERATION

⚠ AVERTISSEMENT

Make sure that all the connections are tight and have no leakage before operation.

4.1 DÉMARRER LA MACHINE

1. Une fois le nettoyeur de surface installé, connectez le flexible sur le nettoyeur à pression

selon la description du manuel de votre nettoyeur à pression.

2. Démarrez le nettoyeur à pression selon la description du manuel de votre nettoyeur à pression.
3. Marchez lentement derrière le carter de nettoyage en nettoyant peu à peu.

4.2 CONSEIL D'UTILISATION

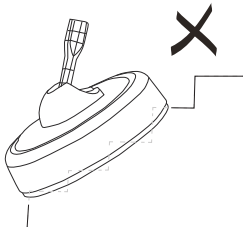

- Ne déroulez pas le cordon d'alimentation sur un rebord. En cours de fonctionnement, NE levez et ne soulevez PAS le nettoyeur de surface d'une surface horizontale lorsque celui-ci est connecté à la lance de pulvérisation.

5 ENTRETIEN

5.1 QUELQUES CONSEILS SUR LE NETTOYAGE

- Il est nécessaire de balayer les surfaces extérieures avant d'utiliser le nettoyeur de surface, cela permettra de ne pas endommager les buses haute pression.
- Le nettoyeur de surface n'est pas adapté au décapage et au récurage.
- En cas de marque en forme de bandes ou de tourbillon, ralentissez la cadence. Si celles-ci persistent, cela indique qu'une ou plusieurs buses sont bouchées. Déconnectez le nettoyeur de surface de la lance de pulvérisation du nettoyeur à haute pression avant tout nettoyage. En utilisant un trombone ou un outil de nettoyage pour buse (non fourni), délogez les objets étrangers pouvant boucher ou réduisant l'efficacité des buses.

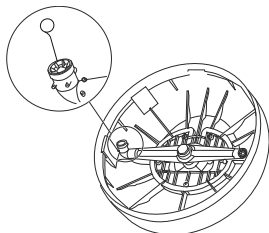

6 DONNÉES TECHNIQUES

Connexion	Fiche d'admission à connexion rapide de 1/4pouce
Largeur de nettoyage	11 po
Pression maximale	2000 PSI
Débit d'eau maximal	1.4 GPM
Température d'eau maximale	104 °F

7 GARANTIE LIMITÉE



Greenworks garantit par la présente ce produit, à l'acheteur original avec preuve d'achat, pour une période de trois (3) ans contre tout défaut de matériaux, de pièces ou de main-d'œuvre. Greenworks, à sa propre discrétion, réparera ou remplacera toutes les pièces défectueuses, dans des conditions normales d'utilisation, sans frais pour le client. Cette garantie n'est valable que pour les appareils qui ont été utilisés à des fins personnelles, qui n'ont pas été loués à des fins industrielles ou commerciales et qui ont été entretenus conformément aux instructions du manuel du propriétaire fourni avec le produit neuf.

ARTICLES NON COUVERTS PAR LA GARANTIE :

1. Toute pièce qui est devenue inopérante en raison d'une mauvaise utilisation, d'une utilisation commerciale, d'un abus, d'une négligence, d'un accident, d'un entretien inapproprié ou d'une modification; ou

2. L'appareil, s'il n'a pas été utilisé et/ou entretenu conformément au manuel du propriétaire; ou
3. Usure normale;
4. Articles d'entretien courant tels que lubrifiants, affûtage des lames;
5. Détérioration normale du fini extérieur due à l'utilisation ou à l'exposition.

ASSISTANCE TÉLÉPHONIQUE :

Le service de garantie est accessible en appelant notre ligne d'assistance téléphonique sans frais, au 1-888-909-6757.

FRAIS DE TRANSPORT :

Les frais de transport pour le déplacement de tout équipement motorisé ou accessoire sont à la charge de l'acheteur. Il incombe à l'acheteur de payer les frais de transport pour toute pièce retournée pour remplacement en vertu de la présente garantie, à moins qu'un tel retour soit demandé par écrit par Greenworks.

Adresse aux États-Unis :

Greenworks Tools

P.O. Box 1238

Mooresville, NC 28115

Adresse au Canada :

Greenworks Tools Canada Inc.

P.O. Box 93095, Newmarket, Ontario

L3Y 8K3

1	Descripción.....	12	3.2	Instalación del limpiador de superficies.....	13
1.1	Finalidad.....	12	4	Operation.....	13
1.2	Perspectiva general.....	12	4.1	Puesta en marcha de la máquina.....	13
2	Advertencias generales de seguridad para herramientas eléctricas.....	12	4.2	Consejo de funcionamiento.....	13
2.1	Instrucciones de seguridad.....	12	5	Mantenimiento.....	13
2.2	Símbolos en el producto.....	12	5.1	Consejos para la limpieza.....	13
2.3	Protección medioambiental.....	12	6	Datos técnicos.....	14
3	Instalación.....	12	7	Garantía limitada.....	14
3.1	Desembalaje de la máquina.....	12			

1 DESCRIPCIÓN

1.1 FINALIDAD

este limpiador de superficies se puede utilizar en diversos materiales, incluyendo plástico, hormigón, baldosas, piedra natural, y otros.

1.2 PERSPECTIVA GENERAL

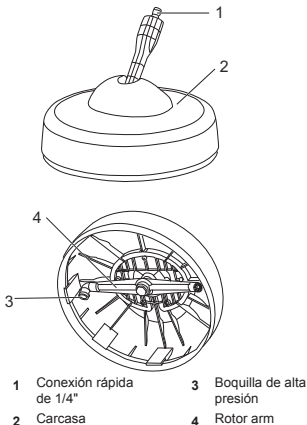

2 ADVERTENCIAS GENERALES DE SEGURIDAD PARA HERRAMIENTAS ELÉCTRICAS



AVISO

Cuando utilice este producto, deben seguirse siempre precauciones básicas, incluidas las siguientes:

Guardé todas las advertencias e instrucciones para su consulta posterior.

2.1 INSTRUCCIONES DE SEGURIDAD



AVISO

Lea y cumpla estas instrucciones de funcionamiento originales antes del primer uso y consérvelas para su uso posterior o para los siguientes propietarios.

- Lea las instrucciones de seguridad de su limpiador a presión.

- Asegúrese de que no haya personas en las inmediaciones del cabezal de limpieza.
- Apague el limpiador a presión cuando termine de limpiar.
- La temperatura máxima del agua es de 104 °F (40 °C) (lea las instrucciones de su limpiador a presión).
- Lleve protección ocular con protectores laterales marcada para cumplir la ANSI Z87.1 cuando utilice este equipo.
- Después del uso o antes de realizar tareas de servicio, desconecte siempre el limpiador de superficies de la varilla pulverizadora del limpiador a presión.
- Utilice un paño húmedo y limpie el limpiador de superficies tras el uso.

2.2 SÍMBOLOS EN EL PRODUCTO

Símbolo	Explicación
	No sujete el borde del limpiador de superficies cuando esté encendido.

2.3 PROTECCIÓN MEDIOAMBIENTAL

	El material de embalaje puede reciclarse. No deseche el embalaje en la basura ordinaria. Debe planificarse su correcto reciclaje.
	Los aparatos viejos contienen materiales valiosos que pueden reciclarse. Planifique el correcto reciclaje de los aparatos. Deseche los aparatos viejos utilizando el sistema de recogida adecuado.

3 INSTALACIÓN

3.1 DESEMBALAJE DE LA MÁQUINA



AVISO

Asegúrese de montar correctamente la máquina antes del uso.



AVISO

- Si las piezas presentan daños, no utilice la máquina.
- Si no tiene todas las piezas, no utilice la máquina.
- Si faltan piezas o hay piezas dañadas, hable con el centro de servicio.

1. Abra el embalaje.
2. Lea la documentación que se encuentra en la caja.
3. Retire todas las piezas sin montar de la caja.
4. Retire la máquina de la caja.
5. Deseche la caja y el embalaje de conformidad con los reglamentos locales.

3.2 INSTALACIÓN DEL LIMPIADOR DE SUPERFICIES

Nota: fije el limpiador de superficies a la varilla pulverizadora de alta presión con conexión rápida de 1/4".

1. Lleve hacia atrás y sostenga el collarín de conexión rápida.

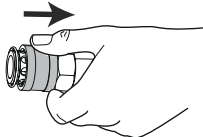

2. Empuje el limpiador de superficies en su posición.

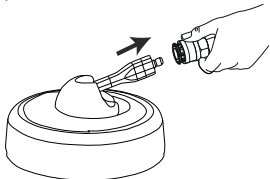

3. Suelte el collarín de conexión rápida para fijar el limpiador de superficies.

4 OPERATION



AVISO

Make sure that all the connections are tight and have no leakage before operation.

4.1 PUESTA EN MARCHA DE LA MÁQUINA

1. Una vez instalado el limpiador de superficies, conecte la manguera al limpiador a presión como se describe en el manual del limpiador a presión.
2. Ponga en marcha el limpiador a presión como se describe en el manual del limpiador a presión.
3. Camine lentamente detrás de la plataforma de limpieza, limpiando a medida que avanza.

4.2 CONSEJO DE FUNCIONAMIENTO

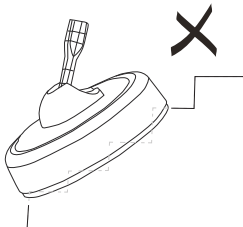

- No pase por esquinas sueltas. NO levante o incline el limpiador de superficies desde una superficie horizontal mientras que esté conectado a la pistola de rociado durante el funcionamiento.

5 MANTENIMIENTO

5.1 CONSEJOS PARA LA LIMPIEZA

- Las superficies exteriores deben barrerse antes de utilizar el limpiador de superficies para evitar dañar las boquillas de alta presión.
- El limpiador de superficies no es adecuado para restregar o cepillar.
- Si aparecen franjas o marcas con forma de espiral avance más lentamente. Si sigue habiendo franjas o espirales es posible que las boquillas del limpiador de superficies estén obstruidas. Desconecte el limpiador de superficies de la varilla de rociado de limpieza a presión antes de realizar el mantenimiento. Utilizando un clip estirado o una herramienta para limpiar boquillas (no incluida) libere el material que está obstruyendo o restringiendo la boquilla.

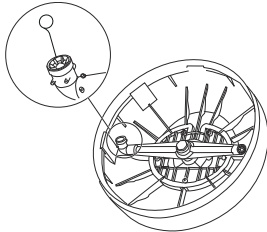

6 DATOS TÉCNICOS

Conexiones	1/4 ".enchufe de conexión rápida
Ancho de cubierta	11 "
Presión máxima	2000 PSI
Flujo de agua máximo	1.4 GPM
Temperatura máxima del agua	104 °F

comprador pagar los costes de transporte de cualquier pieza enviada para su sustitución bajo esta garantía, a menos que dicha devolución sea solicitada por escrito por Greenworks.

Dirección en EE.UU.: Dirección en Canadá:

Greenworks Tools Greenworks Tools Canada, Inc.

P.O. Box 1238 P.O. Box 93095, Newmarket, Ontario

Mooreville, NC 28115 L3Y 8K3

7 GARANTÍA LIMITADA



Por la presente Greenworks garantiza este producto, al comprador original con el comprobante de compra, durante un periodo de tres (3) años frente a defectos en materiales, piezas o mano de obra. A su entera discreción Greenworks reparará o sustituirá cualquiera y todas las piezas que resulten ser defectuosas, con un uso normal, sin coste alguno para el cliente. Esta garantía es válida únicamente para unidades que se hayan utilizado para uso personal que no han sido compradas o alquiladas para uso industrial/comercial y cuyo mantenimiento se ha realizado de acuerdo con las instrucciones del manual del propietario suministrado con el producto nuevo.

ARTÍCULOS NO CUBIERTOS POR LA GARANTÍA:

1. Cualquier pieza que no funcione debido a mal uso, uso comercial, abuso, negligencia, accidente, mantenimiento inadecuado o alteración; o
2. La unidad, si no ha sido utilizada o mantenida de acuerdo con el manual del propietario; o
3. Desgaste normal;
4. Artículos de mantenimiento de rutina tales como lubricantes, afilado de cuchillas;
5. Deterioro normal del acabado exterior debido al uso o la exposición.

LÍNEA DE ASISTENCIA TELEFÓNICA:

Puede contactar con el servicio de garantía llamando a nuestra línea de asistencia telefónica gratuita a 1-888-909-6757.

COSTES DE TRANSPORTE:

Los costes de transporte por el desplazamiento de cualquier unidad o accesorio de equipos eléctricos son responsabilidad del comprador. Es responsabilidad del

www.greenworkstools.com



greenworks[®]

P0805130-00 Rev B1