

| | | |
|----|-------------|----------------------|
| EN | LAWN MOWER | OPERATOR MANUAL |
| FR | TONDEUSE | MANUEL D'UTILISATION |
| ES | CORTACÉSPED | MANUAL DEL OPERADOR |

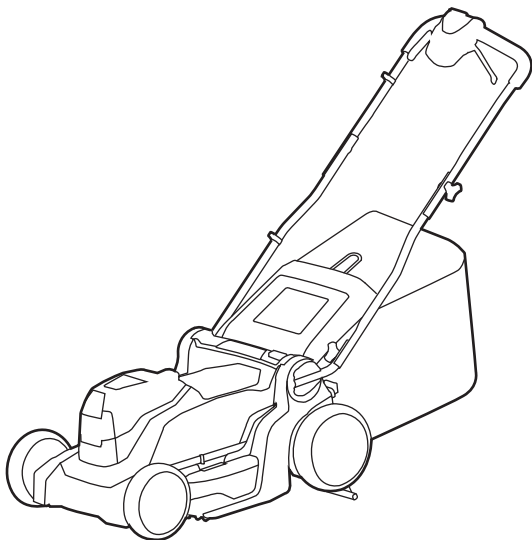

| | | | | | |
|----------|--|----------|-----------|---|-----------|
| 1 | Introduction..... | 4 | 4.7 | Start the product..... | 10 |
| 1.1 | Product description..... | 4 | 4.8 | Stop the product..... | 10 |
| 1.2 | Intended use..... | 4 | 4.9 | Recommendations for effective lawn mowing..... | 10 |
| 1.3 | Overview..... | 4 | 5 | Maintenance..... | 11 |
| 1.4 | Symbols on the product..... | 4 | 5.1 | Maintenance schedule..... | 11 |
| 1.5 | California Proposition 65..... | 4 | 5.2 | General inspection..... | 11 |
| 2 | Safety..... | 4 | 5.3 | Clean the product..... | 11 |
| 2.1 | Safety definitions..... | 4 | 5.4 | Clean the battery and battery charger..... | 12 |
| 2.2 | Lawnmower safety warnings..... | 5 | 5.5 | Examine the cutting equipment.... | 12 |
| 2.3 | Safety features on the product..... | 7 | 6 | Transportation, storage, and disposal..... | 14 |
| 2.4 | Check the cutting deck..... | 7 | 6.1 | Set the product in vertical storage position..... | 14 |
| 2.5 | Check the grass bag..... | 7 | 6.2 | Transportation..... | 14 |
| 2.6 | Check the blade activation lever.... | 7 | 6.3 | Disposal of the battery, battery charger, and product..... | 15 |
| 2.7 | Battery safety..... | 7 | 7 | Troubleshooting..... | 16 |
| 2.8 | Battery charger safety..... | 7 | 8 | Technical data..... | 16 |
| 2.9 | Safety instructions for maintenance..... | 7 | 9 | The recommended ambient temperature range..... | 17 |
| 3 | Assembly..... | 7 | 10 | Limited warranty..... | 17 |
| 3.1 | Install the lower handle..... | 8 | 10.1 | Items not covered by warranty..... | 17 |
| 3.2 | Install the upper handle | 8 | 10.2 | Helpline..... | 17 |
| 3.3 | Grass bag assembly..... | 8 | 10.3 | Shipping..... | 17 |
| 4 | Operation..... | 8 | | | |
| 4.1 | Before using the product..... | 8 | | | |
| 4.2 | Set the cutting height..... | 9 | | | |
| 4.3 | Use the product with grass bag..... | 9 | | | |
| 4.4 | Switch to mulching mode..... | 9 | | | |
| 4.5 | Mowing without a grass bag or mulch plug..... | 9 | | | |
| 4.6 | Connect the batteries to the product..... | 9 | | | |

1 INTRODUCTION

1.1 PRODUCT DESCRIPTION

This product is a battery-powered lawn mower that features a mulching function and is equipped with a detachable grass bag.

We are committed to continuously improving our products, and reserve the right to modify the design and appearance without prior notice.

1.2 INTENDED USE

This product is designed to cut and mulch different kinds of grass and weeds. It should not be used for any other tasks.

1.3 OVERVIEW

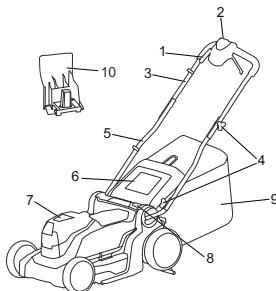

- 1 Blade activation lever
- 2 Start button
- 3 Upper handle
- 4 Knob
- 5 Lower handle
- 6 Rear discharge door
- 7 Battery door
- 8 Height adjustment button
- 9 Grass bag
- 10 Mulch plug

1.4 SYMBOLS ON THE PRODUCT

| Symbol | Explanation |
|--------|---------------------------------------|
| | Precautions that involve your safety. |

| Symbol | Explanation |
|--------|--|
| | To reduce the risk of injury, user must read instruction manual. |
| | Danger — Keep hands and feet away. |
| | WARNING — Beware of thrown objects — keep bystanders away. |
| | |
| | |
| | WARNING — Keep hand and feet away from the blades. |
| | |
| | WARNING — Disconnect all batteries before maintenance. |
| | |

1.5 CALIFORNIA PROPOSITION 65

WARNING

THIS PRODUCT CONTAINS OR EMITS A CHEMICAL KNOWN TO THE STATE OF CALIFORNIA TO CAUSE CANCER OR BIRTH DEFECTS OR OTHER REPRODUCTIVE HARM.

2 SAFETY

2.1 SAFETY DEFINITIONS

Warnings, cautions, and notes are used to point out especially important parts of the manual.

 **WARNING**

THERE IS A RISK OF INJURY OR DEATH FOR THE OPERATOR OR BYSTANDERS, IF THE INSTRUCTIONS IN THE MANUAL ARE NOT OBEYED.

 **CAUTION**

THERE IS A RISK OF DAMAGE TO THE PRODUCT, OTHER MATERIALS, OR THE ADJACENT AREA, IF THE INSTRUCTIONS IN THE MANUAL ARE NOT OBEYED.

Note: Used to give more information that is necessary in a given situation.

2.2 LAWNMOWER SAFETY WARNINGS

 **WARNING**

Read all safety warnings, instructions, illustrations and specifications provided with this lawnmower. *Failure to follow all instructions listed below may result in electric shock, fire and/or serious injury.*

Save all warnings and instructions for future reference.

1) Work area safety

- a) To avoid bystander contact with the moving blade or a thrown object injury, keep the area of operation clear of all bystanders, particularly small children. *Stop the lawnmower and any attachment(s) if anyone enters the area. Contact with the moving blade or thrown objects may result in serious personal injury or death.*
- b) Only operate the lawnmower in daylight or good artificial light. *Dark areas invite accidents.*
- c) Do not operate lawnmowers in explosive atmospheres, such as in the presence of flammable liquids, gases or dust. *Lawnmowers create sparks which may ignite the dust or fumes.*
- d) Do not use the lawnmower in bad weather conditions, especially when there is a risk of lightning. *This decreases the risk of being struck by lightning.*
- e) Thoroughly inspect the area where the lawnmower is to be used and remove all stones, sticks, wires, bones, and other foreign objects. *Thrown objects can cause personal injury.*

2) Electrical safety

- a) Do not expose the lawnmower to rain or wet conditions. *Water entering a lawnmower may increase the risk of electric shock.*

3) Personal safety

- a) Use personal protective equipment. Always wear eye protection. *Protective equipment will reduce personal injuries.*
 - b) Dress properly. Do not wear loose clothing or jewelry. *Keep your hair and clothing away from moving parts. Loose clothes, jewelry or long hair can be caught in moving parts.*
 - c) While operating the lawnmower, always wear long trousers. *Exposed skin increases the likelihood of injury from thrown objects.*
 - d) While operating the lawnmower, always wear non-slip and protective footwear. *Do not operate the lawnmower when barefoot or wearing open sandals. This reduces the chance of injury to the feet from contact with the moving blade.*
 - e) Prevent unintentional starting. *Ensure the switch is in the off-position before connecting to power source and/or batteries, picking up or carrying the lawnmower. Carrying a lawnmower with your finger on the switch or energizing a lawnmower that has the switch on invites accidents.*
 - f) Remove any adjusting key or wrench before turning the lawnmower on. *A wrench or a key left attached to a rotating part of the lawnmower may result in personal injury.*
 - g) Keep proper footing and balance at all times. *This enables better control of the lawnmower in unexpected situations.*
 - h) Stay alert, watch what you are doing and use common sense when operating a lawnmower. *Do not use a lawnmower while you are tired or under the influence of drugs, alcohol or medication. A moment of inattention while operating a lawnmower may result in serious personal injury.*
 - i) Do not let familiarity gained from frequent use of lawnmower allow you to become complacent and ignore lawnmower safety principles. *A careless action can cause severe injury within a fraction of a second.*
 - j) To avoid operator blade contact or a thrown object injury, stay in the operator zone behind the lawnmower handles. *Blade contact or thrown objects may result in serious personal injury.*
 - k) Do not touch blades and other hazardous moving parts while they are still in motion. *This reduces the risk of injury from moving parts.*
- ### 4) Lawnmower use and care
- a) Use the lawnmower and accessories in accordance with these instructions, taking into account the working conditions and the work to be performed. *Use of the lawnmower for operations different from those intended may result in a hazardous situation.*
 - b) Before using the lawnmower, always visually inspect to see that the blade(s) and the blade assembly are properly secured and not worn

or damaged. Loose, worn, or damaged parts may increase the risk of injury.

c) Keep guards and other safety devices in place, properly mounted, and in working order. A guard or other safety device that is loose, damaged, or is not functioning correctly may result in personal injury.

d) Keep all cooling air inlets clear of debris. Blocked air inlets and debris may result in overheating or risk of fire.

e) Do not use the lawnmower if the switch does not turn it on and off. Any lawnmower that cannot be controlled with the switch is dangerous and must be repaired.

f) Do not operate the lawnmower in wet grass. Walk, never run. This reduces the risk of slipping and falling which may result in personal injury.

g) Do not operate the lawnmower on excessively steep slopes. This reduces the risk of loss of control, slipping and falling which may result in personal injury.

h) Do not force the lawnmower. Use the correct lawnmower for your application. The correct lawnmower will do the job better and safer at the rate for which it was designed.

i) Be aware of the mower and attachment discharge direction and do not point the mower discharge at anyone. Thrown objects can cause personal injury.

j) Use extreme caution when reversing or pulling the lawnmower towards you. Always be aware of your surroundings. This reduces the risk of tripping during operation.

k) When working on slopes, always be sure of your footing, always work across the face of slopes, never up or down, and exercise extreme caution when changing direction. This reduces the risk of loss of control, slipping and falling which may result in personal injury.

l) Disconnect the disabling device and/or remove all battery packs, if removable, from the lawnmower before making any adjustments, changing accessories, or storing the lawnmower. Such preventive safety measures reduce the risk of starting the lawnmower accidentally.

m) Keep handles and grasping surfaces dry, clean and free from oil and grease. Slippery handles and grasping surfaces do not allow for safe handling and control of the lawnmower in unexpected situations.

n) Check the grass bag frequently for wear or deterioration. A worn or damaged grass bag may increase the risk of personal injury.

o) Before removing the grass bag, turn off the motor and wait until the blade(s) comes to a complete stop. The cutting blade(s) continues to

rotate after the blade control is released. Never place any part of the body in the blade(s) area until you are certain the motor is off and the blade(s) has stopped rotating. Contact with the moving cutting blade(s) may result in serious personal injury.

p) Before unclogging the chute, turn off the motor, wait until the blade(s) comes to a complete stop, disconnect the disabling device and/or remove all batteries, if removable. The cutting blade(s) continues to rotate after the blade control is released. Never place any part of the body in the blade(s) area until you are certain the motor is off and the blade(s) has stopped rotating. Contact with the moving cutting blade(s) may result in serious personal injury.

q) Before cleaning or inspecting the lawnmower, turn off the motor, wait until the blade(s) comes to a complete stop, disconnect the disabling device and/or remove all batteries, if removable. Accidental contact with the moving blade and moving parts may result in personal injury.

r) Maintain the lawnmower and accessories. Check for misalignment or binding of moving parts, breakage of parts and any other condition that may affect the lawnmower's operation. If damaged, have the lawnmower repaired before use. Many accidents are caused by poorly maintained lawnmowers.

s) Store idle lawnmowers out of the reach of children and do not allow persons unfamiliar with the lawnmower or these instructions to operate the lawnmower. Lawnmowers are dangerous in the hands of untrained users.

5) Battery lawnmower use and care

a) Use lawnmowers only with specifically designated battery packs. Use of any other battery packs may create a risk of injury and fire.

b) Recharge only with the charger specified by the manufacturer. A charger that is suitable for one type of battery pack(s) may create a risk of fire when used with another battery pack(s).

c) Follow all charging instructions and do not charge the battery pack(s) or lawnmower outside the temperature range specified in the instructions. Charging improperly or at temperatures outside the specified range may damage the battery and increase the risk of fire.

d) Do not use a battery pack or lawnmower that is damaged or modified. Damaged or modified batteries may exhibit unpredictable behavior resulting in fire, explosion or risk of injury.

e) Do not expose a battery pack(s) or lawnmower to fire or excessive temperature. Exposure to fire or temperature above 265°F (130°C) may cause explosion.

f) Under abusive conditions, liquid may be ejected from the battery(ies); avoid contact. If contact accidentally occurs, flush with water. If liquid

contacts eyes, additionally seek medical help. Liquid ejected from the battery(ies) may cause irritation or burns.

g) When battery packs are not in use, keep them away from other metal objects, like paper clips, coins, keys, nails, screws or other small metal objects that can make a connection from one terminal to another. Shorting the battery terminals together may cause burns or a fire.

6) Service

a) Have your lawnmower serviced by a qualified repair person using only identical replacement parts. This will ensure that the safety of the lawnmower is maintained. Use of parts which do not meet the original equipment specifications may lead to improper performance and compromise safety.

b) Never service damaged battery packs. Service of battery packs should only be performed by the manufacturer or authorized service providers.

2.3 SAFETY FEATURES ON THE PRODUCT



WARNING

CAREFULLY READ AND UNDERSTAND THE SAFETY PRECAUTIONS BELOW BEFORE USING THE PRODUCT.

- Ensure that the safety hardware on the product is functioning properly before use.
- Regularly inspect the safety hardware, and if any defects are found, please contact your nearest service center immediately.

2.4 CHECK THE CUTTING DECK

The cutting deck is designed to reduce vibrations in the product and minimize the risk of injury from the blade.

- To ensure safe operation of the mower, it's important to inspect the cutting deck for any damages, such as cracks.

2.5 CHECK THE GRASS BAG

The grass bag wears during operation, so it is important to inspect it regularly for damages such as tears or holes. If there is any damage, replace it immediately with a grass bag approved by the manufacturer.

2.6 CHECK THE BLADE ACTIVATION LEVER

- The blade activation lever starts the motor. When the lever is released, the motor stops.
- It's important to perform regular checks on the blade activation lever. To do this, power on the motor and then release the lever. If the motor doesn't stop within 3 seconds, there may be an issue with the

lever. And it's recommended to have an approved service center adjust the lever.

2.7 BATTERY SAFETY

Refer to the Battery Operator Manual for warning instructions before you use the product.

2.8 BATTERY CHARGER SAFETY

Refer to the Battery Charger Operator Manual for warning instructions before you use the product.

2.9 SAFETY INSTRUCTIONS FOR MAINTENANCE

- To prevent accidental start during maintenance, always turn off the product and remove the battery(ies) and safety key. Wait for at least 5 seconds before starting any maintenance work.
- Follow the maintenance instructions correctly to increase the product's lifetime and reduce the risk of accidents. Professional repairs must be done by a technician at an approved service center.
- Only perform the maintenance tasks listed in the operator's manual. Any other maintenance work should be done by a technician.
- Wear heavy-duty gloves when using the cutting equipment to prevent injuries from the sharp blade.
- Keep the cutting edges clean and sharp for optimal and safe performance.
- If you are experiencing difficulties with maintenance, have a service technician conduct regular inspections of the product and make any necessary adjustments and repairs.
- Replace any damaged, worn, or broken parts immediately.
- Follow the manufacturer's instructions when changing accessories. Only use accessories approved by the manufacturer.
- When not in use, store the product, battery, and battery charger in a dry, indoor, and locked area. Keep the product, battery, and battery charger out of the reach of children and unauthorized persons.

Save these instructions

3 ASSEMBLY

This section describes how to assemble and adjust the product.



WARNING

Do not use parts or accessories that are not recommended by the manufacturer.



WARNING

Ensure that all parts are properly assembled before inserting the battery.

⚠ WARNING

Read and understand the safety chapter and the assembly instructions before you assemble the product.

3.1 INSTALL THE LOWER HANDLE

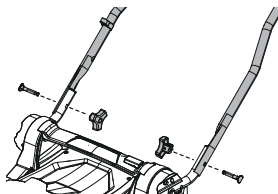

1. On one side of the mower, align the holes in the lower handle and the bent rod on the mower.
2. Insert the handle bolt into the hole on the lower handle and through the bent rod until the bolt head sits flush against the lower handle.
3. Tighten the knob onto the handle bolt by rotating clockwise until it is tight and the lower handle is secure to the bent rod.
4. Repeat this process on the other side of the mower with the second lower handle.

⚠ WARNING

DO NOT MAKE DAMAGE TO THE CABLES WHEN YOU INSTALL THE HANDLE.

3.2 INSTALL THE UPPER HANDLE

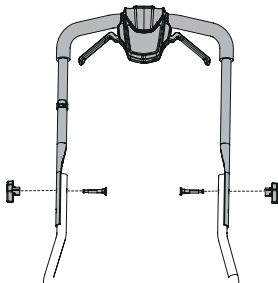

1. Align the desired mounting holes in the upper handles with the holes in the lower handles for ideal operating height.

2. On one side, insert the handle bolt into the lower handle holes and through the upper handle. Bolt head should be flush with the lower handle.
3. Tighten the knob onto the handle bolt by rotating clockwise until it is tight and the upper handle is secure to the lower handle.
4. Repeat this process on the other side of the mower with the second handle bolt and knob.

3.3 GRASS BAG ASSEMBLY

If the grass bag in the package is separated from its support frame, please install the grass bag onto the grass bag frame. Take the rubber grooved ends on the grass bag and secure them over the appropriate sections on the grass bag frame.

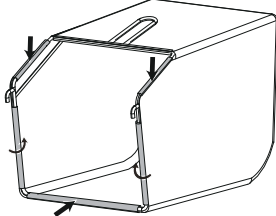

4 OPERATION

This section describes how to operate the product.

⚠ WARNING

Carefully read and understand the safety chapter and operation instructions before you operate the product.

4.1 BEFORE USING THE PRODUCT

4.1.1 CONNECT THE BATTERY CHARGER

1. Connect the battery charger to the proper voltage and frequency that is specified on the rating plate.
2. Refer to the Battery Charger Operator Manual for information about how to use the battery charger.

4.1.2 CHARGE THE BATTERY

Refer to the Battery Charger Operator Manual for information about how to use the battery charger.

4.1.3 BATTERY INFORMATION

Refer to the Battery Operator Manual for information about how to use the battery.

4.2 SET THE CUTTING HEIGHT

This lawn mower has six different cutting height settings. The cutting height indicator, located on the side of the deck, reflects the cutting height. A lower number indicates a shorter cutting height, while a higher number indicates a taller cutting height.

1. To raise the cutting height, push the height adjustment button and lift the deck until you reach the desired height marked by the cutting height indicator.

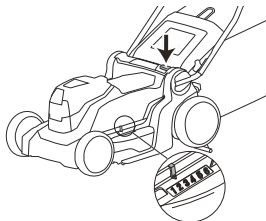

2. To lower the cutting height, push the height adjustment button and lower the deck until you reach the desired height setting marked by the cutting height indicator.

4.3 USE THE PRODUCT WITH GRASS BAG

1. Lift the rear door and remove the mulch plug.
2. Hold the grass bag by its handle and attach it securely to the mower by placing the bag frame rods onto the rear mounting hooks on the mower.

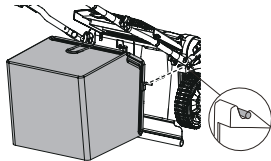

3. Lower the rear door so that it rests on top of the grass bag frame.

4.4 SWITCH TO MULCHING MODE

Mulching mode cuts grass clippings into smaller pieces and disperses them back onto the lawn. The smaller grass clippings break down and provide natural fertilizer for the lawn. This mode eliminates the need to collect and dispose of grass clippings, making mowing more efficient and environmentally friendly.

1. Lift the rear door and remove the grass bag, if it is installed.
2. Insert the mulch plug into the rear grass chute.

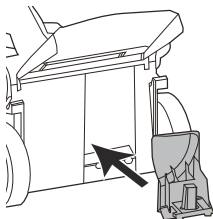

3. Close the rear door and ensure it is pressing against the mulch plug.

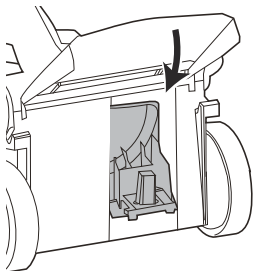

4.5 MOWING WITHOUT A GRASS BAG OR MULCH PLUG

- Examine the rear door to make sure that there are no damages, such as cracks.
- If the mulch plug is installed, remove it.
- Close the rear door before you operate the product.

When you operate the product, the grass clippings will discharge below the rear cover.

4.6 CONNECT THE BATTERIES TO THE PRODUCT

1. Open the battery door.
2. Align the ribs on the batteries with the grooves in the battery compartments.
3. Push the batteries into the battery compartments until they lock into place.

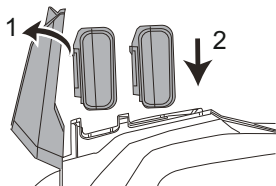

4. When you hear a click, the batteries are installed.
5. Close the battery door.

Note: This product requires two 24V batteries to operate.

4.7 START THE PRODUCT

1. Press and hold the power button. Then, grasp either of the blade activation levers towards the handlebar to engage the blades.

Note: Complete the two consecutive actions within 5 seconds.

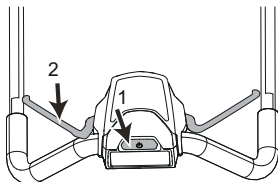

2. Once the product has started, you can release the power button.

4.8 STOP THE PRODUCT

1. Release the blade activation lever(s) to stop the product.
2. Open the battery door.
3. Press the battery release button to remove the batteries.

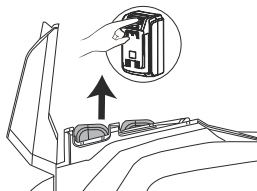

⚠ WARNING

Wait until the blade has completely stopped before restarting the product. Do not quickly turn the product off and on.

4.9 RECOMMENDATIONS FOR EFFECTIVE LAWN MOWING

- Make sure to use a sharp blade while mowing, as a blunt blade can cause an uneven cut and result in grass turning yellow. Additionally, a sharp blade requires less energy compared to a dull one.
- Limit the amount of grass you cut to no more than one-third of its height. Start with a high cutting height setting and adjust it lower as needed after examining the results. If the grass is very long, mow slowly and consider making 2 passes if necessary.
- Vary the cutting direction each time you mow to prevent creating visible lines or stripes in the lawn.
- Keep the rear cover of the mower clean. Accumulation of grass and dirt on the inner side of the cutting cover can reduce the effectiveness of the cut.

5 MAINTENANCE

i IMPORTANT

CAREFULLY READ AND UNDERSTAND THE SAFETY REGULATIONS AND THE MAINTENANCE INSTRUCTIONS BEFORE YOU CLEAN, REPAIR, OR DO ANY MAINTENANCE ON THE PRODUCT (REFERENCE SAFETY REGULATIONS AND MAINTENANCE INSTRUCTIONS).

⚠ WARNING

- REMOVE BATTERY OR BATTERIES FROM THE PRODUCT BEFORE YOU DO ANY MAINTENANCE.
- FAILURE TO FOLLOW PROPER MAINTENANCE SERVICE, USING THIRD-PARTY REPLACEMENT PARTS, OR MODIFYING/REMOVING COMPONENTS CAN RESULT IN INJURY TO THE USER.

5.1 MAINTENANCE SCHEDULE

The maintenance intervals are calculated from daily use of the product. The intervals change if the product is not used daily.

| | Each use | Monthly | Each season |
|---|----------|---------|-------------|
| Perform a general inspection of the product. | x | | |
| Clean the product. | x | | |
| Ensure that safety devices are not defective. | x | | |
| Inspect the cutting equipment. | x | | |
| Inspect the cutting deck. | x | | |
| Check that the power button is working correctly and not defective. | x | | |
| Examine the battery for any damage. | x | | |
| Ensure that the battery is charging properly. | x | | |
| Check that the release buttons are working properly and that the battery locks into the product securely. | x | | |
| Inspect the battery charger for any damage and ensure it is operating correctly. | | x | |
| Check the connections between the battery and the product, as well as the connection between the battery and the battery charger. | | | x |

5.2 GENERAL INSPECTION

- Check and tighten all nuts and bolts on the product.
- Make sure to properly route and secure all cables to prevent them from being damaged.

5.3 CLEAN THE PRODUCT

- Replace any worn or damaged parts.
- Clean the product after each use with water, neutral detergent, and a soft cloth.
- Do not use a hose to spray the unit. Instead, wipe it down with damp cloths.



CAUTION

- KEEP WATER AWAY FROM BATTERY COMPARTMENT WHILE WASHING TO AVOID DAMAGING THE ELECTRICAL COMPONENTS.
- DO NOT CLEAN WITH ALCOHOL, GASOLINE, ACETONE, OR OTHER CORROSIVE/VOLATILE SOLVENTS. THESE SUBSTANCES MAY DAMAGE THE EXTERNAL AND INTERNAL STRUCTURE OF YOUR PRODUCT.
- DO NOT RUB WITH SANDPAPER OR METAL BRUSH.

5.4 CLEAN THE BATTERY AND BATTERY CHARGER



WARNING

DO NOT clean the battery or the battery charger with water.

- Make sure that the battery and the battery charger are clean and dry before you insert the battery into the battery charger.
- Clean the battery terminals with a soft and dry cloth.
- Clean the surface of the battery and the battery charger with a soft and dry cloth.

5.5 EXAMINE THE CUTTING EQUIPMENT



WARNING

TO PREVENT ACCIDENTAL START, ALWAYS REMOVE THE BATTERY AND WAIT FOR AT LEAST 5 SECONDS.



WARNING

WEAR HEAVY-DUTY PROTECTIVE GLOVES WHEN PERFORMING MAINTENANCE ON THE CUTTING EQUIPMENT. THE BLADE IS SHARP AND INJURIES CAN EASILY OCCUR.

Note: Make sure that both handlebar bent rods are properly inserted into the mounting brackets at the base of the mower. Ensure the bent rods are in the same position.

- Examine the cutting equipment for damage or cracks. Always replace damaged cutting equipment.
- Inspect the blade to see if it is damaged or blunt.

5.5.1 MOWER BLADE REPLACEMENT



WARNING

SECURELY LOCK THE BLADE IN PLACE USING A WOODEN BLOCK TO PREVENT ANY POTENTIAL HARM TO YOUR FINGERS WHEN REPLACING THE BLADE. THE BLADE CAN BE MOVED WHEN THE MOTOR IS OFF AND FINGERS CAN BECOME TRAPPED BETWEEN THE BLADE AND STATIONARY PARTS.

Remove the Used Blade

1. Secure the blade using a wooden block for stabilization.

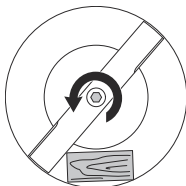

2. Remove the mounting bolt and spacer with a 5/8 Inch (15mm) wrench or socket.
3. Carefully detach the blade and fan.

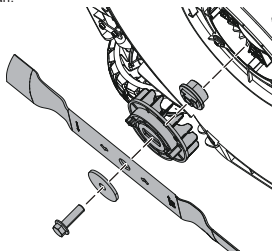

4. Inspect the fan, blade bolt, and base for any damage.
5. Examine the motor shaft to ensure it is not bent or damaged.

Install the New Blade

1. Reinstall the fan, followed by the new blade, positioning the angled ends downward.
2. Ensure that the keyed holes on the blade align with the indentations on the fan.
3. Secure the blade using a wooden block for stabilization. Insert the spacer and tighten the mounting bolt to the recommended torque 24-27 ft.-lbs. (33-37 N.m.).

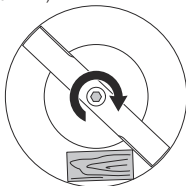

4. Carefully rotate the blade manually to ensure smooth spinning.
5. Start the product and test the blade to verify proper installation. Incorrect installation can result in vibrations or unsatisfactory cutting performance.

6 TRANSPORTATION, STORAGE, AND DISPOSAL

6.1 SET THE PRODUCT IN VERTICAL STORAGE POSITION

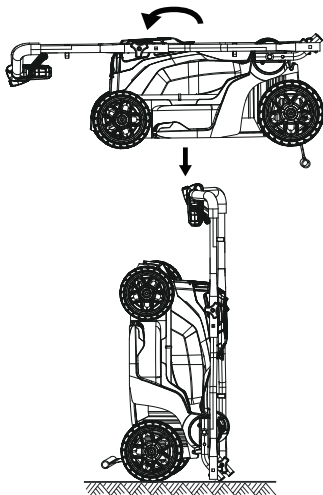

1. Remove the battery pack(s) from the mower.
2. Remove the grass bag if it is installed on the mower.
3. Rotate the lower handle knobs counterclockwise to the unlocked position.
4. Rotate the handle assembly forward and down to the storage position and then rotate the lower handle knobs clockwise to secure.
5. Lift the mower by the upper handles into the vertical storage position.

Note: Mower can also be stored flat with the upper handle section folded down. Just rotate the upper handle knobs counterclockwise to loosen and then rotate the upper handles over the lower handles and back towards the rear of the mower.

6.2 TRANSPORTATION

- Any removable (electronic) parts, such as the charger and battery, should always be disconnected before transport.
- Avoid transporting the product in bad weather conditions.
- Make sure to adequately cover any exposed electronic parts if transportation in adverse weather conditions is unavoidable.
- High speeds, along with wind and rain, may force moisture into the electronic components, which can lead to temporary malfunctions or permanent defects.
- In case of malfunction occurring after transport in such conditions, remove the battery and allow all parts to air-dry when you reach your destination.

6.3 DISPOSAL OF THE BATTERY, BATTERY CHARGER, AND PRODUCT

Symbols on the product or the package of the product mean that the product is not domestic waste. Recycle it at a recycling station for electrical and electronic equipment. This helps to prevent damage to the environment and persons.

Get in touch with your local authorities, domestic waste service, or your dealer for more information about how to recycle your product.

7 TROUBLESHOOTING

| Problem | Possible cause | Solution |
|---|--|---|
| The handle is not in position. | The bolts are not engaged correctly. | Adjust the height of the handle and make sure that the bolts and nuts are aligned correctly. |
| The product does not start. | The battery capacity is low. | Charge the battery. |
| | The blade engagement lever is defective. | Replace blade engagement lever. |
| The product cuts grass unevenly. | The blade height is too low. | Move the wheels to a higher position. |
| The product does not mulch correctly. | Wet grass clippings become tangled in the deck. | Wait until the grass dries before mowing. |
| | The mulch plug is missing. | Install the mulch plug. |
| The product is hard to push. | The grass is too tall, or the blade height is too low. | Increase the blade height. |
| | The grass bag and the blade drags in thick grass. | Empty the grass clippings from the grass bag. |
| There is a high vibration in the product. | The blade is unbalanced and worn. | Replace the blade. |
| | The motor shaft is bent. | <ol style="list-style-type: none"> 1. Stop the motor. 2. Remove the battery. 3. Disconnect the power source. 4. Inspect for damage. 5. Repair the product before you start it again. |
| The product stops during mowing. | The blade height is too low. | Increase the blade height. |
| | The battery is out of power. | Charge the battery. |
| | The grass clippings become tangled in the deck or blade. | Remove the battery and check the deck. |
| | Operation temperature of the product is too high. | Turn off and move to shaded area for 10-15 minutes. |

* If you cannot find the solution to these problems, consult your nearest service center.

8 TECHNICAL DATA

| | |
|--------------------|--------------------------|
| Voltage | 48 (24 X 2) V DC |
| No load speed | 3500 RPM |
| Height adjustments | 1.5" - 3.9" (38 - 98 mm) |
| Functions | 2-in-1 Mulch & Rear Bag |

| | |
|---------------|------------------------------|
| Battery model | PA400 and other BAG series |
| Charger model | AC65WAD and other CAG series |
| IPX | IPX1 |

9 THE RECOMMENDED AMBIENT TEMPERATURE RANGE

| Item | Temperature |
|---------------------------------------|------------------------------|
| Product storage temperature range | 32°F – 113°F (0°C – 45°C) |
| Product operation temperature range | 32°F – 113°F (0°C – 45°C) |
| Battery charging temperature range | 39°F – 104°F (4°C – 40°C) |
| Charger operation temperature range | 39°F – 104°F (4°C – 40°C) |
| Battery storage temperature range | 32°F – 113°F (0°C – 45°C) |
| Battery discharging temperature range | 32°F – 113°F (0°C – 45°C) |

10 LIMITED WARRANTY

Greenworks products and batteries are protected against all defects in materials, parts, or workmanship under normal use for a period of 3 years from the shipping date or in-store purchase date.

At its own discretion, **Greenworks** can opt to repair, replace, substitute with a comparable item, or issue a refund for products that are determined to be defective through normal use or that have been damaged during shipment. Proof of purchase and product registration is required. Replacement of products or parts subject to normal wear and tear is the responsibility of the customer.

This warranty is valid only for units which have been maintained in accordance with the instructions found in the operator manual supplied with the product; and for units which have been registered in one of the following ways:

Online: www.greenworkstools.com

Phone – 1-888-909-6757

If **Greenworks** accepts a return under warranty, you can return the defective or damaged product only after you call our Customer Care team and receive a Return Authorization from **Greenworks**. You will also receive a refund for your original shipping charges, and **Greenworks** will arrange and pay for your return

shipping charges. To request a Return Authorization, please contact us at 1-888-909-6757.

10.1 ITEMS NOT COVERED BY WARRANTY

- Any part that has become inoperative due to misuse, commercial use, abuse, neglect, accident, improper maintenance, or alteration.
- The unit, if it has not been operated and/or maintained in accordance with the operator manual.
- Normal wear, except as noted below:
 - Routine maintenance items such as lubricants.
 - Normal deterioration of the exterior finish due to use or exposure.
 - Any part/product, that has become inoperative due to use with any non-**Greenworks** - branded parts or batteries/chargers.

10.2 HELPLINE

Warranty service is available by calling our toll-free helpline at: 1-888-909-6757.

10.3 SHIPPING

Transportation charges for the movement of any power equipment unit or attachment are the responsibility of the purchaser. It is the purchaser's responsibility to pay transportation charges for any part submitted for replacement under this warranty unless such return is requested in writing by **Greenworks**.

10.3.1 ADDRESS

USA address:

Greenworks North America, LLC
P.O. Box 1238, Mooresville, NC 28115, USA

Canada address:

Greenworks Tools Canada, Inc.
67 Toll Rd., Holland Landing, ON L9N 1H2

Mexico address:

TECNOLOGIA CAMPO Y JARDIN S.A. DE C.V.
ADMINISTRADORES No. 5336 A, COL. ARCOS DE
GUADALUPE, ZAPOPAN, JALISCO, C.P. 45037

| | | |
|---|--|--|
| FR | 1 Introduction..... 19 | 4.5 Tondre sans sac à herbe ni bouchon de paillage.....25 |
| | 1.1 Description du produit..... 19 | 4.6 Branchez les piles au produit.....25 |
| | 1.2 Utilisation conforme..... 19 | 4.7 Démarrage du produit.....26 |
| | 1.3 Présentation..... 19 | 4.8 Arrêt du produit..... 26 |
| | 1.4 Symboles figurant sur la machine..... 19 | 4.9 Recommandations pour une tonte efficace.....26 |
| | 1.5 California Proposition 65..... 19 | |
| | 2 Sécurité.....20 | 5 Entretien..... 27 |
| | 2.1 Définitions de sécurité..... 20 | 5.1 Calendrier d'entretien.....27 |
| | 2.2 Avertissements de sécurité de tondeuse à gazon..... 20 | 5.2 Inspection générale..... 27 |
| | 2.3 Fonctionnalités de sécurité sur le produit..... 22 | 5.3 Nettoyage du produit..... 27 |
| | 2.4 Vérification du carter de coupe..... 22 | 5.4 Nettoyer la batterie et le chargeur de batterie.....28 |
| | 2.5 Vérifiez le bac à herbe..... 22 | 5.5 Examen de l'équipement de coupe..... 28 |
| | 2.6 Vérifier le levier d'activation de la lame..... 23 | |
| | 2.7 Sécurité de batterie.....23 | 6 Transport, entreposage et mise au rebut..... 30 |
| | 2.8 Sécurité du chargeur de batterie.. 23 | 6.1 Placez le produit en position verticale pour le stockage..... 30 |
| 2.9 Instructions de sécurité pour l'entretien..... 23 | 6.2 Transport.....30 | |
| 3 Assemblage.....23 | 6.3 Mise au rebut de la batterie, du chargeur de batterie et du produit.....31 | |
| 3.1 Installez la poignée inférieure..... 23 | | |
| 3.2 Installation de la poignée supérieure24 | 7 Guide de dépannage.....32 | |
| 3.3 Assemblage du bac à herbe arrière.....24 | 8 Données techniques.....32 | |
| 4 Fonctionnement..... 24 | 9 La plage de température ambiante recommandée.....33 | |
| 4.1 Avant d'utiliser le produit.....24 | 10 Garantie limitée..... 33 | |
| 4.2 Réglez la hauteur de coupe.....24 | 10.1 Articles non couverts par la garantie..... 33 | |
| 4.3 Utilisation du produit avec le bac à herbe.....25 | 10.2 Ligne d'assistance téléphonique...33 | |
| 4.4 Passage en mode mulching..... 25 | 10.3 Expédition..... 33 | |

1 INTRODUCTION

1.1 DESCRIPTION DU PRODUIT

Ce produit est une tondeuse à gazon alimentée par batterie, disposant d'une fonction de paillage et équipée d'un bac à herbe amovible.

Nous nous engageons à améliorer continuellement nos produits et nous nous réservons le droit d'en modifier leur conception et leur apparence sans préavis.

1.2 UTILISATION CONFORME

Ce produit est conçu pour la tonte et le mulching de différents types d'herbes et de mauvaises herbes. Il ne doit pas être utilisé pour une quelconque autre tâche.

1.3 PRÉSENTATION

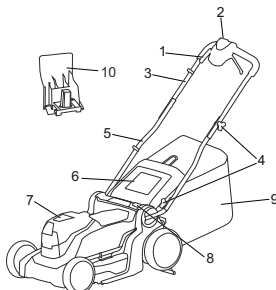

- 1 Levier d'activation de la lame
- 2 Bouton de mise en marche
- 3 Poignée supérieure
- 4 Molette
- 5 Poignée inférieure
- 6 Couvercle de décharge arrière
- 7 Couvercle du compartiment de la batterie
- 8 Bouton de réglage de la hauteur
- 9 Bac à herbe
- 10 Bouchon de paillage

1.4 SYMBOLES FIGURANT SUR LA MACHINE

| Symbole | Explication |
|---------|--|
| | Précautions destinées à assurer la sécurité. |

| Symbole | Explication |
|---------|--|
| | Pour réduire le risque de blessures, l'utilisateur doit avoir lu le manuel d'instructions. |
| | Danger — Maintenez pieds et mains à l'écart. |
| | AVERTISSEMENT — Attention aux projections d'objets — maintenez les badauds à l'écart. |
| | |
| | |
| | AVERTISSEMENT — Maintenez les mains et les pieds à l'écart des lames. |
| | AVERTISSEMENT — Déconnectez toutes les batteries avant la maintenance. |
| | |

1.5 CALIFORNIA PROPOSITION 65

AVERTISSEMENT

CE PRODUIT CONTIENT OU ÉMET UN PRODUIT CHIMIQUE CONNU DANS L'ÉTAT DE CALIFORNIE COMME ÉTANT UNE CAUSE DE CANCER, DE MALFORMATIONS CONGÉNITALES OU D'AUTRES PROBLÈMES DE REPRODUCTION.

2 SÉCURITÉ

2.1 DÉFINITIONS DE SÉCURITÉ

Les avertissements, précautions et notes mettent l'accent sur des parties spécialement importantes du manuel.

AVERTISSEMENT

L'OPÉRATEUR OU LES BADAUDS SONT EXPOSÉS À UN RISQUE DE BLESSURES, PARFOIS MORTELLES, SI LES INSTRUCTIONS DU MANUEL NE SONT PAS RESPECTÉES.

ATTENTION

LE PRODUIT, LE RESTE DU MATÉRIEL OU LA ZONE ADJACENTE EST EXPOSÉ À UN RISQUE DE DOMMAGES SI LES INSTRUCTIONS DU MANUEL NE SONT PAS RESPECTÉES.

Note : Pour un complément d'information nécessaire dans une situation donnée.

2.2 AVERTISSEMENTS DE SÉCURITÉ DE TONDEUSE À GAZON

AVERTISSEMENT

Lisez tous les avertissements de sécurité, instructions, illustrations et spécifications accompagnant cette tondeuse à gazon. *Ne pas respecter les consignes de sécurité et les instructions peut provoquer un choc électrique, un incendie et/ou des blessures graves.*

Conservez tous les avertissements et toutes les instructions pour pouvoir vous y référer ultérieurement.

1) Sécurité de la zone de travail

- Pour éviter tout contact entre un spectateur et la lame en mouvement ou toute blessure due à la projection d'un objet, veillez à ce que la zone de travail ne soit pas occupée par d'autres personnes, en particulier par des enfants en bas âge. Arrêtez la tondeuse et les accessoires si quelqu'un pénètre dans la zone. Le contact avec la lame en mouvement ou des objets projetés peut entraîner des blessures graves, voire mortelles.**
- N'utilisez la tondeuse à gazon qu'à la lumière du jour ou sous une bonne lumière artificielle. Les zones sombres sont propices aux accidents.**
- N'utilisez pas la tondeuse dans des atmosphères explosives, par exemple en présence de liquides, de gaz ou de poussières inflammables. Les tondeuses à gazon produisent**

des étincelles qui peuvent enflammer la poussière ou les fumées.

d) N'utilisez pas la tondeuse à gazon par mauvais temps, en particulier lorsqu'il y a un risque de foudre. Vous diminuerez ainsi le risque d'être frappé par la foudre.

e) Inspectez soigneusement l'endroit où la tondeuse doit être utilisée et enlevez toutes les pierres, bâtons, fils, os et autres objets étrangers. Les objets projetés peuvent provoquer des blessures.

2) Sécurité électrique

a) N'exposez pas la tondeuse à gazon à la pluie ou à l'humidité. L'infiltration d'eau dans la tondeuse à gazon peut augmenter le risque de décharge électrique.

3) Sécurité personnelle

a) Utilisez un équipement de protection individuelle. Portez toujours des lunettes de protection. Un équipement de protection réduira les risques de blessures.

b) Habillez-vous correctement. Ne portez pas de vêtements amples ni de bijoux. Gardez vos cheveux et vos vêtements à l'écart des pièces mobiles. Les vêtements amples, les bijoux ou les cheveux longs peuvent être happés par les pièces en mouvement.

c) Lorsque vous utilisez la tondeuse à gazon, portez toujours un pantalon long. La peau exposée augmente le risque de blessure par des objets projetés.

d) Lorsque vous utilisez la tondeuse à gazon, portez systématiquement des chaussures de protection antidérapantes. N'utilisez pas la tondeuse à gazon si vous êtes pieds nus ou avec des sandales ouvertes. Cela réduit le risque de blessure aux pieds par contact avec la lame en mouvement.

e) Évitez tout démarrage inopiné. Assurez-vous que l'interrupteur est en position d'arrêt avant de connecter la tondeuse à gazon à la source d'alimentation ou aux batteries et quand vous la soulevez ou la transportez. Le transport d'une tondeuse à gazon avec votre doigt sur l'interrupteur ou sa mise sous tension quand l'interrupteur est en position de marche est une invitation aux accidents.

f) Retirez toute clé de serrage ou d'ajustement avant de mettre la tondeuse en marche. Une clé de serrage ou d'ajustement restée sur une pièce rotative de la tondeuse à gazon peut causer des blessures.

g) Gardez toujours une bonne assise et un bon équilibre. Cela permet de mieux contrôler la tondeuse dans des situations inattendues.

h) Restez vigilant, soyez attentif à vos actions et faites preuve de bon sens lorsque vous

utilisez la tondeuse à gazon. *N'utilisez pas une tondeuse à gazon lorsque vous êtes fatigué ou sous l'influence de drogues, d'alcool ou de médicaments. Un moment d'inattention lors de l'utilisation d'une tondeuse à gazon peut entraîner des blessures graves.*

i) Ne laissez pas la familiarité acquise par l'utilisation fréquente de la tondeuse à gazon vous permettre de devenir complaisant et d'ignorer les principes de sécurité de la tondeuse à gazon. *Une action négligente peut provoquer de graves blessures en une fraction de seconde.*

j) Pour éviter tout contact avec la lame de l'opérateur ou toute blessure causée par un objet projeté, restez dans la zone de l'opérateur, derrière les poignées de la tondeuse. *Le contact avec les lames ou les objets projetés peut entraîner des blessures graves.*

k) Ne touchez pas les lames et autres pièces mobiles dangereuses lorsqu'elles sont encore en mouvement. *Cela réduit le risque de blessure causée par les pièces mobiles.*

4) Utilisation et entretien de la tondeuse

a) Utilisez la tondeuse à gazon et les accessoires conformément à ces instructions, en tenant compte des conditions de travail et du travail à effectuer. *L'utilisation de la tondeuse à gazon pour des opérations différentes de celles prévues pourrait créer une situation dangereuse.*

b) Avant d'utiliser la tondeuse, vérifiez toujours visuellement que les lames et l'ensemble des lames sont correctement fixés et qu'ils ne sont pas usés ou endommagés. *Les pièces lâches, usées ou endommagées peuvent augmenter le risque de blessure.*

c) Maintenez les protections et autres dispositifs de sécurité en place, correctement montés et en état de fonctionnement. *Une protection ou un autre dispositif de sécurité desserré, endommagé ou ne fonctionnant pas correctement peut entraîner des blessures.*

d) Débarrassez toutes les entrées d'air des débris. *Des entrées d'air obstruées et des débris peuvent entraîner une surchauffe ou un risque d'incendie.*

e) N'utilisez pas la tondeuse à gazon si l'interrupteur ne la met pas sous et hors tension. *Toute tondeuse à gazon qui ne peut pas être contrôlée avec l'interrupteur est dangereuse et doit être réparée.*

f) N'utilisez pas la tondeuse à gazon dans de l'herbe mouillée. *Marchez, ne courez jamais. Cela réduit le risque de glissements et de chutes pouvant causer des blessures corporelles.*

g) N'utilisez pas la tondeuse à gazon sur des pentes excessivement raides. *Cela réduit le*

risque de perte de contrôle, de glissement et de chute pouvant entraîner des blessures corporelles.

h) Ne forcez pas sur la tondeuse. *Utilisez la tondeuse à gazon adaptée à votre application. La tondeuse à gazon correcte fera mieux le travail en toute sécurité au rythme pour lequel elle a été conçue.*

i) Faites attention au sens d'éjection de la tondeuse et de l'accessoire et ne dirigez pas l'éjection de la tondeuse vers quelqu'un. *Les objets projetés peuvent provoquer des blessures.*

j) Soyez extrêmement prudent lorsque vous faites marche arrière ou que vous tirez la tondeuse vers vous. *Soyez toujours conscient de votre environnement. Cela réduit le risque de trébucher pendant l'utilisation de la tondeuse.*

k) Lorsque vous travaillez sur des pentes, assurez-vous toujours d'avoir un bon équilibre, travaillez toujours en travers de la pente, jamais en montant ou descendant, et soyez extrêmement prudent lorsque vous changez de direction. *Cela réduit le risque de perte de contrôle, de glissement et de chute pouvant entraîner des blessures corporelles.*

l) Débranchez le dispositif de désactivation et/ou retirez toutes les batteries, si elles sont amovibles, de la tondeuse à gazon avant d'effectuer des réglages, de changer d'accessoires ou de ranger la tondeuse. *Ces mesures de sécurité préventives réduisent le risque de démarrage accidentel de la tondeuse à gazon.*

m) Veuillez garder les poignées et les surfaces de préhension sèches, propres et exemptes d'huile et de graisse. *Des poignées et des surfaces de préhension glissantes ne permettent pas une manipulation et un contrôle sûrs de la tondeuse à gazon dans des situations imprévues.*

n) Veuillez vérifier fréquemment l'état d'usure ou de détérioration du bac à herbe. *Un bac à herbe usé ou endommagé peut augmenter le risque de blessures corporelles.*

o) Avant de retirer le bac à herbe, arrêtez le moteur et attendez que la ou les lames soient complètement immobilisées. *La ou les lames continuent de tourner après le relâchement de la commande. Ne placez jamais aucune partie de votre corps à proximité de la ou des lames tant que vous n'êtes pas certain que le moteur est arrêté et que la ou les lames ont cessé de tourner. Tout contact avec la ou les lames de coupe en mouvement peut entraîner des blessures graves.*

p) Avant de déboucher la goulotte, arrêtez le moteur, attendez que la ou les lames soient complètement immobilisées, déconnectez le dispositif de désactivation et/ou retirez toutes les batteries, si elles sont amovibles. *La ou les lames continuent de tourner après le relâchement de la commande. Ne placez jamais aucune partie*

de votre corps à proximité de la ou des lames tant que vous n'êtes pas certain que le moteur est arrêté et que la ou les lames ont cessé de tourner.

Tout contact avec la ou les lames de coupe en mouvement peut entraîner des blessures graves.

q) Avant de nettoyer ou d'inspecter la tondeuse à gazon, éteignez le moteur, attendez que la ou les lames soient complètement immobilisées, déconnectez le dispositif de désactivation et/ou retirez toutes les batteries, si elles sont amovibles. Tout contact accidentel avec la lame en mouvement et les pièces mobiles peut entraîner des blessures corporelles.

r) Entretien de la tondeuse à gazon et des accessoires. Vérifiez que les pièces mobiles ne sont pas mal alignées ou coincées, qu'elles ne sont pas cassées et qu'elles ne présentent aucun autre problème susceptible d'affecter le fonctionnement de la tondeuse. Si elle est endommagée, faites-la réparer avant de l'utiliser. De nombreux accidents sont causés par des tondeuses à gazon mal entretenues.

s) Rangez la tondeuse à gazon inutilisée hors de portée des enfants et ne laissez pas des personnes qui ne connaissent pas la tondeuse ou ces instructions utiliser la tondeuse à gazon. Les tondeuses sont dangereuses dans les mains d'utilisateurs non formés.

5) Utilisation et entretien d'une tondeuse à gazon sur batterie

a) Utilisez les tondeuses à gazon uniquement avec les bloc-batteries spécifiquement conçus. L'utilisation de toute autre batterie peut créer un risque de blessures et d'incendie.

b) Rechargez uniquement avec le chargeur spécifié par le fabricant. Un chargeur adapté à un type de batterie peut présenter un risque d'incendie lorsqu'il est utilisé avec un autre type de batterie.

c) Suivez toutes les instructions de charge et ne chargez pas le ou les bloc-batteries ou la tondeuse à gazon hors de la plage de température spécifiée dans les instructions. Un rechargement incorrect ou à des températures en dehors de la plage spécifiée peut endommager la batterie et augmenter le risque d'incendie.

d) N'utilisez pas une tondeuse à gazon ou un bloc-batterie endommagé ou modifié. Les batteries endommagées ou modifiées peuvent présenter un fonctionnement imprévisible et provoquer un incendie, une explosion ou un risque de blessure.

e) N'exposez pas les batteries ou la tondeuse au feu ou à des températures excessives. L'exposition au feu ou à une température supérieure à +265 °F (+130 °C) peut provoquer une explosion.

f) En cas de conditions abusives, du liquide peut être éjecté hors de la ou des batteries : évitez

tout contact. En cas de contact accidentel, rincez à l'eau. Si le liquide entre en contact avec les yeux, consultez immédiatement un médecin. Le liquide éjecté de la (des) batterie(s) peut provoquer des irritations ou des brûlures.

g) Lorsque les bloc-batteries ne sont pas utilisés, éloignez-les des autres objets métalliques, comme les attaches trombones, pièces de monnaie, clés, clous, vis ou autres petits objets métalliques, qui peuvent établir une connexion entre deux bornes. La mise en court-circuit des bornes de la batterie peut provoquer des brûlures ou un incendie.

6) Entretien

a) Faites effectuer l'entretien de votre tondeuse à gazon par un réparateur qualifié utilisant uniquement des pièces de rechange identiques. Cela permet de garantir la sécurité de la tondeuse à gazon. L'utilisation de pièces non conformes aux spécifications de l'équipement d'origine peut entraîner de mauvaises performances et compromettre la sécurité.

b) Ne réparez jamais une batterie endommagée. L'entretien d'une batterie ne doit être effectué que par le fabricant ou des fournisseurs de service agréés.

2.3 FONCTIONNALITÉS DE SÉCURITÉ SUR LE PRODUIT



AVERTISSEMENT

VOUS DEVEZ AVOIR LU ATTENTIVEMENT ET COMPRIS LES PRÉCAUTIONS DE SÉCURITÉ SUIVANTES AVANT D'UTILISER LE PRODUIT.

- Assurez-vous que le matériel de sécurité sur le produit est bien fonctionnel avant son utilisation.
- Inspectez régulièrement le matériel de sécurité. Si vous identifiez un quelconque défaut, veuillez contacter immédiatement votre centre d'entretien le plus proche.

2.4 VÉRIFICATION DU CARTER DE COUPE

Le carter de coupe est conçu pour réduire les vibrations dans le produit et minimiser le risque de blessure du fait de la lame.

- Pour utiliser la tondeuse en toute sécurité, il est important d'inspecter l'état du carter de coupe, notamment les fissures.

2.5 VÉRIFIEZ LE BAC À HERBE

Le bac à herbe s'utilise pendant le fonctionnement ; il est donc important de l'inspecter régulièrement pour détecter d'éventuels dommages tels que des déchirures ou des trous. S'il est endommagé,

remplacez-le immédiatement par un bac à herbe approuvé par le fabricant.

2.6 VÉRIFIER LE LEVIER D'ACTIVATION DE LA LAME

- Le levier d'activation de lame démarre le moteur. Lorsque le levier est relâché, le moteur s'arrête.
- Il est important de vérifier régulièrement le levier d'activation de lame. Pour ce faire, démarrez le moteur puis relâchez le levier. Si le moteur ne s'arrête pas dans les 3 secondes, le levier peut avoir un problème. Il est recommandé de faire ajuster le levier par un centre d'entretien autorisé.

2.7 SÉCURITÉ DE BATTERIE

Référez-vous au Manuel de l'opérateur de la batterie pour les instructions d'avertissement avant d'utiliser le produit.

2.8 SÉCURITÉ DU CHARGEUR DE BATTERIE

Référez-vous au Manuel de l'opérateur du chargeur de batterie pour les instructions d'avertissement avant d'utiliser le produit.

2.9 INSTRUCTIONS DE SÉCURITÉ POUR L'ENTRETIEN

- Pour éviter tout démarrage accidentel pendant un entretien, éteignez toujours l'appareil et retirez la ou les piles et la clé de sécurité. Attendez au moins 5 secondes avant de commencer tout travail d'entretien.
- Suivez correctement les instructions d'entretien pour augmenter la durée de vie du produit et réduire les risques d'accidents. Les réparations professionnelles doivent être effectuées par un technicien dans un centre de service agréé.
- Effectuez uniquement les tâches d'entretien indiquées dans le manuel d'utilisation. Tout autre travail d'entretien doit être effectué par un technicien.
- Portez des gants résistants pour utiliser l'équipement de coupe afin d'éviter les blessures du fait de la lame aiguisée.
- Maintenez les bords de coupe propres et affûtés pour des performances optimales en toute sécurité.
- Si vous rencontrez des difficultés pour la maintenance, faites inspecter régulièrement le produit par un technicien d'entretien pour effectuer tous les ajustements et réparations nécessaires.
- Remplacez immédiatement toutes les pièces endommagées, usées ou cassées.
- Suivez les instructions du fabricant lorsque vous changez d'accessoire. Utilisez uniquement des accessoires approuvés par le fabricant.
- Lorsque vous n'utilisez pas le produit, rangez-le, ainsi que la batterie et le chargeur de batterie, dans un endroit sec, à l'intérieur et sous clé. Gardez

le produit, la batterie et le chargeur de batterie hors de portée des enfants et des personnes non autorisées.

Conservez ces instructions

3 ASSEMBLAGE

Cette section décrit la méthode d'assemblage et de réglage du produit.

⚠ AVERTISSEMENT

N'utilisez pas de pièces ou d'accessoires qui ne sont pas recommandés par le fabricant.

⚠ AVERTISSEMENT

Assurez-vous que toutes les pièces sont correctement assemblées avant d'insérer la batterie.

⚠ AVERTISSEMENT

Vous devez avoir lu et compris le chapitre Sécurité et les instructions d'assemblage avant d'assembler le produit.

3.1 INSTALLEZ LA POIGNÉE INFÉRIEURE

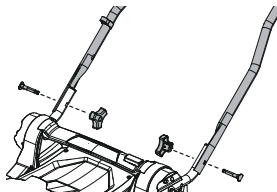

1. D'un côté de la tondeuse, alignez les trous de la poignée inférieure et de la tige courbée de la tondeuse.
2. Insérez le boulon de la poignée dans le trou de la poignée inférieure et à travers la tige coudée jusqu'à ce que la tête du boulon soit bien alignée contre la poignée inférieure.
3. Serrez le bouton sur le boulon de la poignée en le tournant dans le sens des aiguilles d'une montre jusqu'à ce qu'il soit bien serré et que la poignée inférieure soit solidement fixée à la tige courbée.
4. Répétez ce processus de l'autre côté de la tondeuse avec la deuxième poignée inférieure.

⚠ AVERTISSEMENT

VEUILLEZ NE PAS ENDOMMAGER LES CÂBLES LORS DE L'INSTALLATION DE LA POIGNÉE.

3.2 INSTALLATION DE LA POIGNÉE SUPÉRIEURE

FR

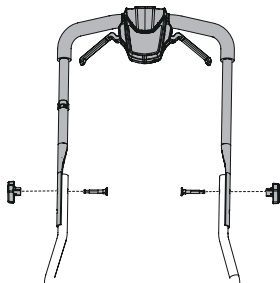

1. Alignez les trous de montage des poignées supérieures avec les trous des poignées inférieures pour obtenir la hauteur de fonctionnement idéale.
2. D'un côté, insérez le boulon de la poignée dans les trous de la poignée inférieure et à travers la poignée supérieure. La tête du boulon doit être au ras de la poignée inférieure.
3. Serrez le bouton sur le boulon de la poignée en le tournant dans le sens des aiguilles d'une montre jusqu'à ce qu'il soit bien serré et que la poignée supérieure soit solidement fixée à la poignée inférieure.
4. Répétez cette opération de l'autre côté de la tondeuse avec le deuxième boulon et le deuxième bouton de la poignée.

3.3 ASSEMBLAGE DU BAC À HERBE ARRIÈRE

Si le bac à herbe fourni dans l'emballage est séparé de son cadre de support, veuillez l'installer sur ce dernier. Placez les extrémités rainurées en caoutchouc du bac à herbe sur les sections appropriées du cadre de support et fixez-les.

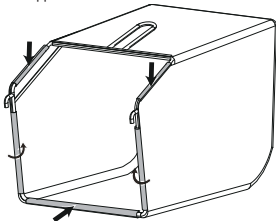

4 FONCTIONNEMENT

Cette section décrit le mode d'emploi du produit.

⚠ AVERTISSEMENT

Vous devez avoir lu attentivement et compris le chapitre Sécurité et les instructions d'utilisation avant d'utiliser le produit.

4.1 AVANT D'UTILISER LE PRODUIT

4.1.1 CONNEXION DU CHARGEUR DE BATTERIE

1. Connectez le chargeur de batterie uniquement à la tension et la fréquence spécifiées sur la plaque signalétique.
2. Référez-vous au Manuel opérateur du chargeur de batterie pour le mode d'emploi du chargeur de batterie.

4.1.2 RECHARGEZ LA BATTERIE

Référez-vous au Manuel opérateur du chargeur de batterie pour le mode d'emploi du chargeur de batterie.

4.1.3 RENSEIGNEMENTS SUR LA BATTERIE

Référez-vous au Manuel opérateur de la batterie pour le mode d'emploi de la batterie.

4.2 RÉGLEZ LA HAUTEUR DE COUPE

Cette tondeuse à gazon dispose de six réglages de hauteur de coupe différents. L'indicateur de hauteur de coupe, situé sur le côté du plateau, indique la hauteur de coupe. Un chiffre plus bas indique une hauteur de coupe plus basse, tandis qu'un chiffre plus élevé indique une hauteur de coupe plus haute.

1. Pour augmenter la hauteur de coupe, appuyez sur le bouton de réglage de la hauteur et soulevez le plateau jusqu'à atteindre la hauteur souhaitée indiquée par l'indicateur de hauteur de coupe.

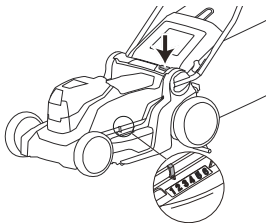

2. Pour abaisser la hauteur de coupe, appuyez sur le bouton de réglage de la hauteur et abaissez le plateau jusqu'à atteindre le réglage de hauteur souhaité indiqué par l'indicateur de hauteur de coupe.

4.3 UTILISATION DU PRODUIT AVEC LE BAC À HERBE

1. Soulevez le capot arrière et retirez le bouchon de paillage.
2. Tenez le bac à herbe par sa poignée et fixez-le solidement à la tondeuse en plaçant les tiges du cadre du bac sur les crochets de fixation arrière de la tondeuse.

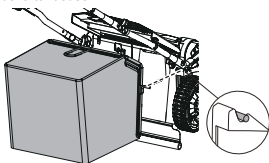

3. Abaissez le capot arrière afin qu'il repose sur le cadre du bac à herbe.

4.4 PASSAGE EN MODE MULCHING

En mode mulching, vous coupez les touffes d'herbe en morceaux plus petits et vous les dispersez sur la pelouse. Les coupures d'herbe plus petites se défont et génèrent un fertilisant naturel pour la pelouse. Ce mode élimine le besoin de recueillir et de mettre au rebut les coupures d'herbe, rendant la tonte plus efficace et écologique.

1. Levez la porte arrière et retirez le collecteur d'herbe, s'il est installé.
2. Insérez l'insert mulching dans la goulotte d'herbe arrière.

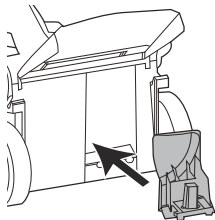

3. Fermez la porte arrière et assurez-vous qu'elle presse contre l'insert mulching.

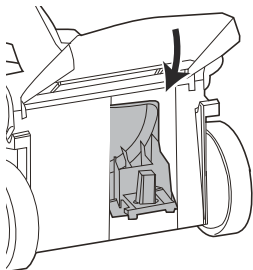

4.5 TONDRER SANS SAC À HERBE NI BOUCHON DE PAILLAGE

- Vérifiez le capot arrière pour vous assurer qu'il ne présente aucun dommage, tel que des fissures.
- Si le bouchon de paillage est installé, retirez-le.
- Fermez le capot arrière avant d'utiliser le produit.

Lorsque vous utilisez le produit, les résidus d'herbe seront évacués sous le capot arrière.

4.6 BRANCHEZ LES PILES AU PRODUIT

1. Ouvrez le couvercle du compartiment de la batterie.
2. Alignez les nervures des piles avec les rainures des compartiments à piles.
3. Enfoncez les piles dans leurs compartiments jusqu'à ce qu'elles s'enclenchent.

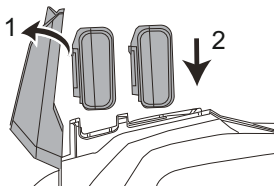

4. Vous entendrez un clic lorsque les piles seront installées.
5. Fermez le couvercle du compartiment à batteries.

Remarque: Ce produit nécessite deux piles de 24V pour fonctionner.

4.7 DÉMARRAGE DU PRODUIT

- FR
1. Appuyez sur le bouton d'alimentation et maintenez-le enfoncé. Ensuite, saisissez l'un des leviers d'activation des lames vers le guidon pour enclencher les lames.

Remarque : Effectuez les deux actions consécutives dans les 5 secondes.

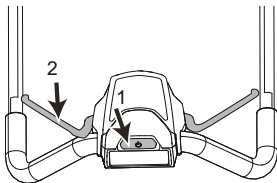

2. Une fois que le produit a démarré, vous pouvez relâcher le bouton d'alimentation.

4.8 ARRÊT DU PRODUIT

1. Relâchez le levier d'activation de lame pour arrêter le produit.
2. Ouvrez la porte de batterie.
3. Appuyez sur le bouton de libération de batterie pour retirer la batterie.

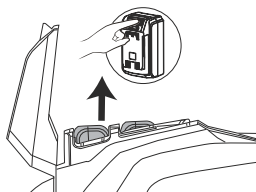

⚠ AVERTISSEMENT

Attendez l'arrêt complet de la lame avant de redémarrer le produit. Abstenez-vous d'éteindre puis de rallumer rapidement le produit.

4.9 RECOMMANDATIONS POUR UNE TONTE EFFICACE

- Veiller à utiliser une lame tranchante lors de la tonte, car une lame émoussée peut causer une coupe inégale et entraîner le jaunissement de l'herbe. De plus, une lame tranchante nécessite moins d'énergie qu'une lame émoussée.
- Limitez la quantité d'herbe que vous coupez à un tiers de sa hauteur maximum. Commencez par

réglér la hauteur de coupe au maximum, puis réduisez-la si nécessaire après avoir examiné le résultat. Si l'herbe est très longue, tondez lentement et envisagez de passer deux fois si nécessaire.

- Variez la direction de coupe à chaque tonte pour éviter de créer des lignes ou des stries visibles dans la pelouse.
- Veillez à ce que le capot arrière de la tondeuse reste propre. L'accumulation d'herbe et de saleté à l'intérieur du capot de coupe peut réduire l'efficacité de la coupe.

5 ENTRETIEN

IMPORTANT

VEUILLEZ LIRE ATTENTIVEMENT ET COMPRENDRE LES CONSIGNES DE SÉCURITÉ ET LES INSTRUCTIONS D'ENTRETIEN AVANT DE NETTOYER, RÉPARER OU EFFECTUER TOUTE OPÉRATION D'ENTRETIEN SUR LE PRODUIT (VOIR LES CONSIGNES DE SÉCURITÉ ET LES INSTRUCTIONS D'ENTRETIEN).

AVERTISSEMENT

- RETIREZ LA OU LES BATTERIES DU PRODUIT AVANT D'EFFECTUER UN QUELCONQUE ENTRETIEN.
- LE NON-RESPECT DES PROCÉDURES DE MAINTENANCE CORRECTES, L'USAGE DE PIÈCES DE RECHANGE DE TIERS OU LA MODIFICATION / RETRAIT DE COMPOSANTS RISQUE DE BLESSER L'UTILISATEUR.

5.1 CALENDRIER D'ENTRETIEN

Les intervalles de maintenance sont calculés en fonction d'un usage quotidien du produit. Les intervalles changent si le produit n'est pas utilisé au quotidien.

| | Chaque usage | Mensuel | Chaque saison |
|--|--------------|---------|---------------|
| Effectuez une inspection générale du produit. | x | | |
| Nettoyez le produit. | x | | |
| Assurez-vous que les dispositifs de sécurité ne sont pas défectueux. | x | | |
| Inspectez l'équipement de coupe. | x | | |
| Inspectez le carter de coupe. | x | | |
| Vérifiez que le bouton de mise en marche fonctionne correctement et n'est pas défectueux. | x | | |
| Examinez l'état de la batterie. | x | | |
| Assurez-vous que la batterie se charge correctement. | x | | |
| Vérifiez que les boutons de libération sur la batterie fonctionnent correctement et que la batterie se verrouille en toute sécurité dans le produit. | x | | |
| Vérifiez l'état du chargeur de batterie et assurez-vous qu'il fonctionne correctement. | | x | |
| Vérifiez les connexions entre la batterie et le produit, ainsi que la connexion entre la batterie et le chargeur de batterie. | | | x |

5.2 INSPECTION GÉNÉRALE

- Vérifiez et serrez tous les écrous et vis sur le produit.
- Assurez-vous d'acheminer et de fixer correctement tous les câbles pour éviter qu'ils ne s'endommagent.

5.3 NETTOYAGE DU PRODUIT

- Remplacez les pièces usées ou endommagées.

- Nettoyez le produit après chaque utilisation avec de l'eau, un détergent neutre et un chiffon doux.
- N'utilisez pas de tuyau d'arrosage pour vaporiser l'appareil. Au lieu de cela, essuyez-le avec des chiffons humides.

FR

ATTENTION

- **MAINTENEZ L'EAU À L'ÉCART DU COMPARTIMENT DE BATTERIE PENDANT LE NETTOYAGE POUR ÉVITER D'ENDOMMAGER LES COMPOSANTS ÉLECTRIQUES.**
- **NE NETTOYEZ PAS AVEC DE L'ALCOOL, DE L'ESSENCE, DE L'ACÉTONE OU D'AUTRES SOLVANTS CORROSIFS /VOLATILS. CES SUBSTANCES PEUVENT ENDOMMAGER LA STRUCTURE EXTERNE ET INTERNE DE VOTRE PRODUIT.**
- **NE FROTTEZ PAS AVEC DU PAPIER DE VERRE OU UNE BROSSÉ MÉTALLIQUE.**

5.4 NETTOYER LA BATTERIE ET LE CHARGEUR DE BATTERIE

AVERTISSEMENT

NE PAS nettoyer la batterie ou le chargeur de batterie avec de l'eau.

- Assurez-vous que la batterie et le chargeur de batterie sont propres et secs avant d'insérer la batterie dans le chargeur de batterie.
- Nettoyez les bornes de la batterie avec un chiffon doux et sec.
- Nettoyez la surface de la batterie et du chargeur de batterie avec un chiffon doux et sec.

5.5 EXAMEN DE L'ÉQUIPEMENT DE COUPE

AVERTISSEMENT

POUR ÉVITER UN DÉMARRAGE ACCIDENTEL, RETIREZ SYSTÉMATIQUEMENT LA BATTERIE ET ATTENDEZ AU MOINS 5 SECONDES.

AVERTISSEMENT

PORTEZ DES GANTS DE PROTECTION RÉSISTANTS LORS DE L'ENTRETIEN DE L'ÉQUIPEMENT DE COUPE. LA LAME EST TRANCHANTE ET PEUT FACILEMENT CAUSER DES BLESSURES.

Remarque : Assurez-vous que les deux tiges courbées du guidon sont correctement insérées dans les supports de fixation à la base de la tondeuse. Vérifiez que les tiges courbées sont dans la même position.

- Vérifiez que l'équipement de coupe ne présente pas de dommages ou de fissures. Remplacez toujours l'équipement de coupe s'il est endommagé.
- Inspectez la lame pour déterminer si elle est endommagée ou émoussée.

5.5.1 REMPLACEMENT DE LA LAME DE COUPE

AVERTISSEMENT

VERROUILLEZ LA LAME À L'AIDE D'UN BLOC DE BOIS POUR ÉVITER TOUT RISQUE DE BLESSURE AUX DOIGTS LORS DU REMPLACEMENT DE LA LAME. LA LAME PEUT BOUGER LORSQUE LE MOTEUR EST ÉTEINT ET LES DOIGTS PEUVENT SE COINCER ENTRE LA LAME ET LES PIÈCES IMMOBILES.

Retrait de la lame usagée

1. Fixez la lame à l'aide d'un bloc de bois pour la stabiliser.

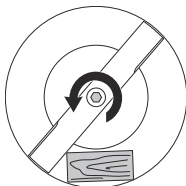

2. Retirez le boulon de montage et l'espaceur avec une clé de serrage ou à douille de 5/8 po (15 mm).
3. Détachez prudemment la lame et le ventilateur.

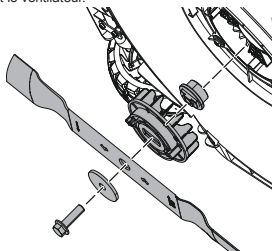

4. Inspectez l'état du ventilateur, du boulon de lame et de la base.
5. Examinez l'arbre du moteur pour vous assurer qu'il n'est pas tordu ou endommagé.

Installation de la nouvelle lame

1. Réinstallez le ventilateur, puis la nouvelle lame, en positionnant les extrémités inclinées vers le bas.
2. Assurez-vous que les orifices à clavette sur la lame s'alignent avec les indentations sur le ventilateur.
3. Fixez la lame à l'aide d'un bloc de bois pour la stabiliser. Insérez l'entretoise et serrez le boulon de montage au couple recommandé; 24-27 pi-lb (33-37 N.m.).

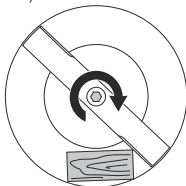

4. Faites tourner la lame manuellement avec précaution pour vous assurer qu'elle tourne de façon fluide.
5. Démarrez le produit et testez la lame pour vérifier que l'installation est correcte. Une installation incorrecte peut entraîner des vibrations ou des performances de coupe insatisfaisantes.

6 TRANSPORT, ENTREPOSAGE ET MISE AU REBUT

6.1 PLACEZ LE PRODUIT EN POSITION VERTICALE POUR LE STOCKAGE.

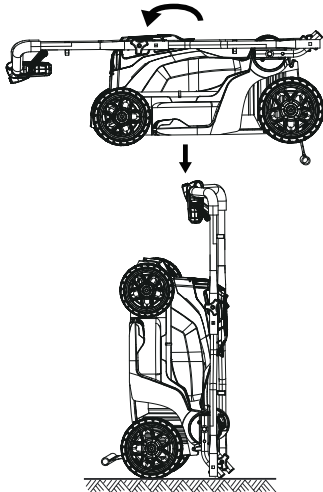

1. Retirez la ou les batteries de la tondeuse.
2. Retirez le bac à herbe s'il est installé sur la tondeuse.
3. Tournez les boutons de la poignée inférieure dans le sens inverse des aiguilles d'une montre jusqu'à la position déverrouillée.
4. Tournez l'assemblage des poignées vers l'avant et vers le bas jusqu'à la position de rangement, puis tournez les boutons de la poignée inférieure dans le sens des aiguilles d'une montre pour les fixer.
5. Soulevez la tondeuse par les poignées supérieures pour la mettre en position verticale de rangement.

Remarque : La tondeuse peut également être rangée à plat avec la partie supérieure de la poignée rabattue. Il suffit de tourner les boutons de la poignée supérieure dans le sens inverse des aiguilles d'une montre pour les desserrer, puis de tourner les poignées supérieures par-dessus les poignées inférieures et vers l'arrière de la tondeuse.

6.2 TRANSPORT

- Toutes les pièces (électroniques) amovibles, comme le chargeur et la batterie, devraient être systématiquement déconnectées avant le transport.
- Évitez de transporter le produit par mauvais temps.
- Assurez-vous de couvrir adéquatement toutes les pièces électroniques exposées si le transport par mauvais temps est inévitable.
- Les vitesses élevées combinées à la pluie et au vent pourraient forcer l'humidité dans les composants électroniques, entraînant des dysfonctionnements temporaires ou des défaillances permanentes.
- En cas de dysfonctionnement après le transport sous ces conditions, retirez la batterie et laissez les pièces sécher à l'air libre une fois arrivé à destination.

6.3 MISE AU REBUT DE LA BATTERIE, DU CHARGEUR DE BATTERIE ET DU PRODUIT

Les symboles sur le produit ou son emballage signifient que le produit n'est pas un déchet ménager. Recyclez-le auprès du point de recyclage destiné aux équipements électriques et électroniques. Vous contribuez ainsi à protéger l'environnement et les personnes.

Contactez vos autorités locales, le service de traitement des déchets ménagers ou votre revendeur pour en savoir plus sur la manière de recycler votre produit.

7 GUIDE DE DÉPANNAGE

FR

| Problème | Cause possible | Solution |
|--|---|--|
| La poignée n'est pas en position. | Les écrous ne sont pas bien enclenchés. | Ajustez la hauteur du guidon et assurez-vous que les écrous et les boulons sont alignés correctement. |
| Le produit ne démarre pas. | La capacité de la batterie est faible. | Chargez la batterie. |
| | Le levier d'engagement de lame est défectueux. | Remplacez le levier d'engagement de lame. |
| Le produit coupe l'herbe de manière irrégulière. | La hauteur de la lame est trop basse. | Régalez les roues sur une position plus élevée. |
| Le produit n'assure pas un paillage correct. | Des débris d'herbe humide s'accrochent au carter. | Attendez que l'herbe sèche avant de la tondre. |
| | L'accessoire de paillage n'est pas installé. | Installez l'accessoire de paillage |
| Le produit est dur à pousser. | L'herbe est trop haute ou la hauteur de la lame est trop basse. | Augmentez la hauteur de la lame. |
| | Le bac à herbe et la lame traînent dans l'herbe épaisse. | Videz les résidus d'herbe coupée du bac à herbe. |
| Le produit présente de fortes vibrations. | La lame est déséquilibrée et usée. | Remplacez la lame. |
| | L'arbre du moteur est tordu. | <ol style="list-style-type: none"> 1. Arrêtez le moteur. 2. Retirez la batterie. 3. Débranchez le câble d'alimentation. 4. Inspectez la machine pour détecter d'éventuelles détériorations. 5. Réparez le produit avant de le redémarrer. |
| Le produit s'arrête pendant la tonte. | La hauteur de la lame est trop basse. | Augmentez la hauteur de la lame. |
| | La batterie est épuisée. | Chargez la batterie. |
| | Des débris d'herbe humide s'accrochent au carter ou à la lame. | Retirez la batterie et vérifiez le carter. |
| | La température de fonctionnement du produit est trop élevée. | Arrêtez et allez dans une zone ombragée pendant 10-15 minutes. |

* Si vous ne trouvez pas une solution à ces problèmes, consultez le centre d'entretien le plus proche.

8 DONNÉES TECHNIQUES

| | |
|----------------|------------------|
| Voltage | 48 (24 X 2) V DC |
| Vitesse à vide | 3500 tr/min |

| | |
|------------------------|-----------------------------------|
| Réglages de la hauteur | 1.5" - 3.9" (38 - 98 mm) |
| Fonctions | 2-in-1Déchiquetage et sac arrière |
| Batterie (modèle) | PA400 et autres séries BAG |

| | |
|-------------------|------------------------------|
| Chargeur (modèle) | AC65WAD et autres séries CAG |
| IPX | IPX1 |

Téléphone - 1-888-909-6757

Si **Greenworks** accepte un retour sous garantie, vous ne pouvez renvoyer le produit défectueux ou endommagé qu'après avoir appelé notre service clientèle et reçu une autorisation de retour de la part de **Greenworks**. Vous recevrez également un remboursement de vos frais d'expédition initiaux, et **Greenworks** organisera et paiera les frais de retour. Pour demander une autorisation de retour, veuillez nous contacter à l'adresse suivante 1-888-909-6757.

FR

9 LA PLAGE DE TEMPÉRATURE AMBIANTE RECOMMANDÉE

| Article | Température |
|---|------------------------------|
| Plage de température d'entreposage du produit | 32°F – 113°F (0°C – 45°C) |
| Plage de température d'utilisation du produit | 32°F – 113°F (0°C – 45°C) |
| Plage de température de rechargement de la batterie | 39°F – 104°F (4°C – 40°C) |
| Plage de température de fonctionnement du chargeur | 39°F – 104°F (4°C – 40°C) |
| Plage de température d'entreposage de la batterie | 32°F – 113°F (0°C – 45°C) |
| Plage de température de déchargement de la batterie | 32°F – 113°F (0°C – 45°C) |

10 GARANTIE LIMITÉE

Greenworks Les produits et batteries sont couverts contre les défauts de matériaux, de pièces et de main-d'œuvre pour un usage normal sur une période de 3 ans à compter de la date d'expédition ou de la date d'achat en magasin.

À son entière discrétion, **Greenworks** peut choisir de réparer, de remplacer, de substituer par un article comparable ou d'émettre un remboursement pour les produits déterminés comme défectueux dans le cadre d'un usage normal ou endommagés durant l'expédition. Une preuve d'achat et d'enregistrement du produit est nécessaire. Le remplacement des produits ou pièces soumis à une usure et un vieillissement normaux incombe au client.

Cette garantie est valide uniquement pour les unités ayant bénéficié d'un entretien conforme aux instructions du manuel opérateur accompagnant le produit et pour les unités dûment enregistrées selon l'une des méthodes suivantes :

En ligne : www.greenworkstools.com

10.1 ARTICLES NON COUVERTS PAR LA GARANTIE

- Toute pièce devenue inopérante en raison d'une mauvaise utilisation, d'une utilisation commerciale, d'un abus, d'une négligence, d'un accident, d'un entretien inapproprié ou d'une altération.
- L'unité si elle n'a pas été utilisée ou entretenue conformément au manuel de l'opérateur.
- Usure normale, sauf comme indiqué ci-dessous :
 - Articles d'entretien de routine comme les lubrifiants.
 - Détérioration normale du fini extérieur due à l'utilisation ou à l'exposition.
 - Tout produit/pièce devenu inopérant du fait de l'usage de pièces ou batteries/chargeurs qui ne seraient pas de marque **Greenworks**.

10.2 LIGNE D'ASSISTANCE TÉLÉPHONIQUE

Le service de garantie est accessible en appelant notre ligne d'assistance téléphonique sans frais, au : 1-888-909-6757.

10.3 EXPÉDITION

Les frais de transport pour le déplacement de tout équipement motorisé ou accessoire sont à la charge de l'acheteur. Il incombe à l'acheteur de payer les frais de transport pour toute pièce retournée pour remplacement en vertu de la présente garantie, à moins qu'un tel retour ne soit demandé par écrit par **Greenworks**.

10.3.1 ADRESSE

Adresse aux États-Unis :

Greenworks North America, LLC
P.O. Box 1238, Mooresville, NC 28115, USA

Adresse au Canada :

Greenworks Tools Canada, Inc.
67 Toll Rd., Holland Landing, ON L9N 1H2

Adresse au Mexique :

TECNOLOGIA CAMPO Y JARDIN S.A. DE C.V.
ADMINISTRADORES No. 5336 A, COL. ARCOS DE

| | | | | | |
|----------|---|-----------|-----------|---|-----------|
| 1 | Introducción..... | 36 | 4.6 | Conecte las baterías al producto.. | 42 |
| 1.1 | Descripción del producto..... | 36 | 4.7 | Ponga el producto en marcha..... | 42 |
| 1.2 | Uso previsto..... | 36 | 4.8 | Parada del producto..... | 43 |
| 1.3 | Vista general..... | 36 | 4.9 | Recomendaciones para un corte de césped eficaz..... | 43 |
| 1.4 | Símbolos en el producto..... | 36 | | | |
| 1.5 | Propuesta 65 de California..... | 36 | | | |
| 2 | Seguridad..... | 37 | 5 | Mantenimiento..... | 44 |
| 2.1 | Definiciones de seguridad..... | 37 | 5.1 | Programa de mantenimiento..... | 44 |
| 2.2 | Advertencias de seguridad para cortacéspedes..... | 37 | 5.2 | Inspección general..... | 44 |
| 2.3 | Funciones de seguridad del producto..... | 39 | 5.3 | Limpieza del producto..... | 45 |
| 2.4 | Comprobación de la plataforma de corte..... | 39 | 5.4 | Limpie la batería y el cargador de batería..... | 45 |
| 2.5 | Compruebe la bolsa recogehierba..... | 39 | 5.5 | Examen del equipo de corte..... | 45 |
| 2.6 | Comprobación de la palanca de activación de la cuchilla..... | 39 | 6 | Transporte, almacenamiento y eliminación..... | 47 |
| 2.7 | Seguridad de la batería..... | 40 | 6.1 | Coloque el producto en posición de almacenamiento vertical..... | 47 |
| 2.8 | Seguridad del cargador de la batería..... | 40 | 6.2 | Transporte..... | 47 |
| 2.9 | Instrucciones de seguridad para el mantenimiento..... | 40 | 6.3 | Eliminación de la batería, el cargador de baterías y el producto..... | 48 |
| 3 | Montaje..... | 40 | 7 | Resolución de problemas... 49 | |
| 3.1 | Instale el manillar inferior..... | 40 | 8 | Datos técnicos..... | 49 |
| 3.2 | Instalación del manillar superior .. | 41 | 9 | El intervalo de temperatura ambiente recomendado..... | 50 |
| 3.3 | Conjunto de bolsa recogehierba.. | 41 | 10 | Garantía limitada..... | 50 |
| 4 | Funcionamiento..... | 41 | 10.1 | Artículos no cubiertos por la garantía..... | 50 |
| 4.1 | Antes de utilizar el producto..... | 41 | 10.2 | Línea de asistencia telefónica..... | 50 |
| 4.2 | Ajuste de la altura de corte..... | 41 | 10.3 | Envío..... | 50 |
| 4.3 | Utilice el producto con la bolsa recogehierba..... | 42 | | | |
| 4.4 | Cambio al modo de mulching..... | 42 | | | |
| 4.5 | Segado sin bolsa recogehierba ni tapón de mulching..... | 42 | | | |

1 INTRODUCCIÓN

1.1 DESCRIPCIÓN DEL PRODUCTO

Este producto es un cortacésped a batería que cuenta con función de triturado y está equipado con una bolsa recogehierba desmontable.

Nos comprometemos a mejorar continuamente nuestros productos y nos reservamos el derecho a modificar el diseño y el aspecto sin previo aviso.

1.2 USO PREVISTO

Este producto se ha diseñado para cortar y realizar mulching en distintos tipos de hierba y maleza. No debe utilizarse para ninguna otra tarea.

1.3 VISTA GENERAL

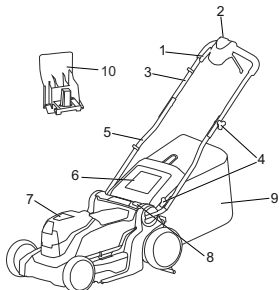

- 1 Palanca de activación de la cuchilla
- 2 Botón de arranque
- 3 Manillar superior
- 4 Perilla
- 5 Manillar inferior
- 6 Puerta de la boca de descarga trasera
- 7 Tapa de la batería
- 8 Botón de ajuste de altura
- 9 Bolsa de hierba
- 10 Accesorio de mulching

1.4 SÍMBOLOS EN EL PRODUCTO

| Símbolo | Explicación |
|---------|--|
| | Precauciones que afectan a su seguridad. |

| Símbolo | Explicación |
|---------|--|
| | Para reducir el riesgo de lesiones, el usuario debe leer el manual de instrucciones. |
| | PELIGRO — Mantenga alejados los pies y las manos. |
| | ADVERTENCIA — Cuidado con los objetos proyectados — Mantenga alejados a los transeúntes. |
| | |
| | |
| | ADVERTENCIA — Mantenga las manos y los pies alejados de las cuchillas. |
| | |
| | ADVERTENCIA — Desconecte todas las baterías antes del mantenimiento. |
| | |

1.5 PROPUESTA 65 DE CALIFORNIA

AVISO

ESTE PRODUCTO CONTIENE O EMITE UNA SUSTANCIA QUÍMICA CONOCIDA EN EL ESTADO DE CALIFORNIA COMO CAUSANTE DE CÁNCER O DEFECTOS DE NACIMIENTO U OTROS DAÑOS REPRODUCTIVOS.

2 SEGURIDAD

2.1 DEFINICIONES DE SEGURIDAD

Las advertencias, precauciones y notas se utilizan para señalar partes especialmente importantes del manual.

 AVISO

EXISTE UN RIESGO DE LESIONES O MUERTE PARA EL OPERARIO O PARA OTRAS PERSONAS SI NO SE RESPATAN LAS INSTRUCCIONES DEL MANUAL.

 PRECAUCIÓN

EXISTE UN RIESGO DE DAÑOS AL PRODUCTO, OTROS DAÑOS MATERIALES O EN LA ZONA ADYACENTE SI NO SE RESPATAN LAS INSTRUCCIONES DEL MANUAL.

Nota: Se utiliza para ofrecer más información de la necesaria en una situación determinada.

2.2 ADVERTENCIAS DE SEGURIDAD PARA CORTACÉSPEDS

 AVISO

Lea todas las advertencias de seguridad, instrucciones, ilustraciones y especificaciones que se proporcionan con este cortacésped. Si no se siguen todas las instrucciones indicadas a continuación, pueden producirse descargas eléctricas, incendios y/o lesiones graves.

Conserve todas las advertencias e instrucciones para cualquier consulta posterior.

1) Seguridad de la zona de trabajo

- a) Para evitar el contacto de las personas con la hoja en movimiento o lesiones por objetos arrojados, mantenga el área de operación libre de personas, especialmente de niños pequeños. Detenga el cortacésped y todos los accesorios si alguien ingresa al área. El contacto con la hoja en movimiento u objetos arrojados puede provocar lesiones personales graves o la muerte.
- b) Utilice el cortacésped únicamente a la luz del día o con buena luz artificial. Las zonas oscuras invitan a los accidentes.
- c) No opere cortacéspedes en atmósferas explosivas, como en presencia de líquidos, gases o polvo inflamables. Los cortacéspedes crean chispas que pueden encender el polvo o los vapores.
- d) No utilice el cortacésped con mal tiempo, especialmente cuando exista un riesgo de

rayos. Esto disminuye el riesgo de ser alcanzado por un rayo.

c) Inspeccione exhaustivamente la superficie donde va a utilizarse el cortacésped y quite todas las piedras, ramas, cables, huesos y otros objetos extraños. Los objetos despedidos pueden causar lesiones personales.

2) Seguridad eléctrica

a) No exponga el cortacésped a la lluvia ni a condiciones de humedad. Si penetra agua en el cortacésped, aumentará el riesgo de descarga eléctrica.

3) Seguridad personal

Utilice equipo de protección personal. Utilice siempre protección para los ojos. Los equipos de protección reducirán las lesiones personales.

b) Vístase apropiadamente. No use ropa holgada ni joyas. Mantenga su cabello y ropa alejados de las piezas móviles. La ropa suelta, las joyas o el cabello largo pueden quedar atrapados en las piezas móviles.

c) Lleve siempre pantalón largo cuando esté utilizando el cortacésped. La piel expuesta aumenta la probabilidad de sufrir lesiones por objetos arrojados.

d) Durante el funcionamiento del cortacésped, lleve siempre calzado antideslizante y de protección. No utilice el cortacésped si está descalzo o lleva sandalias abiertas. Esto reduce la posibilidad de sufrir lesiones en los pies debido al contacto con la cuchilla en movimiento.

e) Evite el arranque accidental. Asegúrese de que el interruptor esté en la posición de apagado antes de conectarlo a una fuente de alimentación y/o baterías, levantar o transportar el cortacésped. Llevar un cortacésped con el dedo en el interruptor o encender un cortacésped que tiene el interruptor encendido invita a sufrir accidentes.

f) Retire cualquier llave de ajuste antes de encender el cortacésped. Una llave que se quede fijada a una pieza giratoria del cortacésped puede provocar lesiones personales.

g) Mantener un equilibrio y una posición de equilibrio adecuados en todo momento. Esto permite un mejor control del cortacésped en situaciones inesperadas.

h) Manténgase alerta, observe lo que está haciendo y emplee el sentido común cuando utilice un cortacésped. No utilice un cortacésped si está cansado o bajo la influencia de drogas, alcohol o medicamentos. Un momento de distracción mientras se opera un cortacésped puede provocar lesiones personales graves.

i) No permita que la familiaridad adquirida con el uso frecuente del cortacésped le permita volverse complaciente e ignorar los principios

de seguridad del cortacésped. *Una acción descuidada puede provocar lesiones graves en una fracción de segundo.*

j) Para evitar el contacto del operador con la cuchilla o lesiones por objetos arrojados, permanezca en la zona del operador detrás de los manillares del cortacésped. El contacto con la cuchilla o los objetos arrojados pueden provocar lesiones personales graves.

k) No toque las cuchillas y otras piezas móviles peligrosas mientras aún estén en movimiento. Esto reduce el riesgo de lesiones por piezas móviles.

4) Uso y cuidado del cortacésped

a) Utilice el cortacésped y los accesorios de acuerdo con estas instrucciones, teniendo en cuenta las condiciones de trabajo y el trabajo a realizar. El uso del cortacésped para operaciones distintas de las previstas puede dar lugar a una situación peligrosa.

b) Antes de usar el cortacésped, siempre inspeccione visualmente para ver que las cuchillas y el conjunto de cuchillas estén correctamente asegurados y no estén desgastados ni dañados. Las piezas sueltas, desgastadas o dañadas pueden aumentar el riesgo de lesiones.

c) Mantener las guardas y otros dispositivos de seguridad en su lugar, correctamente montados y en buen estado de funcionamiento. Una guarda u otro dispositivo de seguridad flojo, dañado o que no funcione correctamente puede provocar lesiones personales.

d) Elimine los residuos de todas las entradas de aire de refrigeración. Las entradas de aire bloqueadas y los residuos pueden provocar sobrecalentamiento o riesgo de incendio.

e) No utilice el cortacésped si el interruptor de encendido no lo enciende y apaga. Un cortacésped que no puede controlarse con el interruptor es peligroso y debe repararse.

f) No opere el cortacésped sobre césped mojado. Camine, nunca corra. Esto reduce el riesgo de resbalones y caídas que pueden provocar lesiones personales.

g) No utilice el cortacésped en pendientes excesivamente pronunciadas. Esto reduce el riesgo de pérdida de control, resbalones y caídas que pueden provocar lesiones personales.

h) No fuerce el cortacésped. Utilice el cortacésped correcto para su aplicación. El cortacésped correcto hará el trabajo mejor y con mayor seguridad a la velocidad para la que se diseñó.

i) Sea consciente de la dirección de descarga del cortacésped y de los accesorios y no apunte la descarga del cortacésped hacia nadie.

Los objetos despedidos pueden causar lesiones personales.

j) Tenga mucho cuidado al dar marcha atrás o tirar del cortacésped hacia usted. Esté siempre atento a su entorno. Esto reduce el riesgo de tropezar durante el uso.

k) Cuando trabaje en pendientes, asegúrese siempre de tener una posición estable, trabaje siempre en sentido transversal en las pendientes, nunca hacia arriba o abajo y extrene las precauciones al cambiar de dirección. Esto reduce el riesgo de pérdida de control, resbalones y caídas que pueden provocar lesiones personales.

l) Desconecte el dispositivo de desactivación o retire todas las baterías, si son extraíbles, del cortacésped antes de realizar ajustes, cambiar accesorios o almacenarlo. Estas medidas de seguridad preventivas reducen el riesgo de que el cortacésped se ponga en marcha accidentalmente.

m) Mantenga las asas y las superficies de agarre secas, limpias y sin restos de aceite y grasa. Las asas y las superficies de agarre resbaladizas no permiten un manejo y control seguros del cortacésped en situaciones inesperadas.

n) Compruebe frecuentemente la bolsa recogehierba para ver si presenta señales de desgaste o deterioro. Una bolsa recogehierba desgastada o dañada puede aumentar el riesgo de lesiones personales.

o) Antes de retirar la bolsa recogehierba, apague el motor y espere a que la(s) cuchilla(s) se detenga(n) por completo. La(s) cuchilla(s) de corte continúan girando después de soltar el control de la cuchilla. Nunca coloque ninguna parte del cuerpo en el área de las cuchillas hasta que esté seguro de que el motor está apagado y las cuchillas han dejado de girar. El contacto con las cuchillas de corte en movimiento puede provocar lesiones personales graves.

p) Antes de desatascar el conducto, apague el motor, espere hasta que la(s) cuchilla(s) se detenga(n) por completo, desconecte el dispositivo de desactivación o retire todas las baterías, si son extraíbles. La(s) cuchilla(s) de corte continúan girando después de soltar el control de la cuchilla. Nunca coloque ninguna parte del cuerpo en el área de las cuchillas hasta que esté seguro de que el motor está apagado y las cuchillas han dejado de girar. El contacto con las cuchillas de corte en movimiento puede provocar lesiones personales graves.

q) Antes de limpiar o inspeccionar el cortacésped, apague el motor, espere hasta que las cuchillas se detengan por completo, desconecte el dispositivo de desactivación y/o retire todas las baterías, si son extraíbles. El contacto accidental con la cuchilla en movimiento

y las piezas móviles puede provocar lesiones personales.

r) Realice el mantenimiento del cortacésped y sus accesorios. Verifique si hay desalineación o atascamiento de piezas móviles, roturas de piezas y cualquier otra condición que pueda afectar el funcionamiento de la cortadora de césped. Si está dañado, haga reparar el cortacésped antes de usarlo. Muchos accidentes son causados por cortadoras de césped en mal estado.

s) Guarde los cortacéspedes inactivos fuera del alcance de los niños y no permita que personas que no estén familiarizadas con el cortacésped o con estas instrucciones lo operen. Los cortacéspedes son peligrosos en manos de usuarios inexpertos.

5) Utilización y cuidado del cortacésped a batería

a) Utilice el cortacésped únicamente con las baterías designadas específicamente. La utilización de otro tipo de baterías podría dar lugar a lesiones e incendios.

b) Recargue solo con el cargador especificado por el fabricante. Un cargador que es adecuado para un tipo de batería(s) puede crear un riesgo de incendio cuando se utiliza con otra(s) batería(s).

c) Siga todas las instrucciones de carga y no cargue la batería ni el cortacésped fuera del intervalo de temperatura especificado en las instrucciones. Una carga inadecuada o a temperaturas fuera del rango especificado puede dañar la batería y aumentar el riesgo de incendio.

d) No utilice una batería o un cortacésped que haya sufrido daños o modificaciones. Las baterías dañadas o modificadas pueden exhibir un comportamiento impredecible que podría resultar en incendios, explosiones o lesiones.

e) No exponga el paquete de baterías o la cortadora de césped al fuego o a temperaturas excesivas. La exposición a un fuego o temperatura superior a 265°F (130°C) puede provocar una explosión.

f) Bajo condiciones abusivas, es posible que salga líquido de la(s) batería(s); evite el contacto. Si se produce contacto accidentalmente, enjuague con agua. Si el líquido entra en contacto con los ojos, busque además ayuda médica. El líquido expulsado de la(s) batería(s) puede causar irritación o quemaduras.

g) Cuando las baterías no estén en uso, manténgalas alejadas de otros objetos metálicos como clips, monedas, llaves, clavos, tornillos u otros objetos metálicos pequeños que puedan hacer una conexión entre los terminales. Un cortocircuito entre los terminales de la batería puede provocar quemaduras o un incendio.

6) Servicio

a) Solicite a un técnico de reparación cualificado que realice las tareas de servicio de su cortacésped utilizando únicamente piezas de repuesto idénticas. Esto garantizará que se mantenga la seguridad del cortacésped. El uso de piezas que no cumplan con las especificaciones del equipo original puede provocar un rendimiento inadecuado y comprometer la seguridad.

b) Nunca repare las baterías dañadas. La reparación de las baterías únicamente debe ser realizada por el fabricante o los proveedores de servicio técnico autorizados.

2.3 FUNCIONES DE SEGURIDAD DEL PRODUCTO



DEBE LEER DETENIDAMENTE Y ENTENDER LAS PRECAUCIONES DE SEGURIDAD ANTES DE UTILIZAR EL PRODUCTO.

- Asegúrese de que los elementos de seguridad del producto funcionen correctamente antes del uso.
- Inspeccione periódicamente los elementos de seguridad y, si detecta algún defecto, póngase en contacto inmediatamente con el centro de servicio más cercano.

2.4 COMPROBACIÓN DE LA PLATAFORMA DE CORTE

La plataforma de corte se ha diseñado para reducir las vibraciones del producto y minimizar el riesgo de lesiones debidas a la cuchilla.

- Para garantizar un funcionamiento seguro del cortacésped, es importante inspeccionar la plataforma de corte en busca de daños, como grietas.

2.5 COMPRUEBE LA BOLSA RECOGIEHERRA.

La bolsa recogehierba se desgasta durante el funcionamiento, por lo que es importante inspeccionarla regularmente para detectar daños como desgarros o agujeros. Si está dañada, reemplácela inmediatamente por una bolsa recogehierba aprobada por el fabricante.

2.6 COMPROBACIÓN DE LA PALANCA DE ACTIVACIÓN DE LA CUCHILLA

- La palanca de activación de la cuchilla arranca el motor. Cuando se suelta la palanca, el motor se para.
- Es importante realizar comprobaciones periódicas de la palanca de activación de la cuchilla. Para ello, encienda el motor y suelte la palanca. Si el motor no se para en 3 segundos, es posible que haya un problema con la palanca. Se recomienda el ajuste

de la palanca por parte de un centro de servicio autorizado.

2.7 SEGURIDAD DE LA BATERÍA

Consulte el manual del operario de la batería para conocer las instrucciones de advertencia antes de utilizar el producto.

2.8 SEGURIDAD DEL CARGADOR DE LA BATERÍA

Consulte el manual del operario del cargador de batería para conocer las instrucciones de advertencia antes de utilizar el producto.

2.9 INSTRUCCIONES DE SEGURIDAD PARA EL MANTENIMIENTO

- Para evitar un arranque accidental durante el mantenimiento, apague siempre el producto y retire las baterías. Espere al menos 5 segundos antes de iniciar cualquier tarea de mantenimiento.
- Siga correctamente las instrucciones de mantenimiento para aumentar la vida útil del producto y reducir el riesgo de accidentes. Las reparaciones profesionales deben ser realizadas por un técnico en un centro de servicio autorizado.
- Realice únicamente las tareas de mantenimiento indicadas en el manual del operador. Cualquier otro trabajo de mantenimiento debe ser realizado por un técnico.
- Utilice guantes resistentes cuando utilice el equipo de corte para evitar lesiones debidas a una cuchilla afilada.
- Mantenga los filos de corte limpios y afilados para obtener un rendimiento óptimo y seguro.
- Si tiene dificultades con el mantenimiento, pida a un técnico de servicio que realice inspecciones periódicas del producto y efectúe los ajustes y reparaciones necesarios.
- Sustituya inmediatamente cualquier pieza dañada, desgastada o rota.
- Siga las instrucciones del fabricante cuando cambie los accesorios. Utilice únicamente accesorios aprobados por el fabricante.
- Cuando no estén en uso, guarde el producto, la batería y el cargador de la batería en un lugar seco, interior y cerrado con llave. Mantenga el producto, la batería y el cargador de batería fuera del alcance de los niños y de personas no autorizadas.

Conserve estas instrucciones

3 MONTAJE

Esta sección describe cómo montar y ajustar el producto.

⚠ AVISO

No utilice piezas o accesorios que no sean los recomendados por el fabricante.

⚠ AVISO

Asegúrese de que todas las piezas estén correctamente montadas antes de insertar la batería.

⚠ AVISO

Debe leer y entender el capítulo de seguridad y las instrucciones de montaje antes de montar el producto.

3.1 INSTALE EL MANILLAR INFERIOR

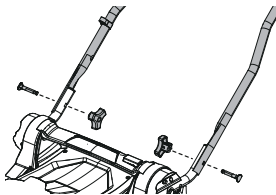

1. En un lado del cortacésped, alinee los orificios del manillar inferior y la varilla curvada en el cortacésped.
2. Inserte el perno del mango en el orificio del mango inferior y a través de la varilla doblada hasta que la cabeza del perno quede al ras del mango inferior.
3. Ajuste la perilla en el perno del manillar girando en sentido horario hasta que esté apretada y el manillar inferior esté sujeto en la varilla curvada.
4. Repita este proceso en el otro lado del cortacésped con el segundo manillar inferior.

⚠ AVISO

NO DAÑE LOS CABLES CUANDO INSTALE EL MANILLAR.

3.2 INSTALACIÓN DEL MANILLAR SUPERIOR

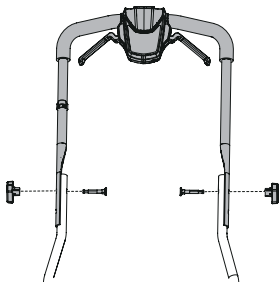

1. Alinee los orificios de montaje deseados en los manillares superiores con los orificios en los manillares inferiores para obtener una altura de operación ideal.
2. En un lado, inserte el perno del manillar en los orificios del manillar inferior y a través del manillar superior. La cabeza del perno debe quedar al ras con el manillar inferior.
3. Ajuste la perilla en el perno del manillar girando en sentido horario hasta que esté apretada y el manillar superior esté sujeto en el manillar inferior.
4. Repita este proceso en el otro lado del cortacésped con el segundo perno y perilla del manillar.

3.3 CONJUNTO DE BOLSA RECOGEHIERBA

Si la bolsa de hierba está separada de su marco de soporte en la caja, instale la bolsa de hierba en su marco. Tome los extremos de goma ranurados en la bolsa de hierba y fíjelos sobre las secciones adecuadas en el marco de la bolsa de hierba.



4 FUNCIONAMIENTO

Esta sección describe el funcionamiento del producto.

 AVISO

Debe leer detenidamente y entender el capítulo de seguridad y las instrucciones de funcionamiento antes de utilizar el producto.

4.1 ANTES DE UTILIZAR EL PRODUCTO

4.1.1 CONEXIÓN DEL CARGADOR DE BATERÍA

1. Conecte el cargador de baterías a la tensión y frecuencia correctas especificadas en la placa de características.
2. Consulte el manual del operario del cargador de batería para obtener información sobre su uso.

4.1.2 CARGA DE LA BATERÍA

Consulte el manual del operario del cargador de batería para obtener información sobre su uso.

4.1.3 INFORMACIÓN DE LA BATERÍA

Consulte el manual del operario de la batería para obtener información sobre su uso.

4.2 AJUSTE DE LA ALTURA DE CORTE

Este cortacésped tiene seis ajustes distintos de altura de corte. El indicador de altura de corte, situado en el lateral de la plataforma, refleja la altura de corte. El número inferior indica una altura de corte inferior, mientras que el número superior indica una altura de corte superior.

1. Para elevar la altura de corte, pulse el botón de ajuste de altura y levante la plataforma hasta alcanzar la altura deseada marcada por el indicador de altura de corte.

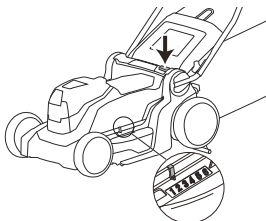

2. Para bajar la altura de corte, pulse el botón de ajuste de altura y baje la plataforma hasta alcanzar la altura deseada marcada por el indicador de ajuste de altura de corte.

4.3 UTILICE EL PRODUCTO CON LA BOLSA RECOGEHERBA

1. Levante la puerta trasera y retire el tapón de mulching.
2. Sostenga la bolsa recogehierba por el asa y fíjela firmemente al cortacésped colocando las varillas del marco de la bolsa en los ganchos de montaje del cortacésped.

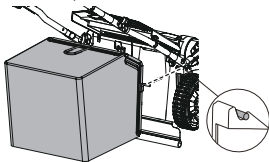

3. Baje la puerta trasera para que descance sobre el marco de la bolsa recogehierba.

4.4 CAMBIO AL MODO DE MULCHING

El modo de mulching corta los recortes de hierba en trozos más pequeños y los dispersa de nuevo sobre el césped. Los recortes de hierba más pequeños se descomponen y proporcionan fertilizante natural para el césped. Este modo elimina la necesidad de recoger y desechar los recortes de hierba, haciendo que el corte sea más eficiente y respetuoso con el medio ambiente.

1. Levante la puerta trasera y retire la bolsa recogehierba, si está instalada.
2. Inserte el tapón de mulching en el conducto de hierba trasero.

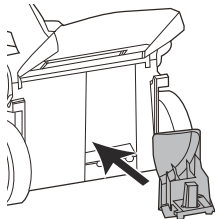

3. Cierre la puerta trasera y asegúrese de que presione contra el tapón de mulching.

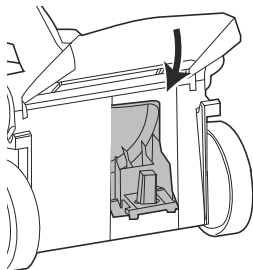

4.5 SEGADO SIN BOLSA RECOGEHERBA NI TAPÓN DE MULCHING

- Examine la puerta trasera para asegurarse de que no presente daños, como grietas.
- Si el tapón de mulching está instalado, retírelo.
- Cierre la puerta trasera antes de utilizar el producto.

Cuando utilice el producto, los recortes de hierba se descargarán por debajo de la cubierta trasera.

4.6 CONECTE LAS BATERÍAS AL PRODUCTO

1. Abra la tapa del compartimento de las pilas.
2. Alinee las costillas de las baterías con las ranuras de los compartimentos de las baterías.
3. Empuje las baterías en los compartimentos hasta que encajen en su lugar.

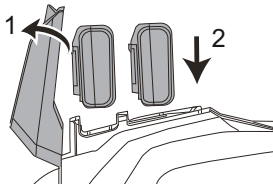

4. Cuando escuche un clic, las baterías estarán instaladas.
5. Cierre el compartimento de la batería.

Nota: Este producto requiere dos baterías de 24 V para funcionar.

4.7 PONGA EL PRODUCTO EN MARCHA

1. Mantenga presionado el botón de encendido. A continuación, agarre cualquiera de las palancas de activación de las cuchillas hacia el manillar para enganchar las cuchillas.

Nota: realice las dos acciones consecutivas en menos de 5 segundos.

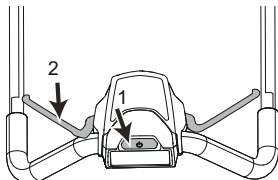

- Una vez que el producto se haya puesto en marcha, puede soltar el botón de encendido.

4.8 PARADA DEL PRODUCTO

- Suelte la palanca de activación de la cuchilla para detener el producto.
- Abra la puerta de la batería.
- Presione el botón de desbloqueo de la batería para retirar la batería.

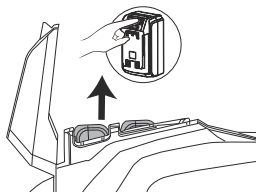

⚠ AVISO

Espere a que la cuchilla se haya detenido por completo antes de volver a poner en marcha el producto. No apague ni encienda el producto rápidamente.

4.9 RECOMENDACIONES PARA UN CORTE DE CÉSPED EFICAZ

- Asegúrese de utilizar una cuchilla afilada al cortar el césped, ya que una cuchilla desafilada puede provocar un corte desigual y hacer que el césped se vuelva amarillo. Además, una cuchilla afilada requiere menos energía que una desafilada.
- Limite la cantidad de césped que corta a no más de un tercio de su altura. Comience con un ajuste de altura de corte alto y ajústelo a una altura menor según sea necesario después de examinar los resultados. Si la hierba es muy larga, corte despacio y considere la posibilidad de hacer 2 pasadas si es necesario.

- Varié la dirección de corte cada vez que siegue para evitar crear líneas o rayas visibles en el césped.
- Mantenga limpia la cubierta trasera del cortacésped. La acumulación de hierba y suciedad en el interior de la plataforma de corte puede reducir la eficacia del corte.

5 MANTENIMIENTO

i IMPORTANTE

DEBE LEER DETENIDAMENTE Y ENTENDER LAS NORMATIVAS SOBRE SEGURIDAD Y LAS INSTRUCCIONES DE MANTENIMIENTO ANTES DE LIMPIAR, REPARAR O REALIZAR TAREAS DE MANTENIMIENTO EN EL PRODUCTO (REFERENCIA A LAS NORMATIVAS DE SEGURIDAD Y LAS INSTRUCCIONES DE MANTENIMIENTO).

▲ AVISO

- RETIRE LA BATERÍA O BATERÍAS DEL PRODUCTO ANTES DE REALIZAR CUALQUIER TAREA DE MANTENIMIENTO.
- EL INCUMPLIMIENTO DE LAS TAREAS DE MANTENIMIENTO ADECUADAS, EL USO DE PIEZAS DE REPUESTO DE TERCEROS O LA MODIFICACIÓN/ELIMINACIÓN DE COMPONENTES PUEDE PROVOCAR LESIONES AL USUARIO.

5.1 PROGRAMA DE MANTENIMIENTO

Los intervalos de mantenimiento se han calculado para un uso diario del producto. Los intervalos cambian si el producto no se utiliza a diario.

| | Cada uso | Mensual | Cada estación |
|---|----------|---------|---------------|
| Realice una inspección general del producto. | x | | |
| Limpie el producto. | x | | |
| Compruebe que los dispositivos de seguridad no estén defectuosos. | x | | |
| Inspeccione el equipo de corte. | x | | |
| Inspeccione la plataforma de corte. | x | | |
| Compruebe que el botón de encendido funcione correctamente y no esté defectuoso. | x | | |
| Examine la batería para detectar posibles daños. | x | | |
| Compruebe que la batería esté cargando correctamente. | x | | |
| Compruebe que los botones de desbloqueo de la batería funcionen correctamente y que la batería se bloquee en el producto de forma segura. | x | | |
| Inspeccione que el cargador de la batería no presente daños y que funcione correctamente. | | x | |
| Compruebe las conexiones entre la batería y el producto, así como la conexión entre la batería y el cargador de batería. | | | x |

5.2 INSPECCIÓN GENERAL

- Verifique y apriete todas las tuercas y tornillos del producto.
- Asegúrese de guiar y fijar correctamente todos los cables para evitar que resulten dañados.

5.3 LIMPIEZA DEL PRODUCTO

- Sustituya las piezas desgastadas o dañadas.
- Limpie el producto después de cada uso con agua, detergente neutro y un paño suave.
- No utilice una manguera para rociar la unidad. En su lugar, límpiela con paños húmedos.

PRECAUCIÓN

- **MANTENGA EL AGUA ALEJADA DEL COMPARTIMENTO DE LA BATERÍA DURANTE LA LIMPIEZA PARA EVITAR DAÑAR LOS COMPONENTES ELÉCTRICOS.**
- **NO LIMPIE CON ALCOHOL, GASOLINA, ACETONA U OTROS DISOLVENTES CORROSIVOS/VOLÁTILES. ESTAS SUSTANCIAS PUEDEN DAÑAR LA ESTRUCTURA EXTERNA E INTERNA DE SU PRODUCTO.**
- **NO FROTE CON PAPEL DE LIJA O CEPILLO METÁLICO.**

ES

5.4 LIMPIE LA BATERÍA Y EL CARGADOR DE BATERÍA

AVISO

NO limpie la batería o el cargador de batería con agua.

- Asegúrese de que la batería y el cargador de batería están limpios y secos antes de insertar la batería en el cargador.
- Limpie los terminales de la batería con un paño suave y seco.
- Limpie la superficie de la batería y el cargador de batería con un paño suave y seco.

5.5 EXAMEN DEL EQUIPO DE CORTE

AVISO

PARA EVITAR UNA PUESTA EN MARCHA ACCIDENTAL, RETIRE SIEMPRE LA BATERÍA Y ESPERE AL MENOS 5 SEGUNDOS.

AVISO

LLEVE GUANTES DE PROTECCIÓN RESISTENTES CUANDO REALICE TAREAS DE MANTENIMIENTO EN EL EQUIPO DE CORTE. LA CUCHILLA ESTÁ AFILADA Y PUEDEN PRODUCIRSE LESIONES FÁCILMENTE.

Nota: Asegúrese de que ambas varillas curvadas del manillar estén correctamente insertadas en los soportes de montaje en la base del cortacésped. Asegúrese de que las varillas curvadas estén en la misma posición.

- Examine si el equipo de corte presenta daños o grietas. Sustituya siempre el equipo de corte si ha sufrido daños.
- Inspeccione la cuchilla para ver si ha sufrido daños o está desafilada.

5.5.1 REEMPLAZO DE CUCHILLAS DE CORTACÉSPED

AVISO

FIJE DE FORMA SEGURA LA CUCHILLA EN SU LUGAR UTILIZANDO UN BLOQUE DE MADERA PARA EVITAR CUALQUIER DAÑO POSIBLE EN SUS DEDOS AL REEMPLAZAR LA CUCHILLA. LA CUCHILLA SE PUEDE MOVER CUANDO EL MOTOR ESTÁ APAGADO Y LOS DEDOS PUEDEN QUEDAR ATRAPADOS ENTRE LA CUCHILLA Y LAS PIEZAS ESTACIONARIAS.

Retirada de la cuchilla usada

1. Asegure la cuchilla con un bloque de madera para estabilizarla.

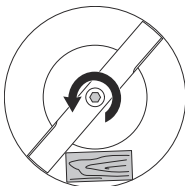

2. Retire el perno de montaje y el espaciador con una llave abierta o una llave de tubo de 15 mm (5/8 in).
3. Desmonte con cuidado la cuchilla y el ventilador.

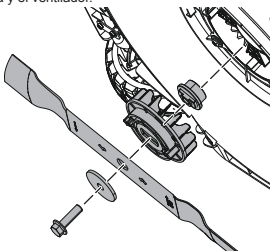

4. Inspeccione el ventilador, el perno de la cuchilla y la base en busca de daños.
5. Examine el eje del motor para asegurarse de que no esté doblado o haya sufrido daños.

Instalación de la cuchilla nueva

1. Vuelva a instalar el ventilador, seguido de la nueva cuchilla, colocando los extremos en ángulo hacia abajo.
2. Asegúrese de que los orificios enchavetados de la cuchilla estén alineados con las muescas del ventilador.
3. Asegure la cuchilla utilizando un taco de madera para estabilizarla. Inserte el espaciador y apriete el perno de montaje con el par de apriete recomendado. 24-27 ft.-lb. (33-37 N.m.).

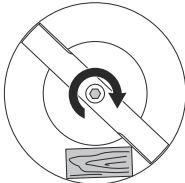

4. Gire con cuidado la cuchilla manualmente para garantizar un giro fluido.
5. Inicie el producto y pruebe la cuchilla para verificar la instalación adecuada. Una instalación incorrecta puede provocar vibraciones o un rendimiento de corte insatisfactorio.

6 TRANSPORTE, ALMACENAMIENTO Y ELIMINACIÓN

6.1 COLOQUE EL PRODUCTO EN POSICIÓN DE ALMACENAMIENTO VERTICAL.

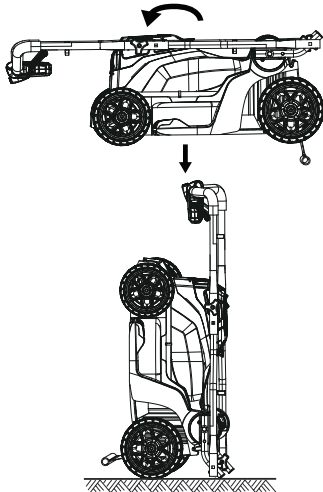

1. Retire la(s) batería(s) del cortacésped.
2. Retire la bolsa recogehierba si está instalada en el cortacésped.
3. Gire las perillas del manillar inferior en sentido antihorario hasta la posición de desbloqueo.
4. Gire el conjunto del manillar hacia delante y hacia abajo hasta la posición de almacenamiento y, a continuación, gire las perillas del manillar inferior en sentido horario para fijarlas.
5. Levante el cortacésped por los manillares superiores hasta la posición de almacenamiento vertical.

Nota: El cortacésped también se puede almacenar plano con la sección del manillar superior plegada hacia abajo. Simplemente gire las perillas del manillar superior en sentido antihorario para aflojar y, a continuación, gire los manillares superiores sobre los manillares inferiores y hacia la parte trasera del cortacésped.

6.2 TRANSPORTE

- Todas las piezas desmontables (electrónicas), como el cargador y la batería, deben desconectarse siempre del producto antes del transporte.
- Siempre que sea posible, evite transportar el producto en condiciones meteorológicas adversas.
- Asegúrese de cubrir bien las piezas electrónicas al descubierto si es inevitable el transporte en condiciones climáticas adversas.
- Las altas velocidades, junto con el viento y la lluvia, pueden introducir humedad en los componentes electrónicos, lo que puede provocar averías temporales o defectos permanentes.
- En caso de producirse un fallo de funcionamiento tras el transporte en tales condiciones, retire la batería y deje que todas las piezas se sequen al aire cuando llegue a su destino.

6.3 ELIMINACIÓN DE LA BATERÍA, EL CARGADOR DE BATERÍAS Y EL PRODUCTO

Los símbolos en el producto o en el embalaje del producto significan que el producto no es un desecho doméstico. Recíclalo en un centro de reciclaje de aparatos eléctricos y electrónicos. Esto ayuda a evitar daños al medio ambiente y las personas.

Póngase en contacto con las autoridades locales, el servicio de recogida de desechos domésticos o su distribuidor para obtener más información sobre cómo reciclar el producto.

7 RESOLUCIÓN DE PROBLEMAS

| Problema | Causa posible | Solución |
|---|--|--|
| El mango no está bien posicionado. | Los tornillos no están insertados correctamente. | Ajuste la altura del asa y asegúrese de que los pernos y las tuercas se hayan alineado correctamente. |
| El producto no se pone en marcha. | A la batería le queda poca energía. | Cargue la batería. |
| | La palanca de acoplamiento de la cuchilla tiene un defecto. | Sustituya la palanca de acoplamiento de la cuchilla. |
| El producto corta la hierba irregularmente. | La cuchilla está demasiado baja. | Mueva las ruedas a una posición más elevada. |
| La función de triturado de mantillo del producto no se realiza correctamente. | Hay recortes de hierba mojada adheridos a la plataforma. | Espere a que la hierba se seque antes de cortarla. |
| | El accesorio de acolchado no está instalado. | Instale el accesorio de acolchado. |
| Es difícil empujar el producto. | La hierba está demasiado crecida o la altura de la cuchilla es demasiado baja. | Aumente la altura de la cuchilla. |
| | La bolsa recogehierba y la cuchilla se arrastran por la hierba espesa. | Vacíe los recortes de hierba de la bolsa recogehierba. |
| Hay una vibración elevada en el producto. | La cuchilla está desequilibrada y desgastada. | Reemplace la cuchilla. |
| | El eje del motor está doblado. | <ol style="list-style-type: none"> 1. Detenga el motor. 2. Retire la batería. 3. Desconecte la fuente de alimentación. 4. Examinela en busca de daños. 5. Repare el producto antes de volver a ponerlo en marcha. |
| El producto se detiene durante el segado. | La cuchilla está demasiado baja. | Aumente la altura de la cuchilla. |
| | La batería está descargada. | Cargue la batería. |
| | Los recortes de hierba se enredan en la plataforma o en la cuchilla. | Retire la batería y compruebe la plataforma. |
| | La temperatura de funcionamiento del producto es demasiado alta. | Apague y traslade a una zona a la sombra durante 10-15 minutos. |

* Si no puede encontrar la solución a estos problemas, consulte con el centro de servicio más cercano.

8 DATOS TÉCNICOS

| | |
|---------------------|------------------|
| Tensión | 48 (24 X 2) V CC |
| Velocidad sin carga | 3500 RPM |

| | |
|----------------------|---------------------------------|
| Ajustes de la altura | 1.5" - 3.9" (38 - 98 mm) |
| Funciones | 2-in-1 Mulching y bolsa trasera |
| Modelo de la batería | PA400 y otras BAG serie |

| | |
|--------------------|---------------------------|
| Modelo de cargador | AC65WAD y otras CAG serie |
| IPX | IPX1 |

9 EL INTERVALO DE TEMPERATURA AMBIENTE RECOMENDADO

| Elemento | Temperatura |
|--|------------------------------|
| Intervalo de temperatura de almacenamiento del producto | 32°F – 113°F (0°C – 45°C) |
| Intervalo de temperatura de funcionamiento del producto | 32°F – 113°F (0°C – 45°C) |
| Intervalo de temperatura de carga de la batería | 39°F – 104°F (4°C – 40°C) |
| Intervalo de temperatura de funcionamiento del cargador | 39°F – 104°F (4°C – 40°C) |
| Intervalo de temperatura de almacenamiento de la batería | 32°F – 113°F (0°C – 45°C) |
| Intervalo de temperatura de descarga de la batería | 32°F – 113°F (0°C – 45°C) |

10 GARANTÍA LIMITADA

Greenworks los productos y las baterías están protegidos contra cualquier defecto de materiales, piezas o mano de obra en condiciones normales de uso durante un período de 3 años a partir de la fecha de envío o de compra en la tienda.

A su entera discreción **Greenworks** puede optar por reparar, reemplazar, sustituir por un artículo comparable o reembolsar los productos que se consideren defectuosos por su uso normal o que hayan sufrido daños durante el envío. Se requiere prueba de compra y registro del producto. La sustitución de productos o piezas sujetas a desgaste normal es responsabilidad del cliente.

Esta garantía solo es válida para las unidades que hayan sido mantenidas de acuerdo con las instrucciones que se encuentran en el manual del operario suministrado con el producto; y para las unidades que hayan sido registradas mediante una de las siguientes maneras:

En línea: www.greenworkstools.com

Teléfono – 1-888-909-6757

Si **Greenworks** acepta una devolución en garantía, puede devolver el producto defectuoso o dañado solo después de llamar a nuestro equipo de Atención al Cliente y recibir una Autorización de Devolución de **Greenworks**. También recibirá un reembolso por sus gastos de envío originales, y **Greenworks** organizará y pagará los gastos de envío de su devolución. Para solicitar una Autorización de Devolución, póngase en contacto con nosotros en 1-888-909-6757.

10.1 ARTÍCULOS NO CUBIERTOS POR LA GARANTÍA

- Cualquier pieza que no funcione debido a mal uso, uso comercial, abuso, negligencia, accidente, mantenimiento inadecuado o alteración.
- La unidad, si no ha sido utilizada o mantenida de acuerdo con el manual del operario.
- Desgaste normal, excepto en lo indicado a continuación:
 - Artículos de mantenimiento de rutina tales como lubricantes.
 - Deterioro normal del acabado exterior debido al uso o la exposición.
 - Cualquier pieza/producto que no funcione debido a su uso con piezas o baterías/cargadores que no sean de la marca **Greenworks**.

10.2 LÍNEA DE ASISTENCIA TELEFÓNICA

Puede contactar con el servicio de garantía llamando a nuestra línea de asistencia telefónica gratuita a: 1-888-909-6757.

10.3 ENVÍO

Los costes de transporte por el desplazamiento de cualquier unidad o accesorio de equipos eléctricos son responsabilidad del comprador. Es responsabilidad del comprador pagar los costes de transporte de cualquier pieza enviada para su sustitución bajo esta garantía, a menos que dicha devolución sea solicitada por escrito por **Greenworks**.

10.3.1 DIRECCIÓN

Dirección de EE. UU.:

Greenworks North America, LLC

P.O. Box 1238, Mooresville, NC 28115, EE. UU.

Dirección de Canadá:

Greenworks Tools Canada, Inc.

67 Toll Rd., Holland Landing, ON L9N 1H2

Dirección en México:

TECNOLOGIA CAMPO Y JARDIN S.A. DE C.V.

ADMINISTRADORES No. 5336 A, COL. ARCOS DE

greenworks[®]

www.greenworkstools.com



P0806252-02